









V tejto príručke sa pred niektorými informáciami nachádza symbol **POZNÁMKA**. Tieto informácie vám pomôžu predísť poškodeniu vozidla, majetku alebo životného prostredia.

Symbole   alebo    na štítkoch na vašom vozidle upozorňujú na potrebu prečítať si túto používateľskú príručku v záujme správneho a bezpečného používania vozidla.

Symbol  alebo   podľa farby signalizuje „nebezpečenstvo“ (červená), „výstrahu“ (oranžová) alebo „upozornenie“ (žltá).

 **Bezpečnostné štítky** Str. 103

Niekoľko slov o bezpečnosti

Vaša bezpečnosť a bezpečnosť iných osôb je veľmi dôležitá. Bezpečná prevádzka tohto vozidla je dôležitá zodpovednosť.

Abyste mohli robiť informované rozhodnutia v otázkach bezpečnosti, poskytujeme prevádzkové postupy a iné informácie na štítkoch aj v tejto príručke. Tieto informácie vás upozorňujú na možné riziko zranenia seba alebo iných osôb.

Nie je samozrejme možné upozorniť vás na všetky riziká spojené s prevádzkou alebo údržbou vozidla. Musíte použiť svoj vlastný úsudok.

Tieto dôležité bezpečnostné informácie nájdete v rôznych formách vrátane nasledujúcich:

- **Bezpečnostné štítky** – na vozidle.
- **Bezpečnostné hlásenia** – pred takýmito informáciami sa nachádza symbol bezpečnostného varovania  a jedno z troch signálnych slov: **NEBEZPEČENSTVO**, **VÝSTRAHA** alebo **POZOR**. Význam týchto signálnych slov:

 **NEBEZPEČENSTVO** V prípade nedodržania pokynov DÔJDE k VÁŽNEMU ZRANENIU alebo SMRTI.

 **VÝSTRAHA** V prípade nedodržania pokynov HROZÍ riziko VÁŽNEHO ZRANENIA alebo SMRTI.

  **VÝSTRAHA** V prípade nedodržania pokynov HROZÍ riziko VÁŽNEHO ZRANENIA alebo SMRTI.

 **POZOR** V prípade nedodržania pokynov MÔŽE hroziť riziko ZRANENIA.

- **Bezpečnostné nadpisy** – napríklad Dôležité bezpečnostné opatrenia.
- **Časť o bezpečnosti** – napríklad časť Bezpečná jazda.
- **Pokyny** – ako používať toto vozidlo správne a bezpečne.

Celá táto príručka obsahuje množstvo dôležitých bezpečnostných informácií – prečítajte si ich pozorne.

Zariadenia na záznam údajov udalostí

Vozidlo je vybavené viacerými zariadeniami, ktoré sa označujú ako zariadenia na záznam údajov udalostí. Tieto zariadenia zaznamenávajú rôzne typy aktuálnych údajov o vozidle, napríklad aktiváciu predných airbagov systému SRS alebo poruchu komponentov systému SRS. Majiteľom týchto údajov je vlastník vozidla a prístup iných osôb k týmto údajom je možný len vtedy, keď to vyžaduje legislatíva alebo ak to povolí vlastník vozidla.

K týmto údajom však môže mať prístup aj spoločnosť Honda, jej autorizovaní predajcovia a servisní technici, zamestnanci, zástupcovia a dodávatelia pre účely technickej diagnostiky, výskumu a vývoja týkajúceho sa vozidla.

Zariadenia na záznam servisnej diagnostiky

Vozidlo je vybavené servisnými zariadeniami, ktoré zaznamenávajú informácie o výkone hnacieho ústrojenstva a jazdných podmienkach. Tieto údaje môžu technikom pomôcť diagnostikovať a opraviť vozidlo alebo vykonať jeho údržbu. Prístup iných osôb k týmto informáciám je možný len vtedy, keď to vyžaduje legislatíva alebo ak to povolí vlastník vozidla.

K týmto údajom však môže mať prístup aj spoločnosť Honda, jej autorizovaní predajcovia a servisní technici, zamestnanci, zástupcovia a dodávatelia pre účely technickej diagnostiky, výskumu a vývoja týkajúceho sa vozidla.

Zmluvné podmienky aplikácie používateľskej príručky

Všeobecné

Táto aplikácia umožňuje, aby váš audiosystém s displejom automaticky vyhľadával aktualizácie používateľskej príručky špecifické pre vaše vozidlo a audiosystém s displejom vždy pri zapnutí režimu napájania. Táto aplikácia pravidelne prenáša obmedzené množstvo údajov o vozidle a zariadení na naše servery: identifikačné číslo vozidla (VIN), sériové číslo hardvéru audiosystému s displejom, preferovaný jazyk, adresu internetového protokolu (IP), záznamy transakcií (upozornenia na aktualizácie alebo ich zobrazenie, prevzatia a inštalácie aktualizácií, používanie aplikácie používateľskej príručky) atď. Keď aplikácia nájde na serveri aktualizáciu, vyzve vás, aby ste ju prevzali a nainštalovali.

Keď váš audiosystém s displejom vyhľadáva na našich serveroch aktualizácie, automaticky vám poskytneme možnosť aktualizovať používateľskú príručku. Tiež udržiavame záznamy aktualizácií, ktoré sú nainštalované na našich serveroch.

Vaše osobné údaje

Ak vyššie uvedené informácie odosielané spoločnosti Honda predstavujú vo vašom regióne osobné údaje, upozorňujeme, že s nimi budeme zaobchádzať v prísnom súlade s pravidlami a nariadeniami uvedenými v tomto oznámení, ako aj s príslušnými zákonmi o ochrane údajov.

Naše zásady ochrany osobných údajov sú zahrnuté v týchto podmienkach prostredníctvom odkazu. Používanie aktualizácií systému sa riadi zásadami ochrany osobných údajov. Naše zásady ochrany osobných údajov stanovujú, ako my a akékoľvek ďalšie vymenované tretie strany spracúvame osobné údaje, ktoré od vás zhromaždíme alebo ktoré nám poskytnete prostredníctvom tohto nástroja. (Ďalšie podrobnosti nájdete na webových stránkach spoločnosti Honda (<https://www.privacynotice.honda.eu>).

Spoločnosť Honda zhromažďuje, používa a ukladá vaše osobné údaje na účely uvedené nižšie:

Tam, kde je to potrebné pre legitímne záujmy spoločnosti Honda (uvedené nižšie), a ak našim záujmom nie sú nadriadené vaše práva na ochranu údajov.

Na poskytovanie aktualizácií používateľskej príručky.

Na vylepšovanie a optimalizáciu aplikácie a služieb používateľskej príručky.

Na reagovanie na otázky a sťažnosti používateľov a na interné uchovávanie záznamov.

Ochrana našich zákonných obchodných záujmov a práv. To okrem iného zahŕňa používanie v súvislosti s dodržiavaním predpisov, regulačnými nariadeniami, auditmi, právnymi nárokmi (vrátane zverejnenia takýchto informácií v súvislosti s právnymi procesmi alebo súdnymi spormi) a ďalšími požiadavkami na podávanie správ o etike a dodržiavaní predpisov

Spoločnosť Honda taktiež konvertuje osobné údaje na anonymné a používa ich (zvyčajne v podobe agregovaných štatistík) na účely, ako sú prieskum trhu a analýza, zlepšenie užívateľskej príručky, analýza trendov a hodnotenie úspešnosti vydaní aktualizácií softvéru. Pomocou agregovaných osobných údajov nie je možné osobne identifikovať vás ani používanie používateľskej príručky.

Spoločnosť Honda môže tieto údaje zdieľať so svojou organizáciou poskytujúcou globálnu podporu a svojimi dcérskymi spoločnosťami, ako aj ďalšími tretími stranami, s ktorými spolupracuje pri poskytovaní služieb systémovej podpory.

Zmluvné podmienky aktualizácií systému

Všeobecné

Vaše vozidlo má aplikáciu, ktorá umožňuje vášmu audiosystému s displejom automaticky vyhľadávať aktualizácie softvéru spoločnosti Honda, ktoré sú špecificky určené pre váš audiosystém s displejom a zariadenia k nemu pripojené. (Predvolene aktualizácia prebieha každý týždeň prostredníctvom pripojenia Wi-Fi alebo každé štyri (4) týždne prostredníctvom telematickej riadiacej jednotky (TCU)*. Dotazy sa môžu opakovať častejšie v dôsledku výpadkov internetu, opakovaných pokusov, priamych akcií používateľa, upozornení push protokolu WAP zo servera alebo zmeny zásad dotazovania na serveroch spoločnosti Honda). Táto aplikácia pravidelne odosiela na naše servery obmedzené množstvo údajov o vozidle a zariadení (identifikačné číslo vozidla (VIN), identifikačné číslo typu modelu (MT), číslo dielu hardvéru a softvéru, sériové číslo, verziu softvéru, preferovaný jazyk, adresu internetového protokolu (IP), záznamy transakcií (zobrazenie upozornení alebo aktualizácií, sťahovanie a inštalácia aktualizácií, stav softvéru) atď.). Keď aplikácia nájde aktualizáciu na serveri, požiada o povolenie na stiahnutie a inštaláciu aktualizácie. V ponuke nastavení sa môžete rozhodnúť automaticky sťahovať a inštalovať tieto aktualizácie (ak je táto možnosť k dispozícii) alebo sa môžete rozhodnúť aktualizovať systém manuálne.

Keď váš audiosystém s displejom vyhľadáva na našich serveroch aktualizácie alebo upozornenia, automaticky vám poskytneme možnosť aktualizovať vaše zariadenia alebo preniesť aktualizáciu či upozornenie priamo do audiosystému s displejom. Na našich serveroch budeme taktiež uchovávať záznamy o aktualizáciách a upozorneniach, ktoré sú nainštalované.

Vaše osobné údaje

Ak vyššie uvedené informácie odosielané spoločnosti Honda predstavujú vo vašom regióne osobné údaje, upozorňujeme, že s nimi budeme zaobchádzať v prísnom súlade s pravidlami a nariadeniami uvedenými v tomto oznámení, ako aj s príslušnými zákonmi o ochrane údajov.

* Nie je k dispozícii u všetkých modelov

Naše zásady ochrany osobných údajov sú zahrnuté v týchto podmienkach prostredníctvom odkazu. Používanie aktualizácií systému sa riadi zásadami ochrany osobných údajov. Naše zásady ochrany osobných údajov stanovujú, ako my a akékoľvek ďalšie vymenované tretie strany spracúvame osobné údaje, ktoré od vás zhromaždíme alebo ktoré nám poskytnete prostredníctvom tejto aplikácie. Ďalšie podrobnosti nájdete na webových stránkach spoločnosti Honda.

Spoločnosť Honda zhromažďuje, používa a ukladá vaše osobné údaje z nižšie uvedených dôvodov:

- Na poskytovanie aktualizácií systému a súvisiacich služieb.
- Na umožnenie vylepšovania a optimalizácie systémových aktualizácií produktov a služieb.
- Na reagovanie na otázky a sťažnosti používateľov a na interné uchovávanie záznamov.
- Tam, kde je to potrebné pre legitímne záujmy spoločnosti Honda (uvedené nižšie), a ak našim záujmom nie sú nadriadené vaše práva na ochranu údajov.

Ochrana našich legitímnych obchodných záujmov a zákonných práv zahŕňa, okrem iného, používanie v súvislosti s dodržiavaním predpisov, regulačnými nariadeniami, auditmi, právnymi nárokmi (vrátane zverejnenia takýchto informácií v súvislosti s právnymi procesmi alebo súdnymi spormi) a ďalšími požiadavkami na podávanie správ o etike a dodržiavaní predpisov

Spoločnosť Honda taktiež konvertuje osobné údaje na anonymné a používa ich (zvyčajne v podobe agregovaných štatistík) na účely, ako sú prieskum trhu a analýza, zlepšenie aktualizácií systému, analýza trendov a hodnotenie úspešnosti vydaní aktualizácií softvéru. Pomocou agregovaných osobných údajov nie je možné osobne identifikovať vás ani žiadneho iného používateľa aktualizácií systému.

Spoločnosť Honda môže tieto údaje zdieľať so svojou organizáciou poskytujúcou globálnu podporu a svojimi dcérskymi spoločnosťami, ako aj ďalšími tretími stranami, s ktorými spolupracuje pri poskytovaní služieb systémovej podpory.

Táto užívateľská príručka predstavuje trvalú súčasť vozidla a v prípade ďalšieho predaja vozidla sa musí odovzdať spolu s vozidlom.

V tejto užívateľskej príručke sa nachádzajú informácie o všetkých modeloch vozidla. Môžete tu nájsť aj popis zariadení a funkcií, ktorými nie je váš model vybavený.

Obrázky v tejto užívateľskej príručke znázorňujú funkcie a zariadenia, ktorými sú vybavené niektoré modely, avšak nie všetky. Váš model nemusí byť vybavený niektorými z týchto funkcií.

Informácie a technické údaje obsiahnuté v tejto publikácii boli platné v čase schválenia do tlače. Spoločnosť Honda Motor Co., Ltd. si však vyhradzuje právo na zrušenie alebo zmenu technických údajov alebo prevedenia kedykoľvek bez predchádzajúceho oznámenia a bez akéhokoľvek súvisiaceho záväzku.

Táto príručka obsahuje informácie o modeloch s pravostranným aj ľavostranným riadením. Obrázky v príručke však väčšinou znázorňujú modely s ľavostranným riadením.

➤ **Bezpečná jazda** Str. 39

Pre bezpečnú jazdu Str. 40 Bezpečnostné pásy Str. 45 Airbagy Str. 57

➤ **Prístrojový panel** Str. 105

Indikátory Str. 106 Ukazovatele a displeje Str. 154

➤ **Ovládacie prvky** Str. 171

Zamknutie a odomknutie dverí Str. 172 Dvere batožinového priestoru Str. 186
Obsluha spínačov okolo volantu Str. 197
Prvky komfortnej výbavy interiéru Str. 234 Systém klimatizácie Str. 246

➤ **Funkcie** Str. 253

Audiosystém Str. 254 Audiosystém s displejom Str. 256
Tiesňová linka (eCall) Str. 368

➤ **Riadenie** Str. 373

Pred jazdou Str. 374 Ťahanie prívesu Str. 378 Počas jazdy Str. 379
Kamera s viacerými pohľadmi Str. 517 Parkovací pilot Honda Str. 531

➤ **Údržba** Str. 571

Pred vykonaním údržby Str. 572 Systém pripomenutia servisu * Str. 576
Kontrola a údržba líšt stieračov Str. 598
Údržba systému klimatizácie Str. 616

➤ **Zvládanie neočakávaných situácií** Str. 629

Ak dostanete defekt Str. 630 Manipulácia so zdvihákom Str. 643
Indikátor, rozsvieti sa/bliká Str. 651 Poistky Str. 658 Núdzové odťahovanie Str. 667
Ak nemôžete otvoriť dvere batožinového priestoru Str. 670

➤ **Informácie** Str. 671

Technické údaje Str. 672 Identifikačné čísla Str. 674

Obsah

System „vyskakujúcej“ kapoty Str. 72	Bezpečnosť detí Str. 75	Bezpečnostné štítky Str. 103
System zabezpečenia Str. 188	Okná Str. 194	
Nastavenie jednotlivých zrkadiel Str. 215	Sedadlá Str. 226	
Chybové hlásenia audiosystému Str. 357	Všeobecné informácie o audiosystéme Str. 358	
Honda Sensing Str. 425	Brzdzenie Str. 497	Parkovanie vozidla Str. 507
Nabíjanie Str. 556	Spotreba energie Str. 570	
Plán údržby* Str. 581	Údržba pod kapotou Str. 585	Výmena žiaroviek Str. 594
Kontrola a údržba pneumatík Str. 603	12-voltový akumulátor Str. 608	Starostlivosť o diaľkový vysielač Str. 614
Čistenie Str. 620	Príslušenstvo a úpravy Str. 626	
System napájania sa nespustí Str. 644	Ak je 12-voltový akumulátor vybitý Str. 647	Prehrievanie Str. 650
Ak nemôžete otvoriť veko nabíjania Str. 668	Ak nemôžete odpojiť nabíjací konektor Str. 669	
Zariadenia emitujúce rádiové vlny Str. 675	Vyhlásenie o zhode – prehľad obsahu* Str. 685	

Stručná referenčná príručka Str. 6

Bezpečná jazda Str. 39

Prístrojový panel Str. 105

Ovládacie prvky Str. 171

Funkcie Str. 253

Riadenie Str. 373

Údržba Str. 571

Zvládanie neočakávaných situácií Str. 629

Informácie Str. 671

Register Str. 687

Vizuálny register

Typ vozidla s ľavostranným riadením

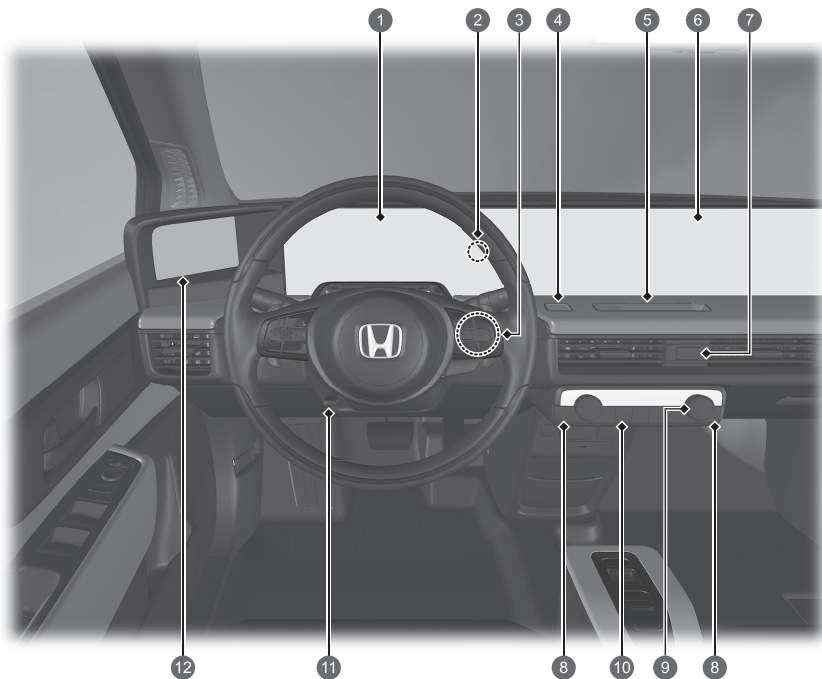



- 1 **Systémové indikátory** ➔ Str. 106
Ukazovatele ➔ Str. 154
Rozhranie s informáciami pre vodiča ➔ Str. 156
- 2 **Indikátor systému imobilizéra/Indikátor alarm systému** ➔ Str. 121
- 3 **Tlačidlo POWER** ➔ Str. 197
- 4 **Tlačidlo parkovacieho pilota Honda** ➔ Str. 531
- 5 **Ovládanie jasu** ➔ Str. 257
- 6 **Audiosystém** ➔ Str. 254
Navigačný systém
➔ Pozrite si príručku navigačného systému
- 7 **Tlačidlo výstražných svetiel**
- 8 **Tlačidlá vyhrievania sedadla** ➔ Str. 245
- 9 **Systém klimatizácie** ➔ Str. 246
- 10 **Vyhrievanie zadného skla** ➔ Str. 213
- 11 **Nastavenia volantu** ➔ Str. 214
- 12 **Obrazovka systému bočných kamier v zrkadlách** ➔ Str. 220

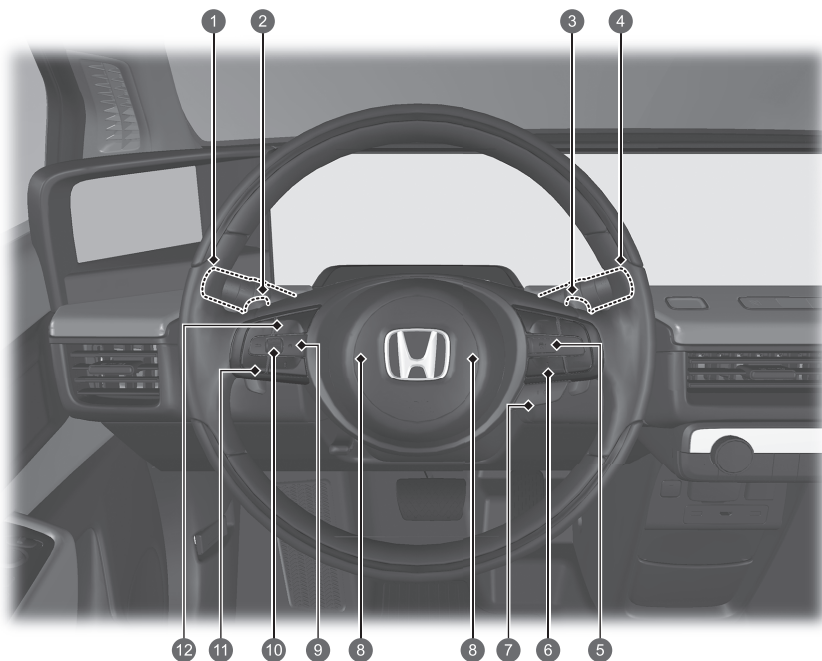

- 1 Systémové indikátory ➔ Str. 106
Ukazovatele ➔ Str. 154
Rozhranie s informáciami pre vodiča ➔ Str. 156
- 2 Tlačidlo POWER ➔ Str. 197
- 3 Obrazovka systému bočných kamier v zrkadlách ➔ Str. 220
- 4 Nastavenia volantu ➔ Str. 214
- 5 Tlačidlá vyhrievania sedadla ➔ Str. 245
- 6 Vyhrievanie zadného skla ➔ Str. 213
- 7 Systém klimatizácie ➔ Str. 246
- 8 Tlačidlo výstražných svetiel
- 9 Audiosystém ➔ Str. 254
Navigačný systém
➔ Pozrite si príručku navigačného systému
- 10 Ovládanie jasu ➔ Str. 257
- 11 Tlačidlo parkovacieho pilota Honda ➔ Str. 531
- 12 Indikátor systému imobilizéra/Indikátor alarm systému ➔ Str. 121

Vizuálny register



- 1 Svetlomety/smerové svetlá ➔ Str. 201, 202
Predné hmlové svetlá ➔ Str. 204
Zadné hmlové svetlá ➔ Str. 204
Tlačidlo systému bočných kamier v zrkadlách ➔ Str. 223
- 2 Páčkový volič (-) ➔ Str. 393
- 3 Páčkový volič (+) ➔ Str. 393
- 4 Stierače/ostrekovače ➔ Str. 210
Tlačidlo CAMERA ➔ Str. 518
- 5 Tlačidlá adaptívneho tempomatu (ACC) s funkciou sledovania vozidiel pri nízkych rýchlostiach (LSF) ➔ Str. 445
- 6 Tlačidlo systému podpory riadenia vozidla v jazdnom pruhu (LKAS) ➔ Str. 465
Tlačidlo odstupu ➔ Str. 457
- 7 Tlačidlo vyhrievania volantu ➔ Str. 244
- 8 Klaksón (Stlačte plochu okolo značky )
- 9 Tlačidlo  (Domov) ➔ Str. 156, 261
- 10 Nastavovacie koliesko vľavo ➔ Str. 156, 261
- 11 Dialkové ovládanie audiosystému ➔ Str. 261
- 12 Tlačidlá telefónneho systému hands-free ➔ Str. 339
Tlačidlá ovládania hlasom ➔ Str. 264

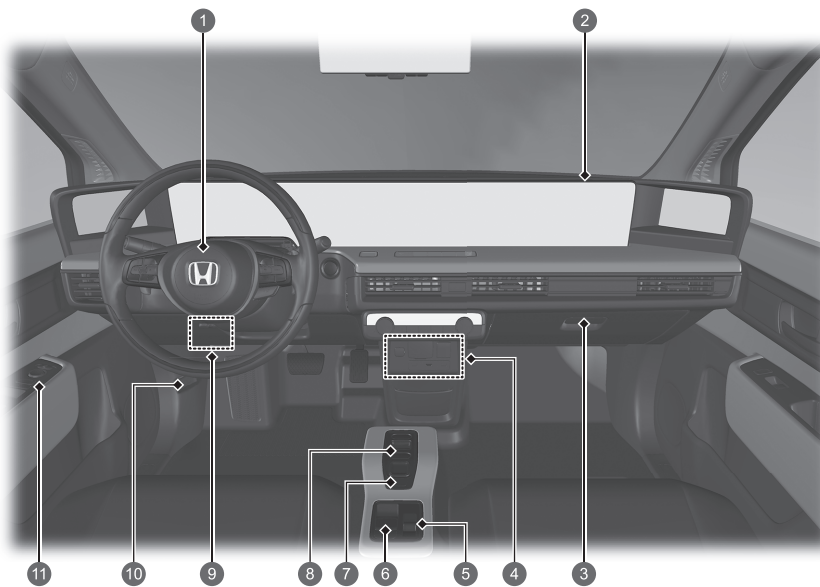

- 1 Predný airbag vodiča ➔ Str. 59
- 2 Predný airbag spolujazdca ➔ Str. 59
- 3 Odkladacia schránka v palubnej doske ➔ Str. 237
- 4 Napájacia zásuvka príslušenstva ➔ Str. 242
AC elektrická zásuvka * ➔ Str. 243
Porty USB ➔ Str. 259
Port HDMI™ ➔ Str. 260
- 5 Spínač jazdných režimov ➔ Str. 391
- 6 Spínač elektrickej parkovacej brzdy ➔ Str. 497
Tlačidlo automatického podržania brzdy ➔ Str. 501
- 7 Tlačidlo ovládania jedným pedálom ➔ Str. 397
- 8 Tlačidlo radiacej páky ➔ Str. 384
- 9 Poistková skrinka v interiéri ➔ Str. 661
- 10 Rukoväť uvoľnenia kapoty ➔ Str. 586
- 11 Ovládacie prvky systému bočných kamier v zrkadlách ➔ Str. 221
Hlavný spínač uzamknutia dverí ➔ Str. 183
Spínače elektricky ovládaných okien ➔ Str. 194

Vizuálny register

Typ vozidla s pravostranným riadením

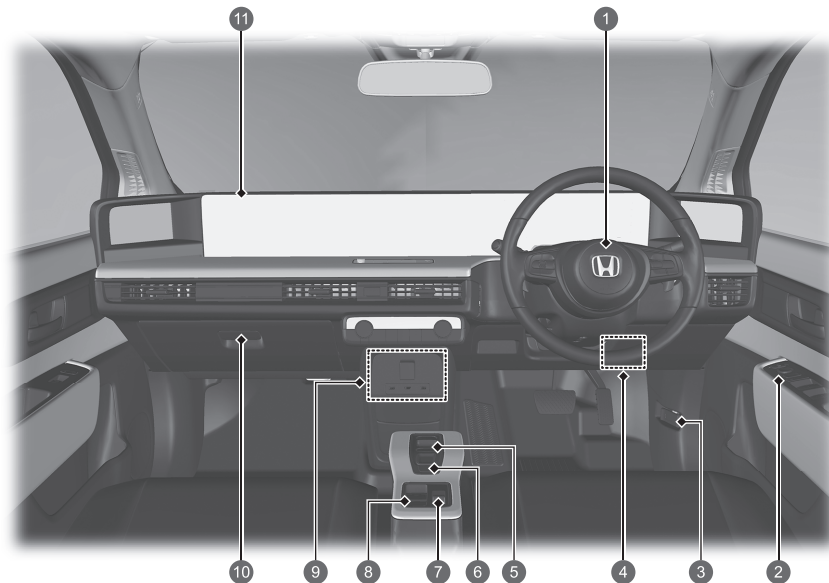

- 1 Predný airbag vodiča ➔ Str. 59
- 2 Ovládacie prvky systému bočných kamier v zrkadlách ➔ Str. 221
Hlavný spínač uzamknutia dverí ➔ Str. 183
Spínače elektricky ovládaných okien ➔ Str. 194
- 3 Rukoväť uvoľnenia kapoty ➔ Str. 586
- 4 Poistková skrinka v interiéri ➔ Str. 661
- 5 Tlačidlo radiacej páky ➔ Str. 384
- 6 Tlačidlo ovládania jedným pedálom ➔ Str. 397
- 7 Spínač jazdných režimov ➔ Str. 391
- 8 Spínač elektrickej parkovacej brzdy ➔ Str. 497
Tlačidlo automatického podržania brzdy ➔ Str. 501
- 9 Napájacia zásuvka príslušenstva ➔ Str. 242
AC elektrická zásuvka ➔ Str. 243
Porty USB ➔ Str. 259
Port HDMI™ ➔ Str. 260
- 10 Odkladacia schránka v palubnej doske ➔ Str. 237
- 11 Predný airbag spolujazdca ➔ Str. 59

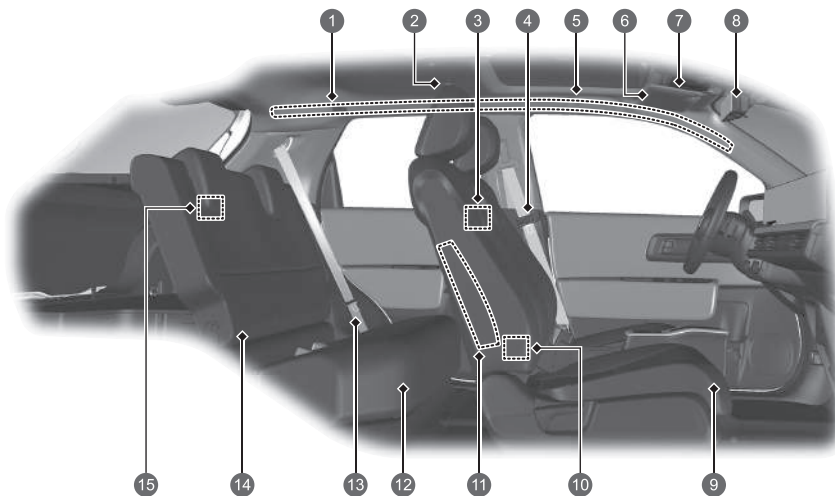

- 1 Bočné hlavové airbagy ➔ Str. 67
- 2 Svetlá na čítanie ➔ Str. 235
- 3 Spínač svetiel na čítanie ➔ Str. 235
- 4 Bezpečnostné pásy ➔ Str. 45
- 5 Držadlo
- 6 Slnecné clony
Zrkadlá v slnecnej clone
- 7 Svetlá na čítanie ➔ Str. 235
Tlačidlo vypnutia (OFF) ultrazvukového snímača * ➔ Str. 191
Tlačidlo vypnutia (OFF) snímača náklonu* ➔ Str. 192
Tlačidlo SOS ➔ Str. 370
- 8 Systém stredovej kamery v zrkadlách ➔ Str. 215
- 9 Predné sedadlo ➔ Str. 226
- 10 Porty USB ➔ Str. 259
- 11 Bočné airbagy ➔ Str. 65
- 12 Zadné sedadlo ➔ Str. 229
- 13 Bezpečnostný pás (inštalácia detského záchytného systému) ➔ Str. 96
Bezpečnostný pás na zaistenie detského záchytného systému ➔ Str. 98
- 14 Dolné body ukotvenia na zaistenie detských záchytných systémov ➔ Str. 91
- 15 Osvetlenie batožinového priestoru ➔ Str. 236

* Nie je k dispozícii u všetkých modelov

Vizuálny register

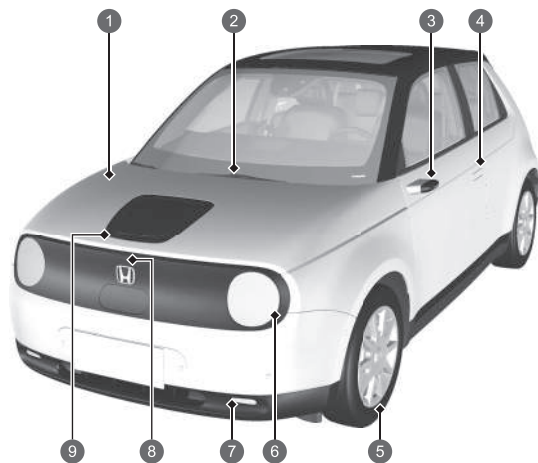

- 1 Údržba pod kapotou ➔ Str. 585
- 2 Stierače čelného skla ➔ Str. 210, 598
- 3 Systém bočných kamier v zrkadlách ➔ Str. 220
Bočné smerové svetlá ➔ Str. 202, 594
- 4 Ovládanie zamknutia/odmoknutia dverí ➔ Str. 175
- 5 Pneumatiky ➔ Str. 603, 630
- 6 Svetlomety ➔ Str. 201, 594
Pozičné/denné prevádzkové svetlá ➔ Str. 201, 205, 594
Predné smerové svetlá ➔ Str. 202, 594
- 7 Predné hmlové svetlá ➔ Str. 204, 594
- 8 Tlačidlo otvoriť veko ➔ Str. 560, 565
- 9 Ako nabíjať ➔ Str. 560, 565

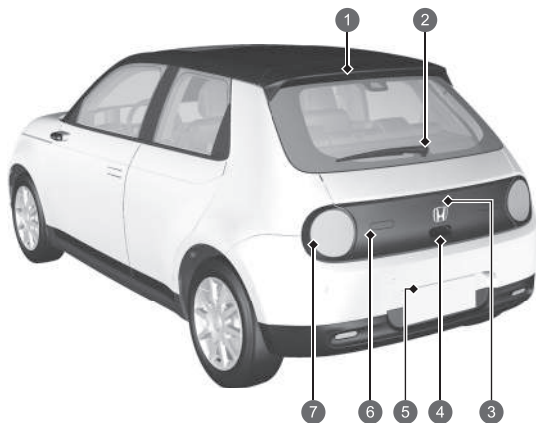

- 1 Tretie brzdové svetlo ➔ Str. 595
- 2 Zadný stierač ➔ Str. 212, 601
- 3 Kamera s viacerými pohľadmi ➔ Str. 517
- 4 Otváranie/zatváranie dverí batožinového priestoru
➔ Str. 186
Vonkajšia rukoväť dverí batožinového priestoru
➔ Str. 187
- 5 Zadné osvetlenie evidenčného čísla ➔ Str. 201, 595
- 6 Cúvacie svetlá ➔ Str. 595
Zadné hmlové svetlo ➔ Str. 204, 595
- 7 Koncové svetlá ➔ Str. 201, 594
Brzdové svetlá ➔ Str. 594
Zadné smerové svetlá ➔ Str. 202, 594

Správne využívanie vášho elektrického vozidla Honda



Nabíjanie doma

Vaše elektrické vozidlo Honda sa môže nabíjať pomocou vhodne nakonfigurovanej domácej zásuvky. Ak bol nastavený časovač, nabíjanie sa automaticky spustí a končí.

← Str. 556

← Str. 563

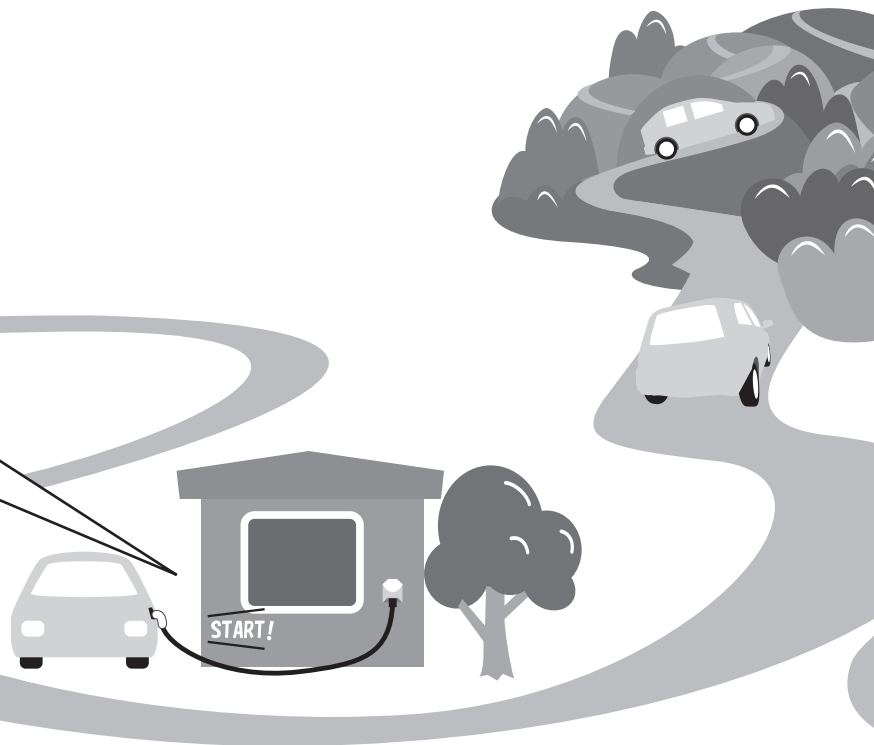



Parkovanie

Pri parkovaní vášho elektrického vozidla Honda je potrebné vedieť niekoľko vecí.

➔ Str. 568



Ako elektrické vozidlo funguje

Vaše elektrické vozidlo Honda je poháňané elektromotorom.

➔ Str. 16

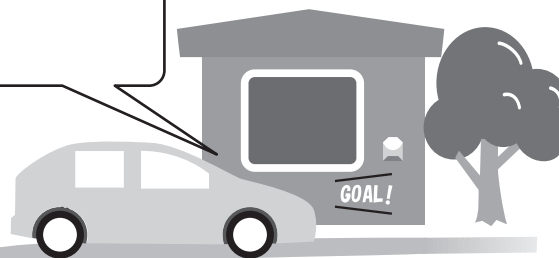

Ako elektrické vozidlo funguje

Namiesto používania benzínu na pohon spalovacieho motora, vozidlo používa uloženú elektrinu na pohon elektromotora.

Rovnako ako u vozidla poháňaného benzínom je účinnosť elektrického vozidla (a dojazd vozidla) najviac ovplyvnená štýlom jazdy vodiča. Časté používanie systému klimatizácie má tiež veľký vplyv, pretože negatívne ovplyvňuje dojazd vozidla.

V tomto vozidle sa používajú dva typy batérii; štandardný 12-voltový akumulátor, ktorý napája airbagy, vnútorné a vonkajšie svetlá a iné štandardné 12-voltové systémy, a vysokonapäťová lítium-iónová batéria, ktorá sa používa na napájanie hnacieho motora a dobíjanie 12-voltového akumulátora.

Keď je režim napájania nastavený na VOZIDLO VYPNUTÉ, nabíjanie bude pozastavené asi tri dni, kým režim napájania zostane nastavený na VOZIDLO VYPNUTÉ.

Nabíjanie vysokonapäťovej batérie

Vysokonapäťovú batériu môžete nabíjať pomocou štandardnej domácej zásuvky alebo na verejnej nabíjacej stanici.

➔ Str. 556

Bezpečnostné opatrenia pre elektrické vozidlá

Vysokonapäťové komponenty, vysokonapäťové káble a komponenty s vysokou teplotou

Elektrické vozidlá obsahujú vysokonapäťové komponenty (približne maximálne 650 V), ako sú riadiaca jednotka napájania, vysokonapäťové káble (označené oranžovou izoláciou), elektromotor a vysokonapäťové súčasti ako chladič. Tieto komponenty sú označené štítkami s upozorneniami.

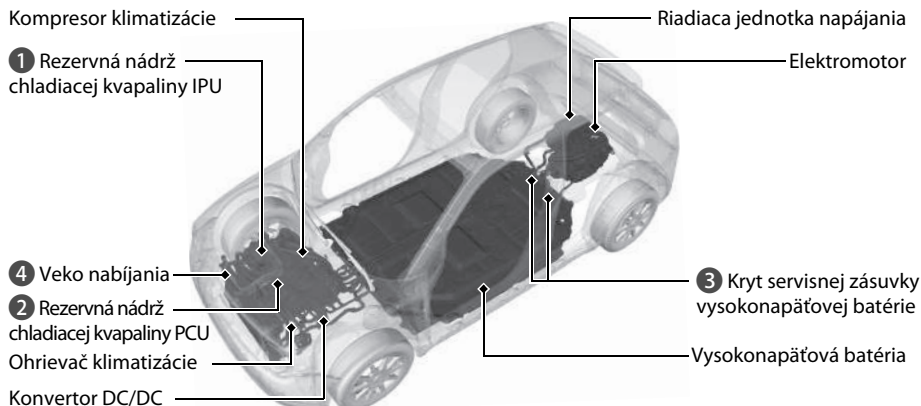

Označenie

- 1 Rezervná nádrž chladiacej kvapaliny IPU
- 2 Rezervná nádrž chladiacej kvapaliny PCU



- 3 Kryt servisnej zásuvky vysokonapäťovej batérie



- 4 Veko nabíjania

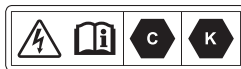

⚠ UPOZORNENIE

Toto vozidlo obsahuje vysokonapäťové obvody a súčasti. Nedodržanie nasledujúcich bezpečnostných opatrení môže mať za následok popálenie alebo úraz elektrickým prúdom.

- Nevyberajte, nerozoberajte a nevymieňajte vysokonapäťové súčasti, káble (oranžové) ani ich konektory.
- Nikdy sa nedotýkajte vysokonapäťových servisných zástrčiek batérie.

V prípade núdze alebo počas údržby alebo opravy sa servisné zástrčky odstránia na prerušenie elektrického prúdu z batérie.

Tieto zástrčky sú v kontakte s batériou a pri nesprávnom zaobchádzaní môžu spôsobiť vážne zásahy elektrickým prúdom.

S elektrickými zariadeniami by mal manipulovať iba kvalifikovaný technik. V prípade potreby kontroly a opravy sa obráťte na predajcu.

Vysokonapäťová batéria

Vysokonapäťová batéria sa postupne vybíja, keď sa vozidlo nepoužíva. Ak sa ponechá, aby sa vybila príliš, môže sa poškodiť.

Ak je vozidlo dlhší čas zaparkované, napríklad počas skladovania, pravidelne nabíjajte batériu, aby sa udržiavala dostatočná úroveň nabitia. Minimálne raz za tri mesiace nabite vysokonapäťovú batériu.

Nadmerné teplo môže tiež poškodiť batériu. Počas horúcich slnečných dní sa snažte neparkovať na priamom slnečnom svetle.

Ak sa vysokonapäťová batéria úplne vybije alebo poškodí a v dôsledku toho nebudete môcť spustiť systém napájania, obráťte sa na predajcu.

Teplota

Pri skladovaní vozidla zabezpečte, aby nebolo vystavené extrémne nízkym teplotám.

Ak teplota vysokonapäťovej batérie klesne na -30°C alebo menej, systém napájania sa nespustí. Počkajte, kým sa vysokonapäťová batéria zohreje, alebo presuňte vozidlo na teplejšie miesto. Upozorňujeme, že systém kúrenia batérie v tomto prípade nepomôže.

Údržba, opravy a likvidácia

O údržbe, oprave a likvidácii sa vždy poraďte s predajcom.

Zber vysokonapätových batérií, ktoré boli odstránené zo zlikvidovaných vozidiel, prebieha prostredníctvom predajcu. Nelikvidujte tieto batérie sami.

V prípade havárie

- **Dávajte pozor na nebezpečenstvo zásahu elektrickým prúdom.**
 - ▶ Ak dôjde k vážnej nehode, ktorá poškodí vysokonapätový systém vozidla, môže dôjsť k zásahu elektrickým prúdom v dôsledku odkrytých vysokonapätových komponentov alebo vodičov. Ak k tomu dôjde, nedotýkajte sa žiadneho z komponentov vysokonapätového systému ani žiadneho z jeho oranžových vodičov.
- **Nedotýkajte sa kvapaliny vysokonapätovej batérie.**
 - ▶ Vysokonapätová batéria obsahuje horľavý elektrolyt, ktorý môže v prípade vážnej nehody vytiecť. Zabráňte akémukoľvek kontaktu elektrolytu s pokožkou a očami, pretože je žieravý. Ak sa ho náhodou dotknete, oplachujte oči alebo pokožku veľkým množstvom vody minimálne päť minút a okamžite vyhľadajte lekársku pomoc.
- **Na hasenie elektrického požiaru použite hasiaci prístroj.**
 - ▶ Snaha o uhasenie elektrického požiaru malým množstvom vody (napríklad pomocou záhradnej hadice) môže byť nebezpečná.
- **Každé poškodenie vozidla spôsobené nehodou nechajte opraviť predajcom.**

System núdzového vypnutia vysokonapätového systému

V prípade nehody alebo zrážky vozidla sa môže aktivovať systém pohotovostného vypnutia. Po aktivácii tohto systému sa automaticky vypne vysokonapätový systém a vozidlom nebude možné viac jazdiť.

Ak chcete obnoviť normálnu prevádzku vysokonapätového systému, obráťte sa na predajcu.

UPOZORNENIE

Vysokonapätové súčasti a/alebo káble (oranžové), ktoré ich spájajú, môžu byť v dôsledku havárie odkryté. Neapribližujte sa k týmto súčastiam, pretože môže dôjsť k usmrteniu elektrickým prúdom.

Ak vyteká kvapalina vysokonapätovej batérie, **nedotýkajte sa jej**. Môže poškodiť vaše oči a pokožku. Ak sa dostane do kontaktu s vašimi očami a pokožkou; ihneď niekoľko minút oplachujte postihnuté miesto čistou vodou a vyhľadajte okamžitú lekársku pomoc.

Rekuperácia energie a rekuperačné brzdenie

Keď vozidlo spomaľuje alebo schádza z kopca, elektrický motor pôsobí ako generátor, ktorý získava späť časť elektrickej energie, ktorá sa použila na pridanie rýchlosti vozidla.

Vozidlo v nasledujúcich situáciách pri spomaľovaní generuje elektrinu.

- Keď je uvoľnený plynový pedál a prevodový stupeň je v polohe **D**.
- Keď je stlačený brzdový pedál a prevodový stupeň je v polohe **D**.
 - ▶ Keď je vysokonapäťová batéria plne nabitá alebo je príliš studená alebo teplá alebo iný faktor alebo faktory ovplyvňujú stav batérie, rekuperačný brzdový systém sa nemusí aktivovať.
- Keď sa používa páčkový volič spomalenia a prevodový stupeň je v polohe **D**.
 - ▶ Rýchlosť spomalenia môžete ovládať pomocou páčkového voliča spomaľovania.

Bezpečná jazda ↔ Str. 39

Airbagy ↔ Str. 57

- Vaše vozidlo je vybavené airbagmi, ktoré vás a vašich spolujazdcov chránia pri miernom až silnom náraze.

Bezpečnosť detí ↔ Str. 75

- Deti mladšie ako 12 rokov by mali sedieť na zadnom sedadle.
- Malé deti by mali byť správne pripútané v detskej autosedačke smerujúcej dopredu.
- Bábätká musia byť správne pripútané v detskej autosedačke smerujúcej dozadu umiestnenej na zadnom sedadle.

Bezpečnostné pásy ↔ Str. 45

- Zapnite si bezpečnostný pás a na sedadle sedzte vzpriamene a čo najviac vzadu.
- Skontrolujte, či sú spolujazdci správne pripútaní bezpečnostnými pásmi.



Pripúťajte sa lonovým pásom čo najnižšie.

Kontrolný zoznam pred jazdou ↔ Str. 44

- Pred jazdou skontrolujte, či sú predné sedadlá, opierky hlavy, volant a zrkadlá správne nastavené.

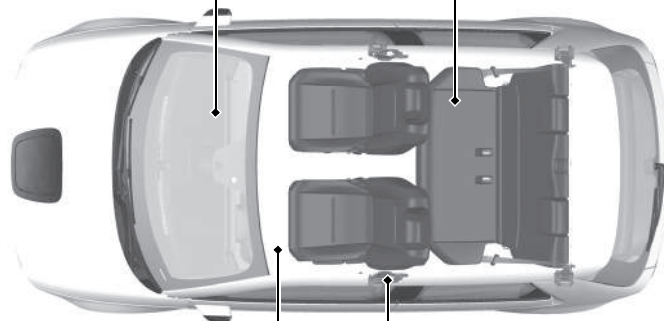

Prístrojový panel Str. 105

Indikátory  Str. 106 / Ukazovatele  Str. 154 / Rozhranie s informáciami pre vodiča  Str. 156

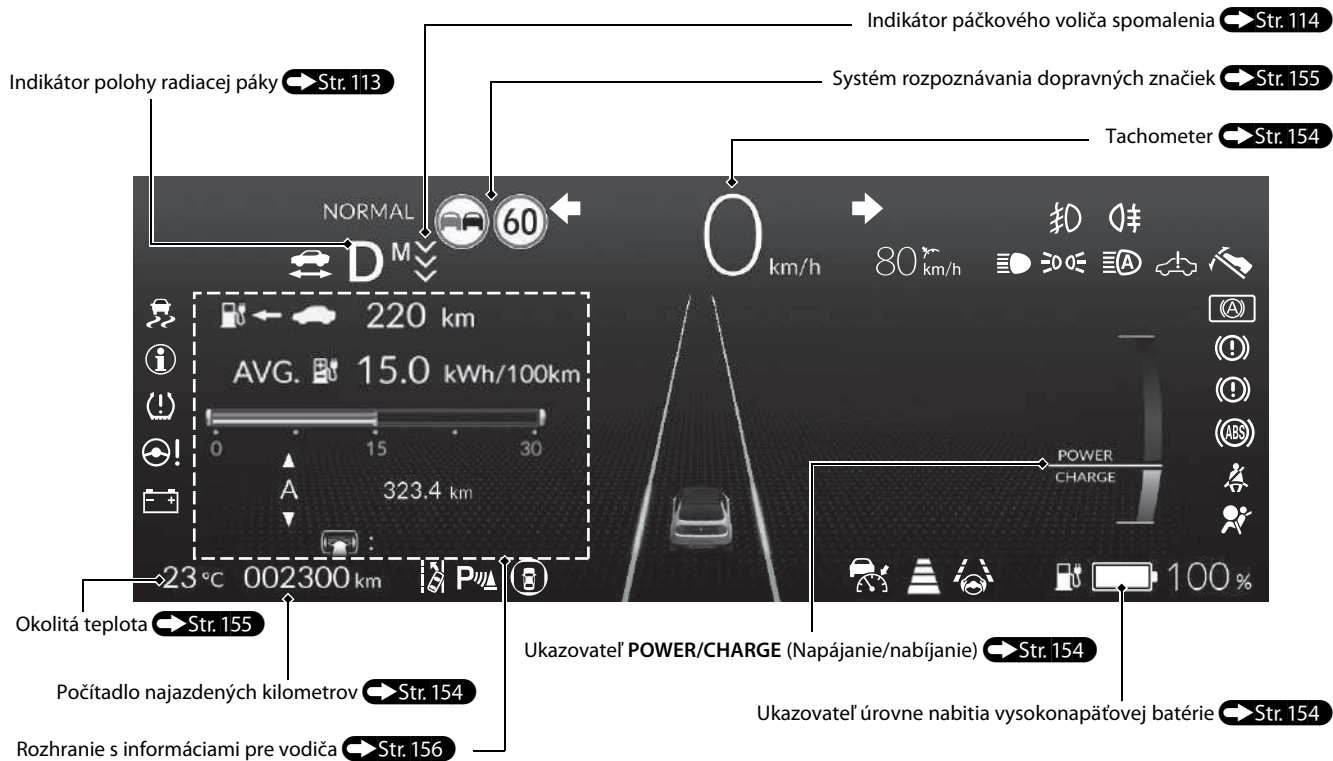

Ovládacie prvky Str. 171

Hodiny Str. 273

Môžete nastaviť hodiny a prispôsobiť ich displej.

 Str. 273

Tlačidlo POWER Str. 197

Stlačením tohto tlačidla zmeníte režim napájania vozidla.

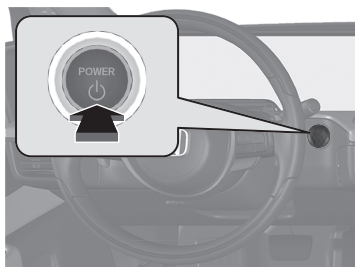

Smerové signály Str. 202

Páčka ovládania smerových signálov

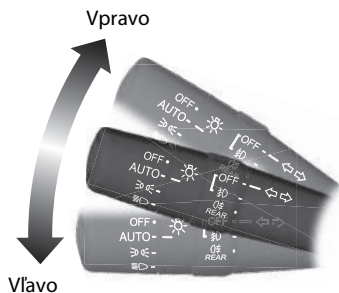

Vľavo

Osvetlenie Str. 201

Spínače svetiel



Dialkové svetlá

Stretávacie svetlá

Blikanie diaľkovými svetlami

Stierače a ostrekovače

 Str. 210

Páčka ovládania stieračov/ostrekovačov

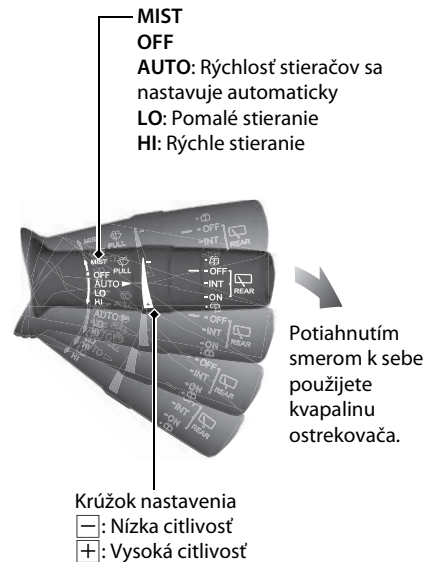

Pred nasledujúcimi situáciami musí byť nastavenie **AUTO** vždy v polohe **OFF**, aby nedošlo k závažnému poškodeniu systému stieračov:

- Čistenie čelného skla
- Prejazd cez autoumývaň
- Neprší

Volant Str. 214

- Ak chcete nastaviť volant, potlačte páčku nastavenia nadol, nastavte volant do požadovanej polohy a zaistite páčku naspäť na svoje miesto.

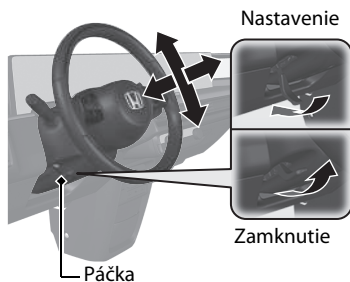

Odomknutie predných dverí zvnútra Str. 182

- Potiahnutím rukoväti jedných alebo druhých predných dverí naraz odomknete aj otvoríte dvere.
- Ak otvoríte akékoľvek dvere zvnútra vozidla pomocou vnútornej kľučky, vonkajšie kľučky predných dverí sa vysunú.

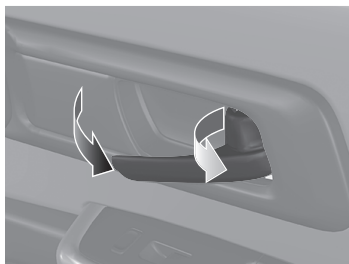

Dvere batožinového priestoru Str. 186

- Keď máte pri sebe diaľkový ovládač bezkľúčového otvárania, stlačením vonkajšej rukoväti odomknete a otvoríte dvere batožinového priestoru.

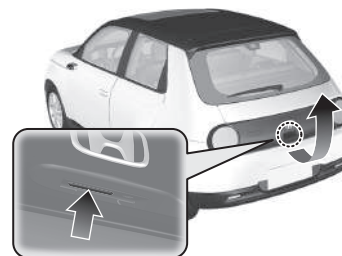

Systém bočných kamier v zrkadlách Str. 220

- Keď je režim napájania v polohe ZAPNUTÉ, posuňte spínač voliča L/R do polohy L alebo R.
- Stlačením príslušného okraja spínača nastavenia nastavíte zorné pole.

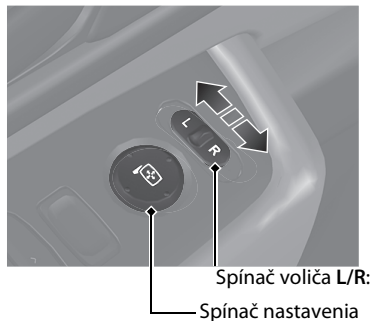

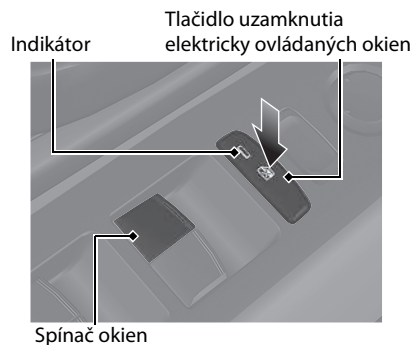

Elektricky ovládané okná Str. 194

- Keď je režim napájania v polohe ZAPNUTÉ, môžete otvárať a zatvárať elektricky ovládané okná.
- Ak je tlačidlo uzamknutia elektricky ovládaných okien vo vypnutej polohe, každé okno spolujazdca možno otvárať a zatvárať pomocou samostatného spínača.
- Ak je tlačidlo uzamknutia elektricky ovládaných okien v zapnutej polohe (svieti indikátor), spínače okien spolujazdcov sú vypnuté.



System klimatizácie ➔ Str. 246

- Stlačením tlačidla **AUTO** aktivujete systém klimatizácie.
- Stlačením tlačidla  zapnete alebo vypnete systém.
- Stlačením tlačidla  spustíte odmrazovanie čelného skla.

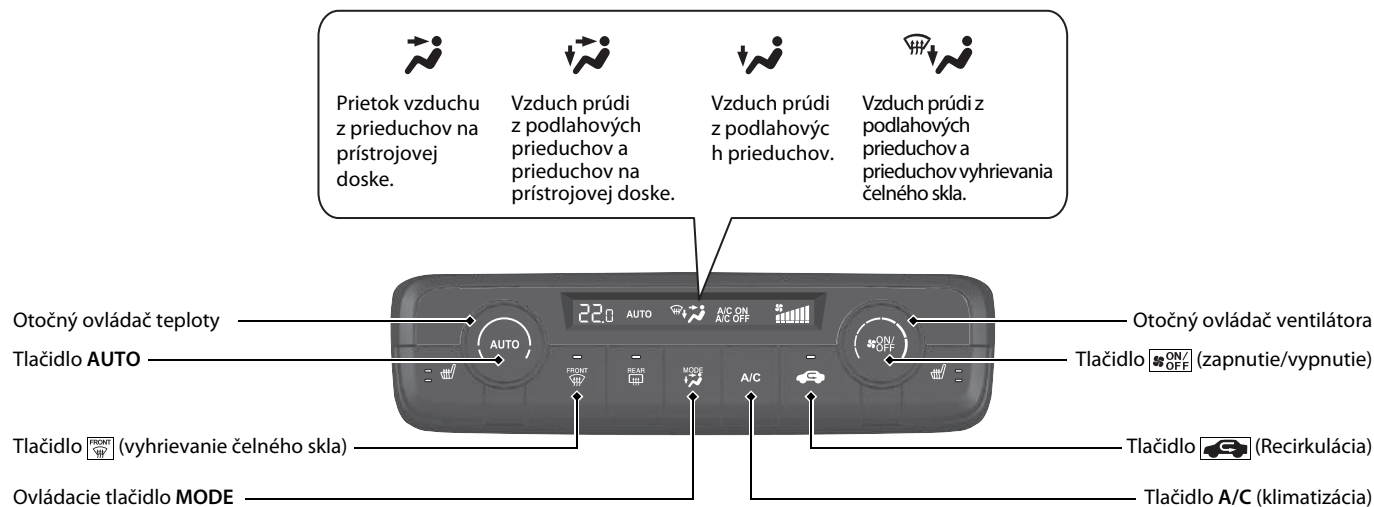

Funkcie Str. 253

Audiosystém Str. 256

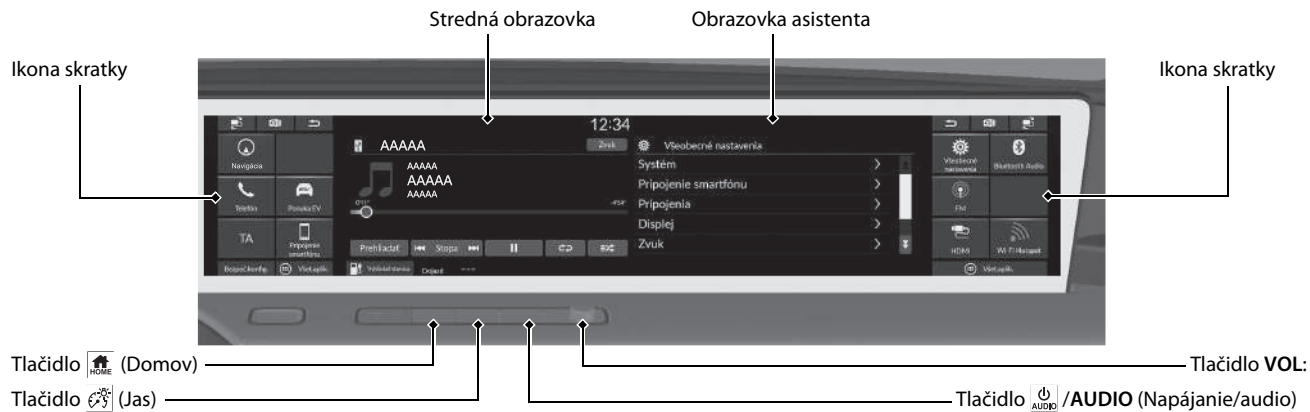

Dialkové ovládanie audiosystému Str. 261

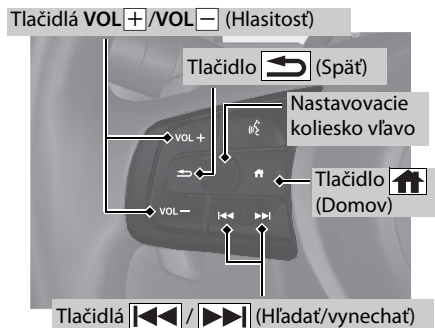

- Tlačidlá VOL+ /VOL- (Hlasitosť)
Stlačením upravíte úroveň hlasitosti nahor/nadol.
- Nastavovacie koliesko vľavo
Pri voľbe režimu zvuku
Stlačte tlačidlo (Domov), potom otáčajte nahor alebo nadol pre výber možnosti (Audio) na rozhraní vodiča, a potom stlačte ľavé nastavovacie koliesko.

Otáčanie nahor alebo nadol: Ak chcete prepínať medzi zvukovými režimami, otáčajte nahor alebo nadol a potom stlačte ľavé nastavovacie koliesko: FM/DAB/iPod/USB/Apple CarPlay/Android Auto/Bluetooth® Audio/HDMI

V závislosti od pripojeného zariadenia sa môžu zobrazené režimy zmeniť.

- Tlačidlá (Hľadať/vynechať)

Rádio: Stlačením (Hľadať/vynechať) zmeníte predvoľbu rozhlasovej stanice.

Pripojenie iPodu, disku USB, zariadenia Bluetooth® Audio alebo smartfónu:

Stlačením (Hľadať/vynechať) preskočíte na začiatok ďalšej skladby alebo sa vrátite na začiatok aktuálnej skladby.

Rádio: Stlačením a podržaním (Hľadať/vynechať) zmeníte stanicu so silnou frekvenciou.

Disk USB:

Stlačením a podržaním (Hľadať/vynechať) zmeníte priečinok.

iPod: Stlačením a podržaním (Hľadať/vynechať) zmeníte skladbu.

V závislosti od pripojeného zariadenia sa môžu zobrazené režimy zmeniť.

Riadenie Str. 373

Elektronická voliaci páka Str. 384

- Pri zapínaní napájania vyberte polohu **P** a stlačte brzdový pedál.

Ovládanie radiacej páky

Indikátor polohy radiacej páky

Indikátor polohy radenia a indikátor tlačidla radiacej páky signalizujú aktuálne zaradený prevodový stupeň.



Indikátor polohy radiacej páky

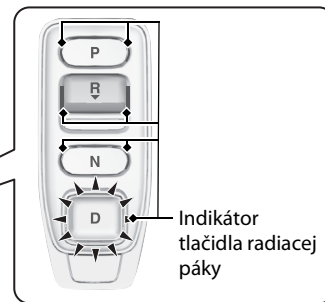
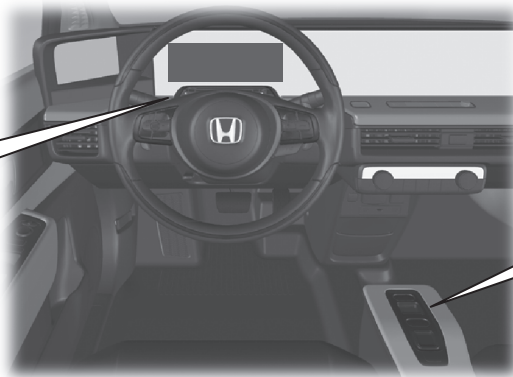
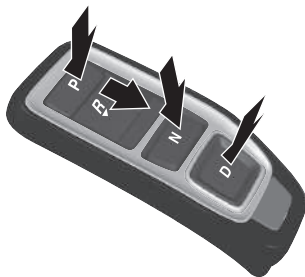

Indikátor tlačidla radiacej páky

P

Parkovanie

Stlačte tlačidlo **P**.

Používa sa pri parkovaní alebo pred aktiváciou či deaktiváciou napájania.

Prevodovka je zamknutá.

R

Cúvanie

Stlačte dozadu tlačidlo **R**.

Používa sa pri cúvaní.

N

Neutrál

Stlačte tlačidlo **N**.

Prevodovka nie je zamknutá.

D

Jazda

Stlačte tlačidlo **D**.

Používa sa pri bežnej jazde.

Keď sa nepoužíva ovládanie jedným pedálom

Dočasne možno používať páčkový volič spomalenia.

Keď sa používa ovládanie jedným pedálom

Je možné použiť páčkový volič spomalenia.

Keď uvoľníte plynový pedál, môžete ovládať mieru spomalenia bez toho, aby ste museli pustiť volant. Pomocou páčkového voliča spomalenia na volante môžete postupne prepínať medzi štyrmi* alebo tromi* stupňami spomalenia.

- *1: Keď je ovládanie jedným pedálom vypnuté
Ak potiahnete páčkový volič dozadu, stupeň spomalenia sa dočasne zmení a na prístrojovom paneli sa zobrazí príslušný stupeň.
- *2: Keď je ovládanie jedným pedálom zapnuté
Ak potiahnete páčkový volič dozadu, stupeň spomalenia sa zmení a na prístrojovom paneli sa zobrazí miera spomalenia spolu s indikátorom M.

➔ **Páčkový volič spomalenia** ➔ Str. 393

➔ **Ovládanie jedným pedálom** ➔ Str. 396

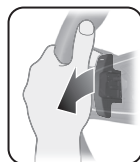

Páčkový volič 



Páčkový volič 

Keď je ovládanie jedným pedálom vypnuté, zobrazí sa stupeň spomalenia.



Indikátor páčkového voliča spomalenia

Keď je ovládanie jedným pedálom zapnuté, zobrazí sa stupeň spomalenia a indikátor M.



Indikátor páčkového voliča spomalenia

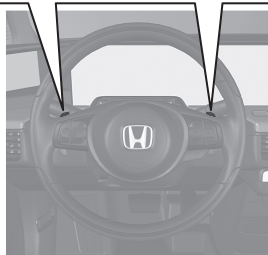

Zapnutie a vypnutie systému VSA ➔ Str. 417

- Asistenčný systém stability vozidla (VSA) pomáha stabilizovať vozidlo počas jazdy v zákrutách a pomáha udržať trakciu vozidla pri zrýchľovaní na nespevnenom alebo klzkom povrchu cesty.
- Systém VSA sa aktivuje automaticky pri každom zapnutí systému napájania.
- Ak chcete čiastočne vypnúť funkcie VSA, stlačte ikonu  (VSA OFF) (VSA VYP.) (zelená) v bezpečnostnej konfigurácii na obrazovke audiosystému/informačnej obrazovke.

Zapnutie a vypnutie systému CMBS

➔ Str. 322, 432

- Keď systém CMBS rozpozná neodvratiteľné riziko zrážky, pomôže vám znížiť rýchlosť vozidla, a tým aj vážnosť zrážky.
- Systém CMBS sa zapne pri každom spustení systému napájania.
- Ak chcete systém CMBS zapnúť alebo vypnúť, použite obrazovku audiosystému/informačnú obrazovku alebo bezpečnostnú podporu rozhrania s informáciami pre vodiča.

System výstrahy poklesu tlaku v pneumatikách Str. 418

- Zisťuje zmeny v stave pneumatiky a celkových rozmeroch spôsobené poklesom tlaku v pneumatikách.
- System výstrahy poklesu tlaku v pneumatikách sa automaticky zapne pri každom spustení systému napájania.
- Za určitých podmienok je potrebné vykonať postup kalibrácie.

Nastaviteľný obmedzovač rýchlosti Str. 403

- Tento systém vám umožňuje nastaviť maximálnu rýchlosť, ktorú vozidlo nemôže prekročiť, ani keď ďalej stláčate plynový pedál.
- Ak chcete použiť nastaviteľný obmedzovač rýchlosti, stlačte tlačidlo . Stlačením tlačidla LIM vyberte nastaviteľný obmedzovač rýchlosti, a keď vozidlo dosiahne požadovanú rýchlosť stlačte tlačidlo SET/–.
- Rýchlostné obmedzenie vozidla možno nastaviť na hodnotu od 30 km/h do 250 km/h.

Honda Sensing ↔ Str. 425

Honda Sensing je podporný systém pre vodiča, ktorý využíva tri úplne odlišné druhy snímačov: radarový snímač, ktorý je umiestnený v prednej mriežke, kameru predného snímača, ktorá je namontovaná na vnútornej strane čelného skla za spätným zrkadlom a snímače sonar umiestnené v prednom a zadnom nárazníku.

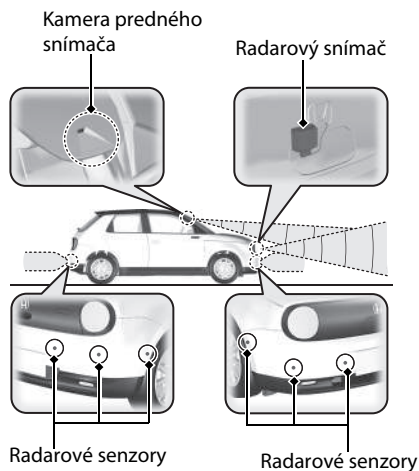

Brzdový systém zmiernenia zrážky (CMBS) ↔ Str. 428

Tento systém vám môže pomôcť vtedy, keď existuje riziko zrážky vášho vozidla s vozidlom, chodcom alebo pohybujúcim sa bicyklom rozpoznaným pred vami. Systém CMBS je navrhnutý tak, aby vás upozornil pri rozpoznaní novej kolízie a tiež vám asistoval pri znižovaní rýchlosti, predchádzaní kolíziám a znižovaní ich závažnosti.

Ovládanie brzdenia pri nízkej rýchlosti ↔ Str. 439

Systém ovládania brzdenia pri nízkej rýchlosti má tri funkcie: funkcia brzdenia pri nízkej rýchlosti, ovládanie plynu na zmiernenie zadnej zrážky a ovládanie plynu na zmiernenie zadnej zrážky. Vozidlo pomocou radarových senzorov nachádzajúcich sa na prednom a zadnom nárazníku rozpoznáva riziko zrážky so stenou alebo inou prekážkou, keď je plynový pedál stlačený príliš silno. Systém vám pomáha predchádzať zrážke a znížiť vplyv nárazu obmedzením výkonu systému.

Adaptívny tempomat (ACC) s funkciou sledovania vozidiel pri nízkych rýchlostiach ↔ Str. 445

Pomáha udržiavať stálu rýchlosť vozidla a nastavený odstup za vozidlom rozpoznávaným pred vašim vozidlom, pričom v prípade zastavenia zisteného vozidla dokáže spomaliť a zastaviť vaše vozidlo bez toho, aby ste museli mať nohu na brzdovom alebo plynovom pedáli.

Systém podpory riadenia vozidla v jazdnom pruhu (LKAS) ↔ Str. 465

Vykonáva zásah do riadenia s cieľom udržania vozidla uprostred rozpoznávaného jazdného pruhu a poskytuje hmatové a vizuálne upozornenia, ak vozidlo opustí svoj jazdný pruh.

Systém predchádzania vybočeniu z vozovky ↔ Str. 476

Upozorní vás a poskytuje asistenciu, keď systém zistí, že vaše vozidlo môže neúmyselne prekročiť rozpoznané značenia jazdného pruhu alebo úplne vybočiť z vozovky.

Systém upozornení na odjazd vozidla vpredu

➔ Str. 482

Upozorňuje vás pomocou zvukových a vizuálnych upozornení, keď sa vozidlo zastaví, dokonca aj v prípade, ak sa vozidlo pred vami začalo pohybovať.

Systém rozpoznávania dopravných značiek ➔ Str. 486

Pripomína informácie o dopravných značkách, ktoré ste s vozidlom práve minuli, napríklad aktuálne rýchlostné obmedzenie alebo zákaz predbiehania, a zobrazuje ich na ukazovateli.

Údržba Str. 571

Pod kapotou Str. 585

- Skontrolujte chladiace kvapaliny a kvapalinu ostrekovača čelného skla. V prípade potreby doplňte.
- Skontrolujte hladinu brzdovej kvapaliny.
- Každý mesiac kontrolujte stav 12-voltovej batérie.

- 1 Potiahnite rukoväť uvoľnenia kapoty pod rohom prístrojovej dosky.



- 2 Nájdite páčku západky kapoty, zatlačte ju do strany a nadvihnite kapotu. Po miernom nadvihnutí kapoty môžete páčku uvoľniť.



- 3 Po dokončení zatvorte kapotu a uistite sa, že pevne zapadla na svoje miesto.

Lišty stieračov Str. 598

- Vymeňte lišty stieračov, ak zanechávajú na čelnom skle šmuhy.



Pneumatiky Str. 603

- Pravidelne kontrolujte pneumatiky a kolesá.
- Pravidelne kontrolujte tlak v pneumatikách.
- Pri jazdení v zime používajte zimné pneumatiky.

Osvetlenie Str. 594

- Pravidelne kontrolujte všetky svetlá.

Zvládanie neočakávaných situácií ➔ Str. 629

Pneumatika s defektom

➔ Str. 630

- Zaparkujte na bezpečnom mieste a pomocou súpravy na opravu pneumatiky opravte pneumatiku s defektom.



System napájania sa nespustí ➔ Str. 644

- Ak je 12-voltová batéria vybitá, naštartujte vozidlo pomocou štartovacích káblov prostredníctvom pomocnej batérie.

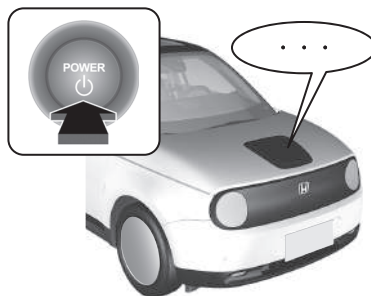

Prehrievanie ➔ Str. 650

- Zastavte na bezpečnom mieste. Ak spod kapoty nevidíte unikať paru, otvorte kapotu a nechajte systém napájania vychladnúť.



Rozsvietenie sa indikátory ➔ Str. 651

- Identifikujte rozsvietený indikátor a pozrite si užívateľskú príručku.

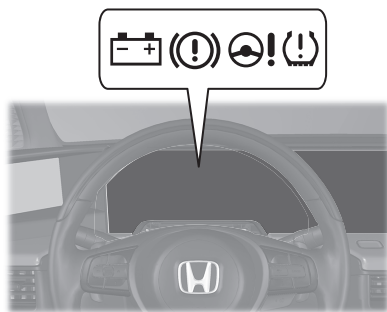

Vypálená poistka ➔ Str. 658

- Ak elektrické zariadenia nepracujú, skontrolujte, či nie je vypálená poistka.

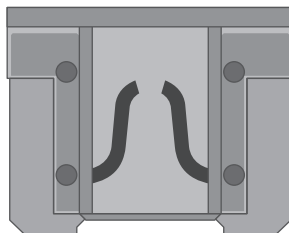

Núdzové odťahovanie

➔ Str. 667

- Ak potrebujete odťahnúť vozidlo, obráťte sa na profesionálnu odťahovú službu.

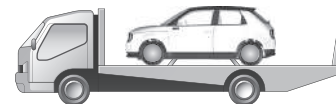

Čo robiť, keď



Prečo pri brzdení brzdový pedál jemne pulzuje?



Môže sa to stať pri aktivácii systému ABS a neznamená to problém. Na brzdový pedál vyvíjajte stály tlak. Brzdový pedál nikdy nepumpujte.

➤ Protiblokovací brzdový systém (ABS) ➔ Str. 504



Zadné dvere nie je možné otvoriť z vnútra vozidla. Prečo?



Skontrolujte, či detská poistka nie je v uzamknutej polohe. Ak áno, zadné dvere otvorte pomocou vonkajšej rukoväti dverí. Ak chcete túto funkciu zrušiť, posuňte páčku nahor do odomknutej polohy.



Prečo sa po odomknutí dvere zamkli?



Ak dvere neotvoríte do 30 sekúnd, kvôli bezpečnosti sa znova automaticky uzamknú.



Prečo sa režim napájania náhle spustí alebo vypne, hoci som nestlačil žiaden spínač?



Je možné, že je aktivované automatické ZAPNUTIE/VYPNUTIE.

➤ Automatické zapnutie/vypnutie ➔ Str. 198



Prečo zaznie zvuková signalizácia, keď otvorím dvere vodiča?



Zvuková signalizácia zaznie v týchto situáciách:

- Režim napájania je v polohe PRÍSLUŠENSTVO.
- Vonkajšie svetlá zostali svietiť.



Prečo zaznie zvuková signalizácia, keď sa vozidlo pohne?



Keď vodič a/alebo spolujazdec vpredu nemajú zapnutý bezpečnostný pás, zaznie zvuková signalizácia.



Stlačením spínača elektrickej parkovacej brzdy sa neuvoľní parkovacia brzda. Prečo?



Stlačte spínač elektrickej parkovacej brzdy a súčasne stlačte brzdový pedál.



Vidím žltý indikátor pneumatiky s výkričníkom. Čo to znamená?



Systém výstrahy poklesu tlaku v pneumatikách si vyžaduje vašu pozornosť. Ak ste nedávno nahustili alebo vymenili pneumatiku, musíte vykonať opätovnú kalibráciu systému.

➤ Systém výstrahy poklesu tlaku v pneumatikách ➔ Str. 418



Stlačením plynového pedála sa automaticky neuvolní parkovacia brzda. Prečo?



- Zapnite bezpečnostný pás vodiča.
- Skontrolujte, či je prevodovka v polohe **P** alebo **N**. Ak je v jednej z týchto polôh, preradte ju do akejkoľvek inej polohy.



Prečo sa zaradený prevodový stupeň automaticky zmení na **P, keď pri cúvaní otvorím dvere vodiča a sledujem čiary parkovacích miest?**



- Zapnite bezpečnostný pás vodiča.
- Zatvorte dvere vodiča a manuálne zaradte prevodový stupeň.
➤ Pri otváraní dverí vodiča ➔ **Str. 388**



Prečo pri stlačení brzdového pedála počuť škrípanie?



Brzdové doštičky je potrebné vymeniť. Nechajte vozidlo skontrolovať predajcovi.

Bezpečná jazda

V tejto kapitole aj v celej príručke nájdete mnoho bezpečnostných odporúčaní.

Pre bezpečnú jazdu

Dôležité bezpečnostné opatrenia	40
Bezpečnostné funkcie vozidla	43
Bezpečnostný kontrolný zoznam	44

Bezpečnostné pásy

O bezpečnostných pásoch	45
Pripútanie sa bezpečnostným pásom	51
Kontrola bezpečnostných pásov	55

Airbagy

Súčasti systému airbagov	57
Typy airbagov	59
Predné airbagy (SRS)	59
Bočné airbagy	65

Bočné hlavové airbagy	67
Indikátory systému airbagov	69
Starostlivosť o airbagy	71

Systém „vyskakujúcej“ kapoty

Informácie o systéme „vyskakujúcej“ kapoty	72
Starostlivosť o systém „vyskakujúcej“ kapoty	74

Bezpečnosť detí

Ochrana detí vo vozidle	75
Bezpečnosť dojčiat a malých detí	78
Bezpečnosť väčších detí	100

Bezpečnostné štítky

Umiestnenie štítkov	103
---------------------------	-----

Na nasledujúcich stranách sú vysvetlené bezpečnostné funkcie vášho vozidla a ich správne použitie. Bezpečnostné opatrenia nižšie považujeme za jedny z najdôležitejších.

Dôležité bezpečnostné opatrenia

■ Vždy sa pripútajte bezpečnostným pásom

Bezpečnostný pás je najlepšou ochranou pri všetkých nehodách. Airbagy dopĺňajú bezpečnostné pásy, nenahradzujú ich. Aj keď je vaše vozidlo vybavené airbagmi, vždy sa uistite, že ste vy aj vaši spolujazdci správne pripútaní bezpečnostnými pásmi.

■ Vždy pripútajte všetky deti vo vozidle

Deti mladšie ako 12 rokov musia sedieť správne pripútané na zadnom sedadle, nie na prednom. Dojčatá a malé deti musia byť pripútané v detskom záchytnom systéme. Väčšie deti musia používať sedák a lonový/ramenný bezpečnostný pás, kým ich nebude možné správne pripútať bezpečnostným pásom aj bez sedáka.

■ Myslite na riziká spojené s aktiváciou airbagov

Aj keď airbagy majú schopnosť zachrániť život, môžu tiež spôsobiť vážne či smrteľné zranenia pasažierom, ktorí sedia príliš blízko alebo nie sú riadne pripútaní. Najviac ohrozené sú malé deti a osoby malého veku. Dodržujte všetky pokyny a varovania uvedené v tejto príručke.

■ Nejazdite pod vplyvom alkoholu

Alkohol a jazdenie nejdú dohromady. Dokonca aj jeden pohárik alkoholu môže znížiť vašu schopnosť reagovať na zmenené podmienky a váš reakčný čas sa zhoršuje s každým ďalším pohárikom. Preto nejazdite pod vplyvom alkoholu a nedovoľte ani vašim priateľom, aby jazdili pod vplyvom alkoholu.

▣ Dôležité bezpečnostné opatrenia

Zákony niektorých krajín zakazujú vodičovi počas jazdy používať mobilný telefón, ak nepoužíva zariadenie typu hands-free.

■ Venujte potrebnú pozornosť bezpečnému riadeniu

Telefonovanie alebo iné aktivity, ktoré odpútavajú vašu pozornosť od diania na ceste, iných vozidiel a chodcov, môžu viesť k nehode. Nezabudnite, že situácie sa rýchlo menia a iba vy môžete rozhodnúť, kedy je bezpečné čiastočne odvrátiť pozornosť od jazdy.

■ Nejazdite príliš rýchlo

Príliš rýchla jazda je hlavným faktorom úrazov a smrteľných zranení pri nehodách. Všeobecne platí, čím vyššia rýchlosť, tým väčšie je riziko, ale vážne zranenia sa môžu stať aj pri pomalšej jazde. Nikdy nejazdite rýchlejšie, než je bezpečné pre aktuálne podmienky, bez ohľadu na uvedenú maximálnu rýchlosť.

■ Udržujte svoje vozidlo v bezpečnom stave

Prasknutie pneumatiky alebo mechanická porucha môžu byť extrémne nebezpečné situácie.

Riziko takýchto problémov môžete znížiť pravidelnou kontrolou tlaku a stavu pneumatík a absolvovaním všetkých pravidelne naplánovaných úkonov údržby.

■ Nenechávajte deti vo vozidle samotné

Ak vo vozidle ponecháte bez dozoru deti, domáce zvieratá a osoby, ktoré potrebujú asistenciu, môžu aktivovať jeden alebo viac ovládacích prvkov vozidla a ublížiť si. Taktiež môžu uviesť vozidlo do pohybu v dôsledku čoho môže dôjsť k zrážke, ktorá môže spôsobiť im alebo iným osobám zranenie alebo usmrtenie. V závislosti od okolitej teploty sa môže teplota interiéru zvýšiť na extrémnu úroveň a spôsobiť poranenie alebo smrť. Nenechávajte ich vo vozidle samotné ani v prípade, že je zapnutý systém klimatizácie, pretože sa môže kedykoľvek vypnúť.

■ **S vysokým napätím zaobchádzajte opatrne**

Oboznámte sa s pokynmi pre nabíjanie a výstrahami uvedenými v tejto príručke. Pri používaní verejnej nabíjačky dodržiavajte aj pokyny výrobcu nabíjacej stanice.

Bezpečnostné funkcie vozidla

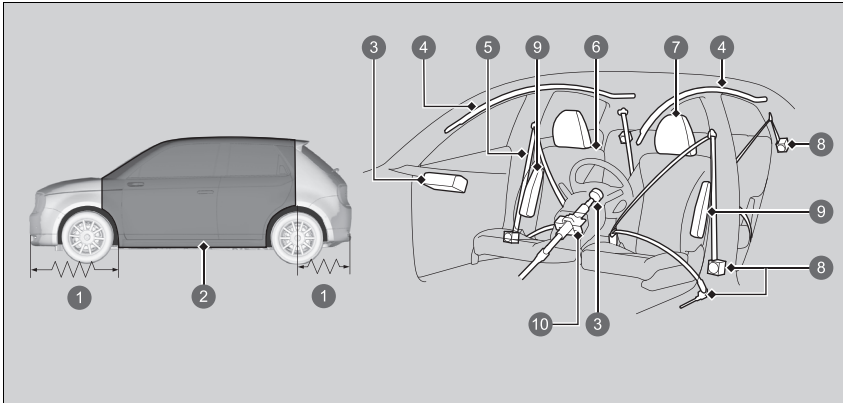

- ❶ Deformačné zóny
- ❷ Bezpečnostná kľetka
- ❸ Predné airbagy
- ❹ Bočné hlavové airbagy
- ❺ Bezpečnostné pásy
- ❻ Sedadlá a operadlá
- ❼ Opierky hlavy
- ❽ Napínače bezpečnostných pásov
- ❾ Bočné airbagy
- ❿ Zasúvací stĺpik riadenia

Nasledujúci kontrolný zoznam vám pomôže aktívne sa podieľať na ochrane seba aj ostatných spolujazdcov.

Bezpečnostné funkcie vozidla

Vozidlo je vybavené radom funkcií, ktoré spoločne chránia vás aj vašich spolujazdcov počas nehody.

Niektoré funkcie nevyžadujú z vašej strany žiadny zásah. Patrí sem silný oceľový rám, ktorý tvorí okolo priestoru pre cestujúcich bezpečnostnú kľetku, predné a zadné deformačné zóny vozidla, stĺpik riadenia, ktorý sa v prípade čelnej zrážky zasúva do seba, a napínače, ktoré pri nehode dostatočnej intenzity pritiahnu bezpečnostné pásy predných sedadiel a sedadiel vzadu pri oknách.

Výhody týchto funkcií je však možné úplne využiť len v prípade, že budete vy i spolujazdci sedieť v správnej polohe a budete vždy pripútaní bezpečnostnými pásmi. Ak však nie sú niektoré bezpečnostné funkcie použité správne, môžu spôsobiť rôzne zranenia.

Bezpečnostný kontrolný zoznam

Kvôli bezpečnosti vás a spolujazdcov skontrolujte tieto položky vždy pred jazdou. Skontrolujte, či je nabíjací kábel pripojený k vozidlu, a ak je, odpojte ho. Vozidlo nebude pracovať s pripojeným káblom.

- Nastavte si sedadlo do polohy vhodnej na riadenie. Uistite sa, že sedadlá sú nastavené čo najviac dozadu, aby mohol vodič čo najlepšie ovládať vozidlo. Sedenie príliš blízko k prednému airbagu môže spôsobiť vážne až smrteľné zranenie pri nehode.
 - **Sedadlá** Str. 226
- Nastavte opierky hlavy do správnej polohy. Opierky hlavy sú najúčinnnejšie vtedy, keď je stred opierky zarovnaný so stredom hlavy. Vyššie osoby by si mali nastaviť opierku hlavy do najvyššej polohy.
 - **Nastavenie polohy prednej opierky hlavy** Str. 231
- Vždy sa pripútajte bezpečnostným pásom a uistite sa, že ho používate správnym spôsobom. Skontrolujte, či sú spolujazdci tiež správne pripútaní.
 - **Pripútanie sa bezpečnostným pásom** Str. 51
- Chráňte deti používaním bezpečnostných pásov alebo detských záchytných systémov zodpovedajúcich ich veku, výške a hmotnosti.
 - **Bezpečnosť detí** Str. 75

Bezpečnostný kontrolný zoznam

Ak sa v rozhraní s informáciami pre vodiča zobrazí hlásenie o otvorených dverách alebo dverách batožinového priestoru, dvere alebo dvere batožinového priestoru nie sú úplne zatvorené. Pevne zatvorte všetky dvere a dvere batožinového priestoru tak, aby hlásenie zmizlo.

➤ **Výstražné a informačné hlásenia rozhrania s informáciami pre vodiča** Str. 130

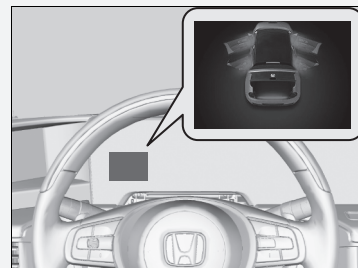

O bezpečnostných pásoch

Bezpečnostné pásy sú najúčinnnejším bezpečnostným zariadením, pretože vás držia v spojení s vozidlom, a tak môžete využívať mnohé zabudované bezpečnostné funkcie. Zabraňujú aj nárazom tela o vnútorné časti vozidla a o ďalších spolujazdcov, ako aj vyvrhnutiu cestujúceho von z vozidla. Pri správnom pripútaní udržiavajú pásy počas nehody vaše telo v správnej polohe, takže môžete naplno využívať ďalšiu ochranu, ktorú vám poskytujú airbagy.

Okrem toho vás bezpečnostné pásy chránia takmer pri každom druhu nehody vrátane:

- čelných nárazov,
- bočných nárazov,
- zadných nárazov,
- prevrátenia.

0 bezpečnostných pásoch

⚠ VÝSTRAHA

Ak nebudete používať bezpečnostné pásy riadnym spôsobom, zvyšujete riziko vážneho zranenia či smrti počas nehody, aj keď je vozidlo vybavené airbagmi.

Vždy sa uistite, že ste vy aj vaši spolujazdci správne pripútaní bezpečnostnými pásmi.

VÝSTRAHA: Bezpečnostné pásy sú navrhnuté tak, aby pri kolízii poskytovali oporu kostiam v tele. Preto by mali obopínať prednú časť panvy alebo celú panvu, hrudník a ramená (v prípade ramenného pásu). Lonová časť pásu sa nesmie nachádzať v brušnej oblasti.

VÝSTRAHA: Bezpečnostné pásy by mali telo obopínať čo najtesnejšie, ale pohodlne, aby poskytovali primeranú ochranu. Voľný pás značne znižuje ochranu osoby, ktorá ho používa.

VÝSTRAHA: Bezpečnostný pás by nemal byť pri používaní skrútený.

VÝSTRAHA: Každú zostavu bezpečnostného pásu môže používať len jedna osoba. Je nebezpečné pripútať jedným pásmom cestujúceho aj dieťa v lone.

■ Lonové/ramenné bezpečnostné pásy

Všetkých päť sedadiel vozidla je vybavených lonovým/ramenným bezpečnostným pásom s navíjačmi s núdzovým blokováním. Pri bežnej jazde vám navíjač umožní voľný pohyb, pričom pás udržiava určité napätie. Pri nehode alebo náhlom zabrzdení navíjač automaticky zablokuje pás a zadrží vás v sedadle.

Keď používate detský záchytný systém smerujúci dopredu, bezpečnostný pás musí byť správne zaistený.

➤ **Bezpečnosť detí** Str. 75

► O bezpečnostných pásoch

Ak vytáhnete bezpečnostný pás príliš rýchlo, tak sa zablokuje na mieste. Ak nastane táto situácia, mierne naviňte bezpečnostný pás a potom ho pomaly vytiahnite.

Bezpečnostné pásy vás však pochopiteľne nemôžu ochrániť pri každej nehode. Vo väčšine prípadov však pásy môžu znížiť riziko vážneho zranenia.

Vo väčšine krajín zákony prikazujú cestujúcim pripútať sa bezpečnostnými pásmi. Vždy sa dôkladne oboznámte so zákonnými požiadavkami krajín, v ktorých budete vozidlo používať.

■ Správne používanie bezpečnostných pásov

Dodržujte tieto pokyny týkajúce sa správneho používania:

- Všetci cestujúci musia sedieť vzpriamene, dobre usadení na sedadle a zostať v tejto polohe počas celej cesty. Hrbenie a nakláňanie znižuje účinnosť pásu a zvyšuje možnosť vážneho poranenia pri nehode.
- Nikdy nedávajte ramennú časť lonového/ramenného pásu pod rameno alebo za chrbát. Pri nehode by ste si spôsobili veľmi vážne zranenia.
- Dvaja ľudia nikdy nesmú byť pripútaní tým istým pásom. Pri nehode by si spôsobili veľmi vážne zranenia.
- Na bezpečnostné pásy nedávajte žiadne príslušenstvo. Zariadenia, ktoré sú určené na zlepšenie pohodlia alebo ktoré môžu zmeniť polohu ramennej časti bezpečnostného pásu, môžu znížiť ochrannú schopnosť a zvýšiť možnosť vážneho zranenia pri nehode.

■ Pripomenutie bezpečnostného pásu

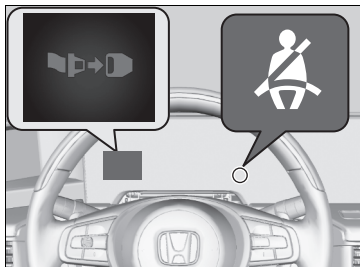

■ Predné sedadlá

Súčasťou systému bezpečnostného pásu je indikátor na prístrojovom paneli, ktorý vodičovi, spolujazdcovi vpredu alebo obom pripomína, aby si zapli bezpečnostné pásy. Ak nastavíte režim napájania do polohy ZAPNUTÉ a bezpečnostný pás nie je zapnutý, rozsvieti sa indikátor.

Ak začnete jazdu bez zapnutých bezpečnostných pásov, zvuková signalizácia bude pravidelne vydávať zvuk a indikátor bude blikať.

► Pripomenutie bezpečnostného pásu

Indikátor sa rozsvieti aj vtedy, ak sa spolujazdec vpredu nepripúta bezpečnostným pásom do šiestich sekúnd po prepnutí systému napájania do polohy ZAPNUTÉ.

Keď na sedadle spolujazdca nikto nesedí, indikátor sa nerozsvieti a nezaznie zvuková signalizácia.

Ak sa rozsvieti indikátor alebo zaznie zvuková signalizácia, keď je sedadlo spolujazdca vpredu prázdne. Skontrolujte, či:

- Na sedadle spolujazdca vpredu nie je umiestnený ťažký predmet.
- Je zapnutý bezpečnostný pás vodiča.

Ak sa indikátor nerozsvieti, keď je sedadlo spolujazdca obsadené a nie je zapnutý bezpečnostný pás, niečo pravdepodobne ruší snímač detekcie spolujazdca. Skontrolujte, či:

- na sedadle nie je položený vankúš,
- spolujazdec vpredu sedí správne.

Ak nesprávne fungovanie indikátora nespôsobil ani jeden z týchto javov, nechajte vozidlo skontrolovať u predajcu.

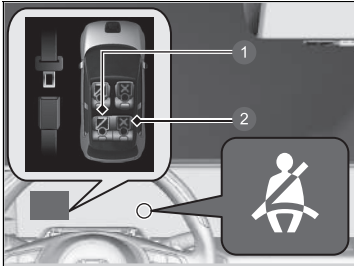

- 1 Pripútané
- 2 Nepripútané

■ Zadné sedadlá

Vozidlo monitoruje používanie zadných bezpečnostných pásov. Rozhranie s informáciami pre vodiča vás upozorní, ak sa nepoužíva niektorý zo zadných bezpečnostných pásov a niekto sedí na zadnom sedadle.

Toto zobrazenie sa zobrazí vtedy, keď:

- Otvoríte a zavriete zadné dvere.
- Ktorýkoľvek zo spolujazdcov na zadnom sedadle si zapne alebo odopne bezpečnostný pás.

Indikátor bliká a zaznie zvukový signál, ak je počas jazdy odopnutý bezpečnostný pás zadného spolujazdca.

► Pripomenutie bezpečnostného pásu

Keď je batožina naložená na zadných sedadlách a senzory rozpoznajú hmotnosť, výstražný indikátor môže blikať a môže zaznieť zvuková signalizácia.

Ak na zadných sedadlách sedí dieťa alebo malá osoba, prípadne je na nich položený vankúš, senzor nemusí rozpoznať spolujazdca a nemusí fungovať správne.

Keď ponechávate na zadných sedadlách batožinu, neskladajte operadlo. Senzor nemusí fungovať správne alebo môže byť poškodený.

Ak nesprávne fungovanie indikátora nespôsobil ani jeden z týchto javov, nechajte vozidlo skontrolovať u predajcu.

■ Automatické napínače bezpečnostných pásov

Pre zvýšenie bezpečnosti sú bezpečnostné pásy predných a zadných sedadiel vybavené automatickými napínačmi.

Pri miernych až vážnych čelných kolíziach napínače okamžite pritiahnu bezpečnostné pásy predných a zadných sedadiel, niekedy aj v prípade, keď kolízia nie je dostatočne vážna na aktiváciu predných airbagov.

Predné sedadlo



Zadné sedadlo

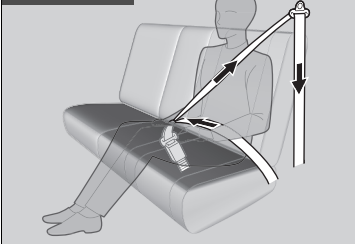

► Automatické napínače bezpečnostných pásov

Napínače bezpečnostných pásov sú jednorazové. Ak sa aktivuje napínač, rozsvieti sa indikátor systému SRS. Obráťte sa na svojho predajcu a nechajte si vymeniť napínač a dôkladne preveriť systém bezpečnostných pásov, v opačnom prípade nemusí systém v prípade zrážky poskytnúť správnu úroveň ochrany.

V prípade mierneho až vážneho bočného nárazu sa aktivuje aj napínač na príslušnej strane vozidla.

Pripútanie sa bezpečnostným pásom

Po nastavení predného sedadla do správnej polohy a pri sedení vo zvislej polohe a opierajúc sa o opierku sedadla (pozri obrázok, so správnou polohou pri sedení):

➤ **Sedadlá** Str. 226



1. Pomaly vytiahnite bezpečnostný pás.

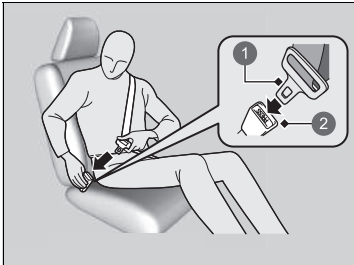

2. Vložte pracku do zámku, potom potiahnite za pás, aby ste sa presvedčili, že zámok je zaistený.
 ► Uistite sa, že pás nie je skrútený alebo o niečo zachytený.

- ① Pracka
- ② Zámok pásu

►► Pripútanie sa bezpečnostným pásom

Nikto by nemal sedieť na sedadle s nefunkčným bezpečnostným pásom, prípadne ak sa zdá, že nefunguje správne. Používanie bezpečnostného pásu, ktorý nefunguje správne, nemusí ochrániť pasažiera pri nehode. Čo najskôr sa obráťte na predajcu a nechajte pás skontrolovať.

Ak sa zdá, že bezpečnostný pás je zablokovaný úplne v zatahutej polohe, raz pevne zatahnite za ramenný pás a potom ho zatlačte späť.

Následne ho plynulo vytiahnite z navíjača a pripútajte sa. Ak nedokážete bezpečnostný pás uvoľniť z úplne zatahutej polohy, nedovoľte nikomu sadnúť si na sedadlo a dopravte vozidlo k predajcovi na opravu.

➤ **O bezpečnostných pásoch** Str. 45

➤ **Kontrola bezpečnostných pásov** Str. 55



3. Lonovú časť pásu umiestnite čo najnižšie okolo bedier (pozri obrázok), a potom potiahnite ramennú časť, aby lonová časť pohodlne dosadla. Tým sa prenesie počas nárazu sila na silné kosti panvy a zníži sa riziko vnútorných poranení.
4. V prípade potreby potiahnite znova za pás, aby ste odstránili akékoľvek uvoľnenie, a skontrolujte, či pás prechádza stredom vašej hrude a cez rameno. Takto sa pri náraze rozložia sily na najsilnejšie kosti v hornej časti tela.

►► Pripútanie sa bezpečnostným pásom

⚠ VÝSTRAHA

Nesprávne umiestnené bezpečnostné pásy môžu spôsobiť vážne alebo smrteľné zranenie pri nehode.

Pred jazdou skontrolujte správne umiestnenie všetkých bezpečnostných pásov.

Ak chcete uvoľniť pás, stlačte červené tlačidlo **PRESS** a potom rukou pridržajte pás, kým sa úplne nenavínie. Pri vystupovaní z vozidla skontrolujte, či je pás správne uložený tak, aby ste ho neprivreli do dverí.

Nikdy nekladajte do zámku pásu alebo mechanizmu navíjača žiadne predmety.

Nastavenie ramenného ukotvenia

Predné sedadlá majú nastaviteľné ramenné ukotvenia, aby sa prispôbili vyšším aj menším pasažierom.

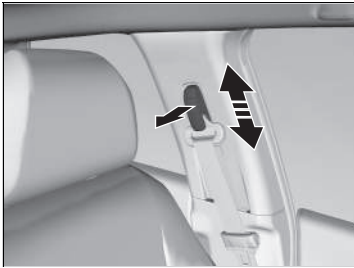

1. Ťahajte ramennú kotvu smerom von a posuňte ukotvenie nahor alebo nadol.
2. Nastavte ukotvenie tak, aby bezpečnostný pás spočíval v strednej časti hrudníka a viedol cez vaše rameno.

▣ Nastavenie ramenného ukotvenia

Po nastavení sa uistite, že poloha ramenného ukotvenia je zaistená.

Výšku ramenného ukotvenia je možné nastaviť v štyroch úrovniach. Ak sa pás dotýka vášho krku, znížte výšku o jednu úroveň.

■ Rady pre tehotné ženy

Zvážte alternatívu:

Ak ste tehotná, najlepším spôsobom, ako chrániť seba a svoje nenarodené dieťa počas jazdy vo vozidle, je vždy nosiť bezpečnostný pás. Pri nastavení polohy bezpečnostného pásu si nasadte časť ramenného pásu cez hrudník tak, aby sa vám nedotýkal brucha a časť lonového pásu majte nasadenú v čo najnižšej polohe cez boky. (Pozri obrázok.)



▣ Rady pre tehotné ženy

Pri každej lekárskej kontrole sa informujte, či môžete riadiť vozidlo.

Na zníženie rizika poranenia pre vás aj vaše nenarodené dieťa zapríčineného aktiváciou predného airbagu:

- Pri riadení sedte vzpriamene a nastavte si sedadlo čo najviac dozadu, ale tak, aby ste mohli plne ovládať vozidlo.
- Pri sedení na prednom sedadle spolujazdca si nastavte sedadlo čo najviac dozadu.

Kontrola bezpečnostných pásov

Stav bezpečnostných pásov kontrolujte pravidelne nasledujúcim spôsobom:

- Každý pás úplne vytiahnite a hľadajte odreniny, rezy, popálenia a znaky opotrebovania.
- Skontrolujte, či pracky a zámky hladko fungujú bez problémov a či sa pásy jednoducho navíjajú.
 - ▶ Ťažšie navíjanie bezpečnostného pásu možno odstrániť jeho vyčistením. Používajte len jemné mydlo a teplú vodu. Nepoužívajte bieliadlá ani rozpúšťadlá. Pred navinutím bezpečnostného pásu skontrolujte, či je úplne suchý.

Pás, ktorý nie je v dobrom stave alebo nefunguje správne, neposkytne správnu úroveň ochrany a musí sa čo najskôr vymeniť.

Pás, ktorý sa pri nehode opotreboval, nemusí poskytnúť takú istú úroveň ochrany pri ďalšej nehode. Po akejkoľvek zrážke nechajte bezpečnostné pásy skontrolovať predajcovi.

» Kontrola bezpečnostných pásov

⚠ VÝSTRAHA

Nevykonávanie kontroly alebo údržby bezpečnostných pásov môže viesť k vážnemu alebo smrteľnému zraneniu, ak pásy nefungujú správne vtedy, keď je to potrebné.

Pravidelne kontrolujte bezpečnostné pásy a akýkoľvek problém nechajte čo najskôr opraviť.

VÝSTRAHA: Nevynášajte žiadne zmeny ani úpravy, ktoré by mohli zariadeniam na úpravu bezpečnostných pásov zabrániť v napínaní bezpečnostných pásov alebo by zabráňovali nastaveniu zostavy bezpečnostného pásu za účelom napnutia pásu.

VÝSTRAHA: Po vážnej kolízii vozidla je nevyhnutné vymeniť celú zostavu bezpečnostného pásu, aj keď nie je viditeľné žiadne poškodenie zostavy.

VÝSTRAHA: Vyhýbajte sa znečisteniu tkaniny bezpečnostného pásu leštidlami, olejmi alebo chemickými látkami, najmä kyselinou batérie. Na bezpečné očistenie možno použiť jemné mydlo a vodu. Ak sa tkanina rozstrapká, znečistí alebo poškodí, je potrebné vymeniť bezpečnostný pás.

Body ukotvenia

Predné sedadlo



Pri výmene bezpečnostného pásu použite kotviace body znázornené na obrázkoch. Predné sedadlo je vybavené trojbodovým bezpečnostným pásom.

Zadné sedadlo



Zadné sedadlo je vybavené dvomi lonovými/ramennými bezpečnostnými pásmi.

Súčasti systému airbagov

Predné airbagy, bočné airbagy vpredu a bočné hlavové airbagy sa aktivujú v závislosti od smeru a závažnosti nárazu. Časti systému airbagov:

- Dva predné airbagy so systémom SRS (doplňkový záchytný systém). Airbag vodiča sa nachádza v strede volantu. Airbag na strane spolujazdca vpredu je uložený v prístrojovej doske. Oba airbagy sú označené nápisom **SRS AIRBAG**.
- Dva bočné airbagy, jeden pre vodiča a druhý pre spolujazdca vpredu. Tieto airbagy sú uložené v čalúnení vonkajšej strany operadiel. Oba airbagy sú označené nápisom **SIDE AIRBAG**.
- Dva bočné hlavové airbagy umiestnené na každej strane vozidla. Tieto airbagy sú uložené v strope nad bočnými oknami. Predné stĺpiky a potah strechy sú označené ako **SIDE CURTAIN AIRBAG**.
- Elektronická riadiaca jednotka v čase, keď je režim napájania v polohe ZAPNUTÉ, nepretržite sleduje informácie o jednotlivých snímačoch nárazu, snímačoch sedadiel a zámkov bezpečnostných pásov, aktivátoroch airbagov, napínačoch bezpečnostných pásov a ďalšie informácie o vozidle. Pri náraze dokáže jednotka tieto informácie zaznamenať.
- Automatické napínače bezpečnostných pásov predných sedadiel a zadných sedadiel.
- Snímače nárazu, ktoré dokážu zaznamenať mierne až silné čelné alebo bočné nárazy.
- Indikátor na prístrojovom paneli, ktorý vás upozorní na možný problém so systémom airbagov alebo napínačmi bezpečnostných pásov.
- Na vypnutie predného airbagu spolujazdca vpredu vás upozorní indikátor na strešnej palubnej doske.

■ Dôležité fakty o airbagoch

Airbagy predstavujú vážne nebezpečenstvo. Aby boli účinné, musia sa rozvinúť značnou silou. Hoci airbagy pomáhajú zachraňovať životy, môžu spôsobiť popáleniny, odreniny a iné menšie zranenia, niekedy dokonca smrteľné, ak pasažieri nie sú správne pripútaní bezpečnostnými pásmi a vo vozidle nesedia správne.

Čo by ste mali robiť: Pri riadení sa vždy správne pripútajte pásmi, sedte vzpriamene a čo najďalej od volantu, ale tak, aby ste mohli plne ovládať vozidlo. Spolujazdec vpredu by si mal posunúť sedadlo čo najďalej od prístrojovej dosky.

Nezabudnite však, že neexistuje bezpečnostný systém, ktorý vás ochráni pred zraneniami alebo smrteľnými zraneniami pri vážnych nehodách, aj keď ste sa správne pripútaní bezpečnostnými pásmi a airbagy sa rozvinú.

Neumiestňujte medzi seba a predný airbag tvrdé alebo ostré predmety. Ak máte v lone tvrdé alebo ostré predmety alebo jazdíte s fajkou alebo iným ostrým predmetom v ústach, vystavujete sa nebezpečenstvu zranenia v prípade aktivácie predného airbagu.

Na kryty predných airbagov nepripevňujte ani nepokladajte žiadne predmety. Predmety na krytoch označených nápisom **SRS AIRBAG** by mohli brániť správne fungovaniu airbagov alebo môžu byť v prípade aktivácie airbagov vymrštené do interiéru vozidla a spôsobiť zranenia osôb.

►► Dôležité fakty o airbagoch

Nepokúšajte sa deaktivovať airbagy. Airbagy a bezpečnostné pásy poskytujú spoločne najlepšiu ochranu.

Pri riadení držte ruky mimo smeru rozvinutia predného airbagu držaním volantu po oboch stranách. Neprekrížujte ruku cez kryt airbagu.

Typy airbagov

Vaše vozidlo je vybavené tromi typmi airbagov:

- **Predné airbagy:** Airbagy pred sedadlami vodiča a spolujazdca vpredu.
- **Bočné airbagy:** Airbagy v operadlách vodiča a spolujazdca vpredu.
- **Bočné hlavové airbagy:** Airbagy nad bočnými oknami.

O každom z nich sú uvedené informácie na nasledujúcich stranách.

Predné airbagy (SRS)

Predné airbagy systému SRS sa aktivujú pri miernych až vážnych čelných zrážkach, čím pomáhajú ochrániť hlavu a hrud' vodiča/spolujazdca vpredu.

SRS (Supplemental Restraint System – doplnkový záchytný systém) vyjadruje skutočnosť, že airbagy sú navrhnuté tak, aby dopĺňali funkciu bezpečnostných pásov, nie ju nahrádzali. Bezpečnostné pásy predstavujú primárny záchytný systém cestujúcich vo vozidle.

Umiestnenia airbagov

Predné airbagy sa nachádzajú v strede volantu pre vodiča a v prístrojovej doske pre spolujazdca vpredu. Oba airbagy sú označené nápisom **SRS AIRBAG**.

Typy airbagov

Airbagy sa môžu aktivovať, ak je režim napájania v polohe ZAPNUTÉ.

Po nafúknutí airbagu v prípade nárazu môžete vo vozidle zaznamenať malé množstvo dymu. Tento dym vzniká zo spaľovania materiálu potrebného na nafúknutie a nie je škodlivý. Osoby, ktoré trpia dýchacími problémami, môžu pocítiť dočasné ťažkosti. V takom prípade vystúpte z vozidla čo najskôr, pokiaľ je to bezpečné.

■ Použitie

Predné airbagy sa aktivujú pri miernych až vážnych čelných zrážkach. Ak vozidlo náhle zníži rýchlosť, snímače odošlú informáciu do riadiacej jednotky, ktorá vykoná aktiváciu jedného alebo oboch predných airbagov.

Čelná zrážka môže byť priamo spredu alebo pod uhlom medzi dvoma vozidlami alebo keď vozidlo narazí do pevne stojaceho predmetu, ako je napríklad betónová stena.

■ Ako fungujú predné airbagy

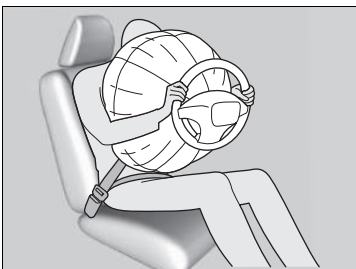

Bezpečnostné pásy zadržia trup a predný airbag pomôže ochrániť hlavu a hrudník.

Po rozvinutí sa predné airbagy okamžite vypustia, takže nebudú prekážať vodičovi vo výhlade, v riadení alebo pri ovládaní ďalších ovládačov.

Celkový čas potrebný pre rozvinutie a vypustenie airbagov je taký krátky, že väčšina cestujúcich si ich aktiváciu uvedomí až vtedy, keď ich vidia ležať pred sebou.

■ Kedy by sa predné airbagy nemali rozvinúť

Nezávažné čelné zrážky: Predné airbagy sú určené na doplnenie funkcie bezpečnostných pásov a pomáhajú zachraňovať životy. Nie sú určené na ochranu pred ľahkými zraneniami alebo dokonca zlomeninami kostí, ktoré sa môžu vyskytnúť pri čelných zrážkach menšej sily.

Bočné nárazy: Predné airbagy poskytujú ochranu, keď sa pri náhlom spomalení vodič aj spolujazdec vpredu presunú smerom k prednej časti vozidla. Bočné airbagy a bočné hlavové airbagy sú špeciálne určené na zmiernenie závažnosti zranení, ktoré sa vyskytujú pri miernych až vážnych bočných nárazoch, ktoré môžu presunúť vodiča aj spolujazdca k boku vozidla.

Zadné nárazy: Opierky hlavy a bezpečnostné pásy poskytujú najlepšiu ochranu pri zadnom náraze. Predné airbagy nemôžu poskytnúť žiadnu významnú ochranu a nie sú určené na aktiváciu pri takýchto nehodách.

Prevrátenia: Bezpečnostné pásy a bočné hlavové airbagy poskytujú pri prevrátení najlepšiu ochranu. Predné airbagy nemôžu poskytnúť takmer žiadnu ochranu a nie sú určené na aktiváciu pri prevrátení.

■ Kedy sa môžu predné airbagy aktivovať aj pri malom alebo žiadnom viditeľnom poškodení vozidla

Systém airbagov reaguje na náhle spomalenie, preto silný náraz na konštrukciu alebo zavesenie vozidla môže aktivovať jeden alebo viac airbagov. Môže to byť náraz na obrubník, okraj diery alebo iný nízky pevný objekt, ktorý spôsobí náhle spomalenie podvozku vozidla. Keďže náraz nastal pod vozidlom, poškodenie nemusí byť hneď zrejmé.

■ Kedy sa predné airbagy neaktivujú, aj keď sa zdá byť vonkajšie poškodenie závažné

Keďže pri náraze niektoré deformovateľné časti karosérie absorbujú energiu nárazu, rozsah viditeľného poškodenia nie vždy indikuje správnu prevádzku airbagu. V skutočnosti niektoré nehody môžu viesť k veľkému poškodeniu, airbag sa však pri nich neaktivoval, pretože nebol potrebný alebo by neposkytoval ochranu, aj keby sa aktivoval.

■ Vypnutie systému predného airbagu spolujazdca

Ak musíte na sedadlo spolujazdca vpredu nainštalovať detský záchytný systém smerujúci dozadu, je nutné manuálne deaktivovať systém predného airbagu spolujazdca pomocou zabudovaného kľúča.

■ Spínač ON/OFF predného airbagu spolujazdca

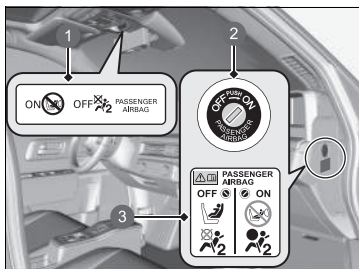

- 1 Indikátor **ON/OFF** predného airbagu spolujazdca
- 2 Spínač **ON/OFF**
- 3 Výstražný štítok systému

Keď je spínač **ON/OFF** predného airbagu spolujazdca v polohe:

OFF: Predný airbag spolujazdca je deaktivovaný. Predný airbag spolujazdca sa neaktivuje pri silnom čelnom náraze, pri ktorom sa aktivuje predný airbag vodiča.

Tento stav pripomína rozsvietený indikátor vypnutého predného airbagu spolujazdca.

ON: Predný airbag spolujazdca je aktivovaný. Indikátor zapnutého predného airbagu spolujazdca sa rozsvieti a zostane svietiť približne 65 sekúnd.

⚠ Vypnutie systému predného airbagu spolujazdca

⚠ VÝSTRAHA

Systém predného airbagu spolujazdca je potrebné vypnúť, ak na sedadlo spolujazdca vpredu musíte umiestniť detskú autosedačku smerujúcu dozadu.

Ak by sa predný airbag spolujazdca aktivoval, mohol by zasiahnuť detskú autosedačku smerujúcu dozadu silou, ktorá by mohla spôsobiť smrť alebo veľmi vážne zranenie dočiča.

⚠ VÝSTRAHA

Keď sa detská autosedačka smerujúca dozadu už nenachádza na sedadle spolujazdca vpredu, nezabudnite systém predného airbagu spolujazdca znova zapnúť.

V opačnom prípade by mohlo počas zrážky vozidla dôjsť k vážnemu zraneniu alebo smrti.

■ Deaktivácia systému predného airbagu spolujazdca

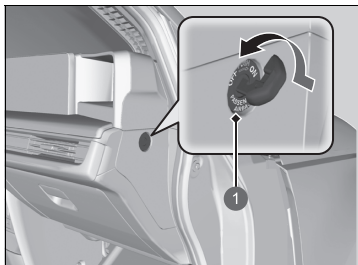

1 Spínač **ON/OFF** predného airbagu spolujazdca

1. Aktivujte parkovaciu brzdú a nastavte režim napájania do polohy **VOZIDLO VYPNUTÉ**.
2. Otvorte dvere spolujazdca vpredu.
3. Vložte zabudovaný kľúč do spínača **ON/OFF** predného airbagu spolujazdca.
 - ▶ Spínač sa nachádza na postrannom paneli prístrojového panela na strane spolujazdca vpredu.
4. Otočte zabudovaný kľúč do polohy **OFF** a vyberte ho zo spínača.

■ Indikátor vypnutia predného airbagu spolujazdca

Keď je systém predného airbagu spolujazdca aktivovaný, po niekoľkých sekundách po nastavení režimu napájania do polohy ZAPNUTÉ indikátor zhasne.

Keď je systém predného airbagu spolujazdca deaktivovaný, indikátor zostane svietiť alebo na chvíľu zhasne a znova sa rozsvieti.

■ Štítok s informáciami o vypnutí predného airbagu spolujazdca

Štítok sa nachádza na postrannom paneli prístrojového panela na strane spolujazdca vpredu.



- 1 Dojča v detskej autosedačke smerujúcej dozadu: Ak je to nevyhnuté, môže cestovať vpredu
- 2 Nie je možné sedieť vpredu
- 3 Predný airbag spolujazdca je: Aktívny
- 4 Neaktívny

►► Deaktivácia systému predného airbagu spolujazdca

POZNÁMKA

- Spínač zapnutia/vypnutia **ON/OFF** predného airbagu spolujazdca otočte pomocou zabudovaného kľúča vášho vozidla. Ak použijete iný kľúč, spínač sa môže poškodiť alebo systém predného airbagu spolujazdca nemusí fungovať správne.
- Keď sa v spínači **ON/OFF** predného airbagu spolujazdca nachádza zabudovaný kľúč, nezatvárajte dvere ani naň nepôsobte nadmernou silou. Spínač alebo kľúč by sa mohli poškodiť.

Dôrazne odporúčame, aby ste neinštalovali detský záchytný systém smerujúci dozadu na sedadlo spolujazdca vpredu.

► **Ochrana dočiat** Str. 78

Je vašou zodpovednosťou zmeniť nastavenie systému predného airbagu spolujazdca do polohy **OFF**, keď na sedadlo spolujazdca vpredu umiestnite detský záchytný systém smerujúci dozadu.

Keď detský záchytný systém smerujúci dozadu už nie je umiestnený na sedadle spolujazdca vpredu, znova zapnite systém.

Bočné airbagy

Bočné airbagy pomáhajú chrániť telo a panvu vodiča alebo spolujazdca vpredu počas mierne silného až silného bočného nárazu.

■ Umiestnenia airbagov

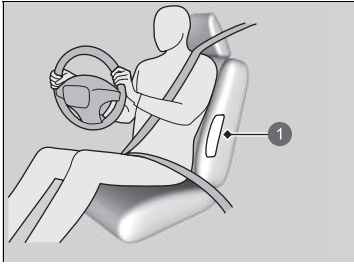

1 Umiestnenie bočného airbagu

Bočné airbagy sú uložené vo vonkajšom okraji operadiel vodiča a spolujazdca.

Oba airbagy sú označené nápisom **SIDE AIRBAG**.

▣ Bočné airbagy

Neukladajte rôzne doplnky do blízkosti bočných airbagov alebo na ne. Môžu obmedzovať správnu prevádzku airbagov alebo niekoho zraniť pri ich aktivácii.

■ Použitie

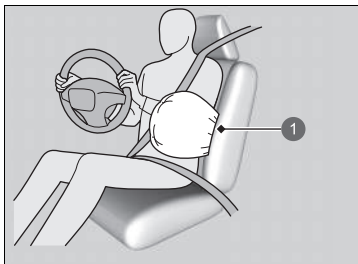

1 Aktivovaný bočný airbag

Keď snímače zaznamenajú mierny až závažný bočný náraz, riadiaca jednotka okamžite aktivuje bočný airbag na príslušnej strane.

■ Kedy sa bočný airbag aktivuje aj pri malom alebo žiadnom viditeľnom poškodení vozidla

Systém airbagov reaguje na náhle zrýchlenie, preto silný náraz do bočnej konštrukcie vozidla môže aktivovať bočný airbag. V takých prípadoch môže byť poškodenie malé alebo žiadne, ale snímače nárazov zistili dostatočne vážny náraz na aktiváciu airbagu.

■ Kedy sa bočný airbag neaktivuje, aj keď sa zdá byť viditeľné poškodenie závažné

Je možné, že sa bočný airbag neaktivuje počas nárazu, ktorý môže spôsobiť na pohľad vážne poškodenie. To sa môže stať vtedy, keď bod nárazu bol bližšie k prednej alebo zadnej časti vozidla alebo keď deformovateľné časti vozidla absorbovali väčšinu energie nárazu. V oboch prípadoch by nebol bočný airbag potrebný a neposkytol by ochranu v prípade aktivácie.

▣ Bočné airbagy

Ak chcete na operadlách predných sedadiel použiť poťahy alebo ich chcete vymeniť, vždy sa najskôr poraďte s predajcom.

Nesprávna výmena alebo použitie poťahov na operadlách predných sedadiel môže zabrániť správnej aktivácii bočných airbagov počas bočného nárazu.

Dbajte na to, aby sa spolujazdec vpredu neopieral o dvere s hlavou v priestore rozvinutia bočného airbagu. Pri aktivácii môže bočný airbag silne zasiahnuť spolujazdca a spôsobiť vážne zranenie.

Bočné hlavové airbagy

Bočné hlavové airbagy pomáhajú chrániť hlavu vodiča a spolujazdcov počas mierneho až vážneho bočného nárazu.

■ Umiestnenia airbagov

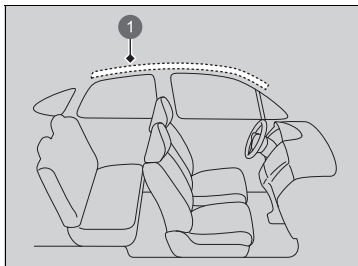

- 1 Poloha bočného hlavového airbagu

Bočné hlavové airbagy sa nachádzajú v streche nad bočnými oknami na oboch stranách vozidla.

▣ Bočné hlavové airbagy

Bočné hlavové airbagy sú najúčinnnejšie vtedy, keď je pasažier správne pripútaný bezpečnostným páskom a sedí vzpriamene dobre opretý v sedadle.

Na bočné okná alebo strešné stĺpiky neinstalujte žiadne predmety, pretože by mohli brániť správne fungovaniu bočných hlavových airbagov.

■ Použitie

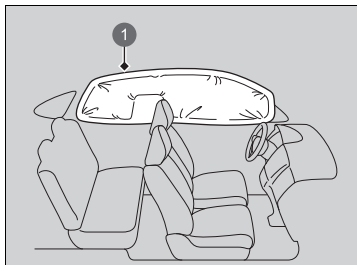

Bočný hlavový airbag je navrhnutý tak, aby sa aktivoval pri miernych až závažných bočných nárazoch.

① Aktivovaný bočný hlavový airbag

■ Kedy sa bočné hlavové airbagy aktivujú pri čelnej zrážke

Jeden alebo oba bočné hlavové airbagy sa môžu aktivovať aj pri miernej až závažnej čelnej zrážke.

Indikátory systému airbagov

Ak sa v systéme airbagov vyskytne problém, indikátor SRS sa rozsvieti a v rozhraní s informáciami pre vodiča sa zobrazí hlásenie.

■ Indikátor doplnkového záchytného systému (SRS)

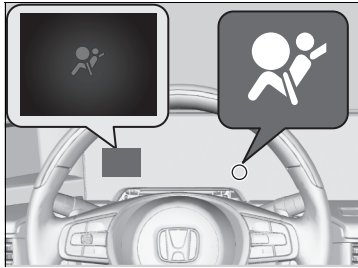

■ Keď je režim napájania nastavený na možnosť ZAPNUTÉ

Indikátor sa na niekoľko sekúnd rozsvieti a potom zhasne. To znamená, že systém funguje správne.

Ak sa indikátor rozsvieti inokedy alebo sa vôbec nerozsvieti, dajte systém skontrolovať čo najskôr predajcovi. Ak tak neurobíte, airbagy alebo napínače bezpečnostných pásov nemusia fungovať správne, keď to bude potrebné.

▣ Indikátor doplnkového záchytného systému (SRS)

▲ VÝSTRAHA

Ignorovanie indikátora SRS môže viesť k vážnemu zraneniu alebo smrti, ak nebudú systémy airbagov alebo napínačov fungovať správne.

Ak vás indikátor SRS upozorní na možný problém, čo najskôr nechajte skontrolovať vozidlo predajcovi.

▲ VÝSTRAHA

Ak sa rozsvieti indikátor systému SRS, okamžite odstráňte detskú autosedačku smerujúcu dozadu zo sedadla spolujazdca vpredu. Neignorujte indikátor systému SRS, aj keď ste deaktivovali predný airbag spolujazdca.

Mohlo dôjsť k poruche systému SRS, v dôsledku ktorej sa môže aktivovať predný airbag spolujazdca a spôsobiť vážne zranenie alebo smrť.

■ Indikátor vypnutia predného airbagu spolujazdca



■ Kedy sa rozsvieti indikátor vypnutia airbagu spolujazdca

Indikátor zostane svietiť, kým je systém predného airbagu spolujazdca deaktivovaný.

Keď sa na sedadle spolujazdca vpredu nepoužíva detská autosedačka smerujúca dozadu, manuálne znova zapnite systém. Indikátor by mal zhasnúť.

Starostlivosť o airbagy

Údržbu ani výmenu komponentov systému airbagov nemusíte a ani by ste nemali vykonávať sami. V nasledujúcich situáciách by ste však mali nechať vozidlo skontrolovať predajcovi:

■ Keď sa airbagy rozvinuli

Ak sa airbag aktivoval, musí sa vymeniť riadiaca jednotka a iné súvisiace časti. Podobne sa musí vymeniť po aktivácii aj automatický napínač bezpečnostných pásov.

■ Keď bolo vozidlo účastníkom miernej až závažnej zrážky

Aj keď sa airbagy neaktivovali, nechajte predajcu skontrolovať nasledovné položky:

napínače bezpečnostných pásov predných sedadiel a zadných sedadiel a každý pás, ktorý sa počas zrážky používal.

» Starostlivosť o airbagy

Je zakázané odstrániť z vozidla komponenty systému airbagov.

V prípade poruchy alebo vypnutia systému alebo po aktivácii airbagov/napínačov bezpečnostných pásov sa obráťte na kvalifikovaných špecialistov.

Neodporúčame používať použité komponenty systému airbagov, vrátane airbagov, napínačov, snímačov alebo riadiacej jednotky.

Informácie o systéme „vyskakujúcej“ kapoty

System „vyskakujúcej“ kapoty je určený na zmiernenie závažnosti zranení hlavy chodca pri zrážke s prednou časťou vášho vozidla.

Informácie o systéme „vyskakujúcej“ kapoty

⚠ VÝSTRAHA

Po aktivovaní systému „vyskakujúcej“ kapoty sa súčasti pohonnej jednotky tohto systému veľmi zahrejú a môžu spôsobiť popáleniny. Nedotýkajte sa súčastí pohonnej jednotky systému, až kým nevychladnú.

POZNÁMKA

Nepokúšajte sa otvoriť kapotu po aktivovaní systému „vyskakujúcej“ kapoty. Po aktivovaní systému sa uistite, že vám nadvihnutá kapota neprekáža vo výhľade a jazdite potom pomaly a opatrne.

Ak kapota nie je úplne zatvorená, nemusí fungovať správne. Pred jazdou skontrolujte, či je kapota úplne zatvorená.

System sa aktivuje v nasledujúcom prípade

Vaše vozidlo narazí do chodca alebo iného predmetu pri miernej alebo vyššej rýchlosti.

Spôsob fungovania systému

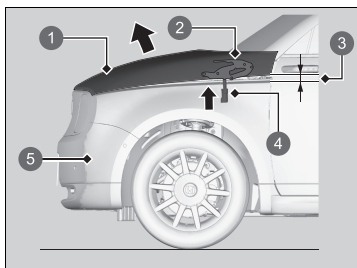

Keď snímače nárazu do chodca rozpoznajú určitý stupeň nárazu, aktivuje sa systém „vyskakujúcej“ kapoty a zadná časť kapoty sa zdvihne.

Zdvihnutá kapota pomôže zmierniť závažnosť zranení hlavy chodca.

Pohonné jednotky sa nachádzajú v prednej časti vozidla na pántoch.

- 1 Kapota
- 2 Pánt
- 3 Zdvihne sa približne o 100 mm
- 4 Súčasť pohonnej jednotky
- 5 Snímače nárazu do chodca

Aktiváciu systému môžu zapríčiniť aj nasledujúce podmienky:

- Silný náraz do podvozku vozidla.
- Jazda cez spomaľovače alebo veľký výtlk pri vysokej rýchlosti.
- Keď do snímačov nárazu do chodca narazia predmety.

Systém sa nemusí aktivovať v prípade, ak:

- Vozidlo zasiahne náraz zo zadnej alebo bočnej strany.
- Vozidlo sa prevrhne alebo prevalí.
- Vozidlo narazí do chodca šikmo pod uhlom.

Aktivácii systému „vyskakujúcej“ kapoty môžu brániť ďalšie faktory, ako napríklad – kde, pod akým uhlom alebo pri akej rýchlosti vozidla sa náraz vyskytol.

► Informácie o systéme „vyskakujúcej“ kapoty

Opatrenia pre správne fungovanie systému „vyskakujúcej“ kapoty:

- Vždy používajte pneumatiky rovnakej veľkosti ako originálne pneumatiky. Pri pneumatikách inej veľkosti systém nemusí správne rozpoznať rýchlosť vozidla.
- Nikdy neaplikujte silu na pohonnú jednotku systému. Ak pri zatváraní zabuchnete kapotu, môže sa poškodiť.
- Nenarážajte do snímačov nárazu do chodca, ktoré sú umiestnené v prednom nárazníku.

Štítko systému „vyskakujúcej“ kapoty sa nachádza pod kapotou:

► **Umiestnenie štítkov** Str. 103

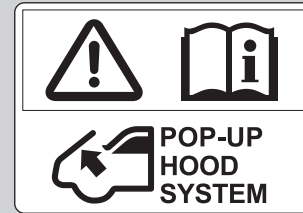

■ Výstražné hlásenie týkajúce sa systému „vyskakujúcej“ kapoty

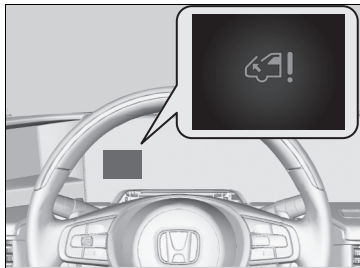

■ Keď je režim napájania nastavený na možnosť ZAPNUTÉ

Ak v systéme „vyskakujúcej“ kapoty došlo k možnému problému, v rozhraní s informáciami pre vodiča sa zobrazí výstražné hlásenie systému.

Starostlivosť o systém „vyskakujúcej“ kapoty

Údržbu ani výmenu komponentov systému „vyskakujúcej“ kapoty nemusíte a ani by ste nemali vykonávať sami.

Ak sa však systém „vyskakujúcej“ kapoty niekedy aktivoval, bude potrebné vymeniť riadiacu jednotku a iné súvisiace časti u predajcu.

⚠ Výstražné hlásenie týkajúce sa systému „vyskakujúcej“ kapoty

⚠ VÝSTRAHA

Ignorovanie hlásenia týkajúceho sa systému „vyskakujúcej“ kapoty môže zapríčiniť poruchu tohto systému. V prípade zrážky vášho vozidla s chodcom to môže mať za následok vážne zranenia alebo dokonca smrť chodca.

Ak sa zobrazí hlásenie týkajúce sa systému „vyskakujúcej“ kapoty, čo najskôr nechajte vozidlo skontrolovať u predajcu.

⚠ Starostlivosť o systém „vyskakujúcej“ kapoty

Ak je predný nárazník poškodený, nechajte vozidlo skontrolovať u predajcu. Platí to aj v prípade, keď systém „vyskakujúcej“ kapoty nebol aktivovaný.

Ochrana detí vo vozidle

Každoročne sa pri autonehodách zraní alebo zahynie veľký počet detí, pretože sú zle pripútané alebo nie sú pripútané vôbec. Autonehody sú v skutočnosti hlavnou príčinou úmrtia detí do 12 rokov.

V záujme znížovania počtu úmrtí a zranení musia byť dojatá a deti počas jazdy správne pripútané.

☒ Ochrana detí vo vozidle

Slnečná clona spolujazdca vpredu

⚠ VÝSTRAHA



NIKDY nepoužívajte detský záchytný systém smerujúci dozadu na sedadle chránenom **AKTÍVNYM AIRBAGOM** pred záchytným systémom, pretože by mohlo dôjsť k **USMRTENIU** alebo **VÁŽNEMU ZRANENIU** DIEŤAŤA.

⚠ VÝSTRAHA

Nepripútané alebo nesprávne pripútané deti sa môžu pri nehode vážne zraniť alebo zahynúť.

Každé dieťa, ktoré je príliš malé na pripútanie bezpečnostným pásom, musí byť správne pripútané v schválenom detskom záchytnom systéme. Väčšie dieťa musí byť riadne pripútané bezpečnostným pásom, v prípade potreby s použitím sedáka.

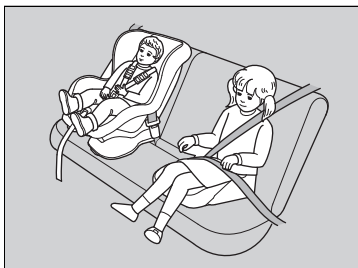

Deti by mali sedieť správne pripútané na zadnom sedadle. Dôvody sú nasledovné:

- Aktivovaný predný alebo bočný airbag môže zraniť alebo zabiť dieťa sediace na prednom sedadle.
- Dieťa na prednom sedadle bude rušiť pozornosť vodiča a tým obmedzovať jeho schopnosť bezpečne riadiť vozidlo.
- Štatistiky dokazujú, že pre deti každej výšky a veku je bezpečnejšie, keď sedia správne pripútané na zadnom sedadle.

► Ochrana detí vo vozidle

V mnohých krajinách zákony prikazujú správne pripútať na zadnom sedadle všetky deti do veku 12 rokov, s výškou menšou ako 150 cm.

V mnohých krajinách je potrebné používať oficiálne schválený a vhodný detský záchytný systém na prepravu detí na ktoromkoľvek sedadle. Overtte si požiadavky miestnych zákonov.

Detský záchytný systém musí spĺňať nariadenie OSN č. 44 alebo č. 129 alebo predpisy príslušných krajín.

► **Výber detského záchytného systému** Str. 81

- Dieťa nikdy nedržte na kolenách, pretože v prípade zrážky je nemožné chrániť ho pred zranením.
- Nikdy nepripútajte pásom seba a dieťa. Počas nehody by sa pás zatlačil hlbšie do tela dieťaťa a spôsobil vážne alebo smrteľné zranenia.
- Dve deti nikdy nesmú byť pripútané tým istým pásom. Obe deti by si pri nehode spôsobili veľmi vážne zranenia.
- Všetky deti, ktoré sú príliš malé na pripútanie bezpečnostným pásom, musia byť správne pripútané v schválenom detskom záchytnom systéme, ktorý je bezpečne upevnený vo vozidle pomocou bezpečnostného pásu alebo systému ukotvenia detského záchytného systému.
- Nedovoľte deťom manipulovať s dverami, oknami alebo nastaveniami sedadiel.
- Nenechávajte deti vo vozidle bez dozoru, najmä v horúcom počasí, keď sa teplota vo vnútri môže zvýšiť natoľko, že by ich mohla zabiť. Mohli by aktivovať aj ovládacie prvky vozidla a to by sa mohlo neočakávane pohnúť.

☒ Ochrana detí vo vozidle

VÝSTRAHA: Použite tlačidlo uzamknutia elektricky ovládaných okien, ktoré dieťaťu zabráni otvoriť okná. Táto funkcia zabráni deťom hrať sa s oknami, čím sa predchádza nebezpečenstvu a rozptylovaniu vodiča.

☒ **Otváranie/zatváranie elektricky ovládaných okien** Str. 194

VÝSTRAHA: Vždy, keď opúšťate vozidlo, zoberte si so sebou kľúč zapalovania bez ohľadu na to, či ho ponechávate prázdne alebo v ňom zostávajú ďalšie osoby.

Na slnečnej clone na strane spolujazdca sa nachádza výstražný štítok, ktorý upozorňuje na riziká súvisiace s predným airbagom spolujazdca a bezpečnosťou detí. Prečítajte si a dodržujte pokyny na tomto štítku.

☒ **Bezpečnostné štítky** Str. 103

Bezpečnosť dojíčiat a malých detí

■ Ochrana dojíčiat

Dojča musí byť správne pripútané v sklápacom detskom záchytnom systéme smerujúcom dozadu, a to dovtedy, kým nedosiahne hmotnostný alebo výškový limit výrobcu detského záchytného systému a nemá minimálne jeden rok.

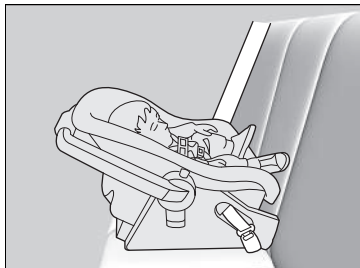

■ Umiestnenie detskej autosedačky smerujúcej dozadu

Detský záchytný systém musí byť umiestnený a zaistený na zadnom sedadle.

- Odporúčame, aby ste namontovali detský záchytný systém priamo za sedadlo spolujazdca vpredu, posunuli sedadlo podľa potreby dopredu a nechali ho neobsadené.
- Detský záchytný systém a sedadlo pred ním sa nesmú vôbec dotýkať.

Prípadne si môžete zaobstarať menšiu detskú autosedačku smerujúcu dozadu.

► Ochrana dojíčiat

⚠ VÝSTRAHA

Umiestnenie detskej autosedačky smerujúcej dozadu na predné sedadlo môže spôsobiť vážne zranenie alebo smrť, ak sa aktivuje predný airbag spolujazdca.

Detskú autosedačku smerujúcu dozadu vždy používajte na zadnom sedadle, nie na prednom.

Požiadavky predpisu OSN č. 94:

⚠ VÝSTRAHA



NIKDY nepoužívajte detský záchytný systém smerujúci dozadu na sedadle chránenom AKTÍVNYM AIRBAGOM pred záchytným systémom, pretože by mohlo dôjsť k USMRTENIU alebo VÁŽNEMU ZRANENIU DIEŤAŤA.

Detská autosedačka smerujúca dozadu môže pri správnej inštalácii brániť vodičovi alebo spolujazdcovi vpredu posunúť ich sedadlá úplne dozadu alebo zaistiť operadlo v požadovanej polohe.

☒ Ochrana dojíčiat

Mnohí odborníci odporúčajú používať detský záchytný systém smerujúci dozadu do druhého roku veku dieťaťa, ak výška a váha dieťaťa umožňuje používať takýto záchytný systém.

Detské autosedačky smerujúce dozadu nesmú byť nikdy nainštalované s orientáciou v smere jazdy.

Pred inštaláciou si vždy prečítajte pokyny výrobcu detského záchytného systému.

Ak sa aktivuje predný airbag spolujazdca, môže veľkou silou zasiahnuť detskú autosedačku smerujúcu dozadu, čím môže spôsobiť uvoľnenie autosedačky a následné vážne zranenie dieťaťa.

Ak je úplne nevyhnutné nainštalovať detskú autosedačku smerujúcu dozadu na sedadlo spolujazdca vpredu, manuálne vypnite systém predného airbagu spolujazdca.

☒ **Vypnutie systému predného airbagu spolujazdca** Str. 62

■ Ochrana menších detí

Ak má dieťa minimálne jeden rok a prekročilo hmotnostný a výškový limit detskej autosedačky smerujúcej dozadu, je potrebné správne ho pripútať v pevne pripevnenom detskom záchytnom systéme smerujúcom dopredu, kým nepresiahne jeho hmotnostný a výškový limit.

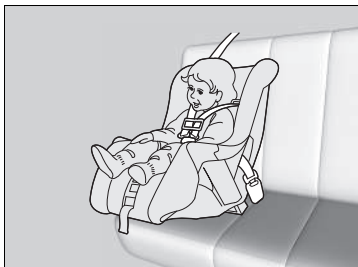

■ Umiestnenie detského záchytného systému smerujúceho dopredu

Dôrazne odporúčame umiestniť detský záchytný systém smerujúci dopredu na zadné sedadlo.

Umiestnenie detského záchytného systému smerujúceho dopredu na predné sedadlo môže byť nebezpečné. Zadné sedadlo je najbezpečnejšie miesto pre dieťa.

► Ochrana menších detí

▲ VÝSTRAHA

Umiestnenie detského záchytného systému smerujúceho dopredu na predné sedadlo môže spôsobiť vážne zranenie alebo smrť, ak sa aktivuje predný airbag.

Ak musíte umiestniť detský záchytný systém smerujúci dopredu na predné sedadlo, posuňte sedadlo čo najďalej dozadu a správne pripútajte dieťa.

Prečítajte si informácie o zákonoch a nariadeniach ohľadom použitia detských záchytných systémov tam, kde jazdíte, a dodržiavajte pokyny ich výrobcu.

■ Výber detského záchytného systému

Niektoré detské záchytné systémy sú kompatibilné s dolným ukotvením. Niektoré z nich majú pevný a iné ohybný pripájací prvok. Obidva sa rovnako jednoducho používajú. Niektoré staršie detské záchytné systémy možno nainštalovať len pomocou bezpečnostného pásu. Pri inštalácii akéhokoľvek typu záchytného systému sa vždy riadte pokynmi na používanie a údržbu detského záchytného systému stanovenými výrobcom vrátane dátumov expirácie, ako aj pokynmi v tejto príručke. Správna inštalácia je nevyhnutná pre maximálnu ochranu vášho dieťaťa.

Systémy s ohybným pripojením nemusia byť vo vašej krajine k dispozícii.

Na sedadlách alebo vo vozidlách bez dolných bodov ukotvenia zvýšite bezpečnosť systému tak, že nainštalujete detský záchytný systém pomocou bezpečnostného pásu a horného kotviaceho bodu. Dôvodom je, že ak sa nepoužíva systém dolného ukotvenia, všetky detské záchytné systémy musia byť pripevnené pomocou bezpečnostného pásu. Výrobca detského záchytného systému môže po dosiahnutí istej hmotnosti dieťaťa odporúčať pripevnenie záchytného systému ISOFIX pomocou bezpečnostného pásu. Pokyny na správnu inštaláciu nájdete v užívateľskej príručke detského záchytného systému.

■ Dôležité faktory pri výbere detského záchytného systému

Dbajte na to, aby detský záchytný systém spĺňal nasledujúce požiadavky:

- Detský záchytný systém má správny typ a veľkosť pre dieťa.
- Detský záchytný systém má správny typ pre polohu sedenia.
- Detský záchytný systém spĺňa bezpečnostné normy. Odporúčame použitie detského záchytného systému spĺňajúceho nariadenie OSN č. 44 alebo č. 129, prípadne predpisy príslušných krajín. Všímajte si označenie schválenia systému a vyhlásenie výrobcu o zhode na obale produktu.

►► Výber detského záchytného systému

Inštalácia detského záchytného systému kompatibilného s dolným ukotvením je jednoduchá.

Detské záchytné systémy kompatibilné s dolným ukotvením boli vyvinuté na zjednodušenie procesu inštalácie a zníženie nebezpečenstva zranení spôsobených nesprávnou inštaláciou.

■ Normy pre detské záchytné systémy

Ak detský záchytný systém (či už typu i-Size/ISOFIX alebo systém vybavený bezpečnostným pásom) spĺňa príslušné nariadenie OSN, je na ňom pripevnený štítok schválenia, ako je to znázornené v tabuľke vedľa. Pred zakúpením alebo použitím akéhokoľvek detského záchytného systému skontrolujte štítok schválenia a uistite sa, že je systém kompatibilný s vaším vozidlom aj dieťaťom a že spĺňa príslušné nariadenie OSN.

► Výber detského záchytného systému

Príklad štítiku schválenia nariadenia OSN č. 44

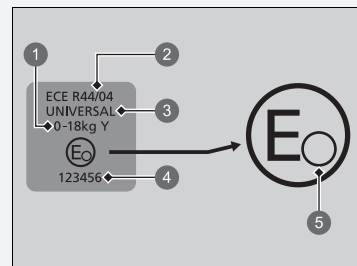

- ❶ Hmotnostná kategória
- ❷ Číslo predpisu
- ❸ Kategória
- ❹ Číslo schválenia
- ❺ Kód krajiny

» Výber detského záchytného systému

Príklad štítku schválenia nariadenia OSN č. 129

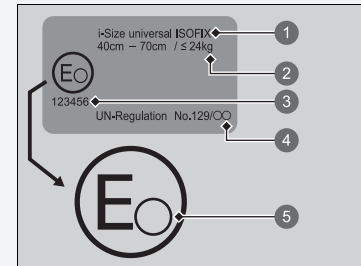

- 1 Kategória
- 2 Indikácia veľkosti a hmotnosti
- 3 Číslo schválenia
- 4 Číslo predpisu
- 5 Kód krajiny

■ Inštalčné body detského záchytného systému

Airbag spolujazdca ZAPNUTÝ pre typ vozidla s ľavostranným riadením

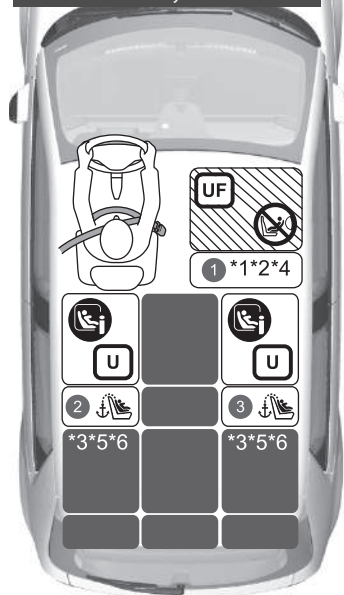

Airbag spolujazdca VYPNUTÝ pre typ vozidla s ľavostranným riadením

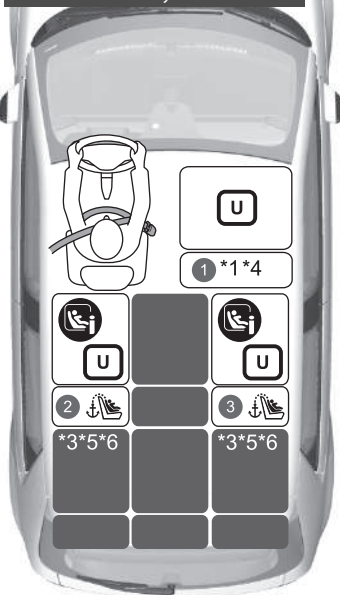

	Vhodné pre univerzálne záchytné systémy nainštalované pomocou bezpečnostných pásov vozidla.
	Vhodné pre univerzálne záchytné systémy smerujúce dopredu nainštalované pomocou bezpečnostných pásov vozidla.
	Vhodné pre detské záchytné systémy i-Size a ISOFIX.
	Vhodné len pre záchytné systémy smerujúce dopredu.
	Nikdy nepoužívajte záchytný systém smerujúci dozadu.
	Miesto na sedenie vybavené hornými kotviacimi bodmi pripevňovacieho popruhu.





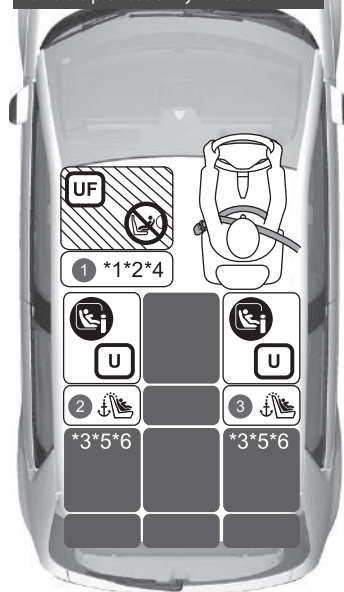

- *1: Upravte posúvač sedadla do najzadnejšej polohy.
Ak detský záchytný systém zasahuje do opierky hlavy a nie je ho možné bezpečne nainštalovať, zdvihnite opierku hlavy do najvyššej polohy.
Ak tomuto zasahovaniu nie je možné zabrániť ani po zdvihnutí, opierku hlavy odstráňte. Upozorňujeme, že odstránená opierka hlavy by mala byť uložená v batožinovom priestore, aby sa počas náhleho zabrzdzenia alebo zrážky mimovoľne nepohybovala.
Keď odstránite detský záchytný systém, pripojte opierku hlavy do pôvodnej polohy a skontrolujte, či je zaistená.
- *2: Keď je zapnutý predný airbag spolujazdca, je možné nainštalovať len dopredu smerujúci detský záchytný systém.
- *3: Ak detský záchytný systém zasahuje do opierky hlavy a nie je ho možné bezpečne nainštalovať, zdvihnite opierku hlavy do najvyššej polohy.
- *4: Ak inštalujete univerzálnu sedačku využívajúcu bezpečnostný pás, nastavte sedadlo do najprednejšej zamknutej polohy.
 - Ak detský záchytný systém na zadnom sedadle zasahuje do predného sedadla, nastavte predné sedadlo do polohy bez zasahovania.
- *5: Ak inštalujete detský záchytný systém ISOFIX veľkosti R2 alebo menšej a tento zasahuje do sedadla vodiča, upravte sedadlo vodiča do najvyššej polohy.
- *6: Ak inštalujete detský záchytný systém ISOFIX veľkosti R3 a tento zasahuje do sedadla vodiča, upravte sedadlo vodiča do najvyššej polohy, operadlo sedadla do prednej uzamknutej polohy a posúvač sedadla na 11. stupeň od najprednejšej polohy alebo vpredu.
Keď detský záchytný systém zasahuje do sedadla spolujazdca, nastavte operadlo do prednej uzamknutej polohy a upravte posúvač sedadla na 11. stupeň od najprednejšej polohy alebo vpredu.
 - Detské záchytné systémy s opornou nohou je možné nainštalovať aj na sedadlá, kde nie je možné nainštalovať sedačky i-Size.
 - Ak nedokážete detský záchytný systém so sedákom nainštalovať pevne, nastavte uhol operadla tak, aby bol paralelný voči operadlu detského záchytného systému, pričom sa stále musí nachádzať pred bodom ramenného ukotvenia bezpečnostného pásu.

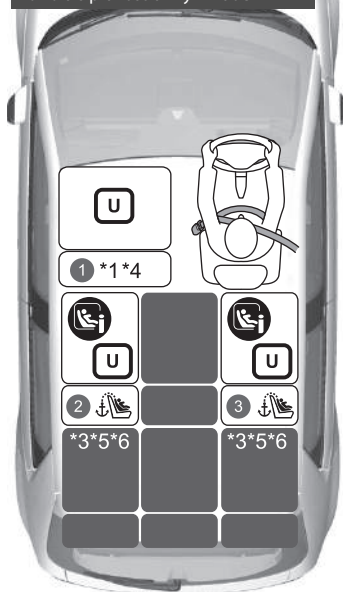
Airbag spolujazdca ZAPNUTÝ pre typ vozidla s pravostranným riadením



Airbag spolujazdca VYPNUTÝ pre typ vozidla s pravostranným riadením



	Vhodné pre univerzálne záchytné systémy nainštalované pomocou bezpečnostných pásov vozidla.
	Vhodné pre univerzálne záchytné systémy smerujúce dopredu nainštalované pomocou bezpečnostných pásov vozidla.
	Vhodné pre detské záchytné systémy i-Size a ISOFIX.
	Vhodné len pre záchytné systémy smerujúce dopredu.
	Nikdy nepoužívajte záchytný systém smerujúci dozadu.
	Miesto na sedenie vybavené hornými kotviacimi bodmi pripievňovacieho popruhu.

- *1: Upravte posúvač sedadla do najzadnejšej polohy.
Ak detský záchytný systém zasahuje do opierky hlavy a nie je ho možné bezpečne nainštalovať, zdvihnite opierku hlavy do najvyššej polohy. Ak tomuto zasahovaniu nie je možné zabrániť ani po zdvihnutí, opierku hlavy odstráňte. Upozorňujeme, že odstránená opierka hlavy by mala byť uložená v batožinovom priestore, aby sa počas náhleho zabrzdzenia alebo zrážky mimovoľne nepohybovala.
Keď odstránite detský záchytný systém, pripojte opierku hlavy do pôvodnej polohy a skontrolujte, či je zaistená.
- *2: Keď je zapnutý predný airbag spolujazdca, je možné nainštalovať len dopredu smerujúci detský záchytný systém.
- *3: Ak detský záchytný systém zasahuje do opierky hlavy a nie je ho možné bezpečne nainštalovať, zdvihnite opierku hlavy do najvyššej polohy.
- *4: Ak inštalujete univerzálnu sedačku využívajúcu bezpečnostný pás, nastavte sedadlo do najprednejšej zamknutej polohy.
- Ak detský záchytný systém na zadnom sedadle zasahuje do predného sedadla, nastavte predné sedadlo do polohy bez zasahovania.
- *5: Ak inštalujete detský záchytný systém ISOFIX veľkosti R2 alebo menšej a tento zasahuje do sedadla vodiča, upravte sedadlo vodiča do najvyššej polohy.
- *6: Ak inštalujete detský záchytný systém ISOFIX veľkosti R3 a tento zasahuje do sedadla vodiča, upravte sedadlo vodiča do najvyššej polohy, operadlo sedadla do prednej uzamknutej polohy a posúvač sedadla na 11. stupeň od najprednejšej polohy alebo vpredu.
Keď detský záchytný systém zasahuje do sedadla spolujazdca, nastavte operadlo do prednej uzamknutej polohy a upravte posúvač sedadla na 11. stupeň od najprednejšej polohy alebo vpredu.
- Detské záchytné systémy s opornou nohou je možné nainštalovať aj na sedadlá, kde nie je možné nainštalovať sedačky i-Size.
 - Ak nedokážete detský záchytný systém so sedákom nainštalovať pevne, nastavte uhol operadla tak, aby bol paralelný voči operadlu detského záchytného systému, pričom sa stále musí nachádzať pred bodom ramenného ukotvenia bezpečnostného pásu.

Všetky modely

Podrobné informácie o inštalácii detského záchytného systému (CRS)

Číslo miesta na sedenie	Miesto na sedenie					
	Veľkostné skupiny Hmotnosť Vzrast		1		2	3
			Spolujazdec vpredu *1		2. rad *3	
			Poloha spínača ON/OFF predného airbagu spolujazdca		Vľavo	Vpravo
ZAPNUTÉ *2	OFF (Vyp.)					
Miesto na sedenie vhodné pre univerzálne sedačky využívajúce bezpečnostný pás (áno/nie)	Skupina 0	Do 10 kg	Nie	Áno *4	Áno	Áno
	Skupina 0+	Do 13 kg				
	Skupina I	9 – 18 kg	Áno *4			
	Skupina II	15 – 25 kg				
	Skupina III	22 – 36 kg				
Miesto na sedenie vhodné pre sedačky i-Size (áno/nie)	≤150 cm		Nie	Nie	Áno	Áno
Miesto na sedenie vhodné pre odporúčané originálne detské záchytné systémy CRS *7	Pozrite si zoznam originálnych detských záchytných systémov (CRS)		Áno	Áno	Áno	Áno
Miesto na sedenie vhodné pre bočné upevnenie (L1/L2)	—		Nie	Nie	Nie	Nie
Najväčšie vhodné upevnenie smerujúce dozadu (R1/R2X/R2/R3)	Skupina 0	Do 10 kg	Nie	Nie	R2X, R2 *5 R3 *6	R2X, R2 *5 R3 *6
	Skupina 0+	Do 13 kg				
	Skupina I	9 – 18 kg				
Najväčšie vhodné upevnenie smerujúce dopredu (F2X/F2/F3)	Skupina I	9 – 18 kg	Nie	Nie	F3	F3
Najväčšie vhodné upevnenie sedáka (B2/B3)	≤150 cm		B3	B3	B3	B3

► Inštalčné body detského záchytného systému

Pri kúpe detského záchytného systému skontrolujte veľkostnú triedu ISOFIX alebo upevnenie, aby ste sa uistili, že sedadlo je kompatibilné s vaším vozidlom.

Upevnenie (CRF)	Opis
ISO/L1	Detská sedačka (vajíčko) orientovaná bokom smerom doľava
ISO/L2	Detská sedačka (prenosná vanička kočíka) orientovaná bokom smerom doprava
ISO/R1	Detská sedačka smerujúca dozadu
ISO/R2X	Zmenšené detské záchytné systémy smerujúce dozadu
ISO/R2	Zmenšené detské záchytné systémy smerujúce dozadu
ISO/R3	Detské záchytné systémy plnej veľkosti smerujúce dozadu
ISO/F2X	Zmenšené detské záchytné systémy smerujúce dopredu
ISO/F2	Zmenšené detské záchytné systémy smerujúce dopredu
ISO/F3	Detské záchytné systémy plnej veľkosti smerujúce dopredu
ISO/B2	Sedák so zmenšenou šírkou smerujúci dopredu
ISO/B3	Sedák plnej šírky smerujúci dopredu

- *1: Upravte posúvač sedadla do najzadnejšej polohy. Ak detský záchytný systém zasahuje do opierky hlavy a nie je ho možné bezpečne nainštalovať, zdvihnite opierku hlavy do najvyššej polohy. Ak tomuto zasahovaniu nie je možné zabrániť ani po zdvihnutí, opierku hlavy odstráňte. Upozorňujeme, že odstránená opierka hlavy by mala byť uložená v batožinovom priestore, aby sa počas náhleho zabrzdzenia alebo zrážky mimovoľne nepohybovala.
Keď odstránite detský záchytný systém, pripojte opierku hlavy do pôvodnej polohy a skontrolujte, či je zaistená.
- *2: Keď je zapnutý predný airbag spolujazdca, je možné nainštalovať len dopredu smerujúci detský záchytný systém.
- *3: Ak detský záchytný systém zasahuje do opierky hlavy a nie je ho možné bezpečne nainštalovať, zdvihnite opierku hlavy do najvyššej polohy.
- *4: Ak inštalujete univerzálnu sedačku využívajúcu bezpečnostný pás, nastavte sedadlo do najprednejšej zamknutej polohy.
- Ak detský záchytný systém na zadnom sedadle zasahuje do predného sedadla, nastavte predné sedadlo do polohy bez zasahovania.
- *5: Ak inštalujete detský záchytný systém ISOFIX veľkosti R2 alebo menšej a tento zasahuje do sedadla vodiča, upravte sedadlo vodiča do najvyššej polohy.
- *6: Ak inštalujete detský záchytný systém ISOFIX veľkosti R3 a tento systém zasahuje do sedadla vodiča, nastavte sedadlo vodiča do najvyššej polohy a operadlo do prednej uzamknutej polohy. Tiež nastavte posúvač sedadla na 11. Stupeň od najprednejšej polohy alebo vpredu.
Keď detský záchytný systém zasahuje do sedadla spolujazdca, nastavte operadlo do prednej uzamknutej polohy. Tiež upravte posúvač sedadla na 10. stupeň od najprednejšej polohy alebo vpredu.
- *7: Uvedené detské záchytné systémy (CRS) odporúča spoločnosť Honda v čase zverejnenia. Aktuálne podrobné informácie súvisiace s nami odporúčanými detskými záchytnými systémami (CRS) vám poskytnú autorizovaný predajca.
Vhodné môžu byť aj iné detské záchytné systémy. Zoznam odporúčaných vozidiel vám poskytnú výrobcovia detských záchytných systémov.
- Detské záchytné systémy s opornou nohou je možné nainštalovať aj na sedadlá, kde nie je možné nainštalovať sedačky i-Size.
 - Ak nedokážete detský záchytný systém so sedákom nainštalovať pevne, nastavte uhol operadla tak, aby bol paralelný voči operadlu detského záchytného systému, pričom sa stále musí nachádzať pred bodom ramenného ukotvenia bezpečnostného pásu.

■ Európsky zoznam originálnych detských záchytných systémov

UN R129

Rozsah použitia	Detský záchytný systém	Kategória
40 cm až 83 cm Do 13 kg (Narodenie – 15 mesiacov)	Honda baby safe	Univerzálny s bezpečnostným pásom
	Honda baby safe ISOFIX	i-Size, univerzálne, ISOFIX
76 cm až 105 cm 9 kg až 22 kg (15 mesiacov – 4 roky)	Honda ISOFIX	i-Size, univerzálne, ISOFIX
100 cm až 150 cm 15 kg až 36 kg (3,5 – 12 rokov)	Honda KIDFIX	Sedadlo so sedákom i-Size

Inštalácia detského záchytného systému kompatibilného s dolným ukotvením

Detský záchytný systém kompatibilný s dolným ukotvením možno nainštalovať na ktorékoľvek zadné sedadlo. Detský záchytný systém sa upevňuje k dolným bodom ukotvenia pomocou pevných alebo ohybných pripájacích prvkov (pozri obrázky).

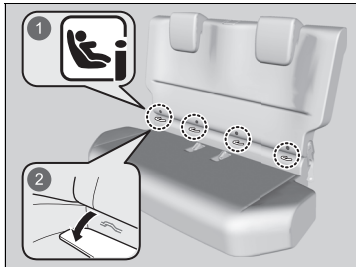

- 1 Značky
- 2 Kryty

1. Vyhľadajte značky ukotvení pripevnené k spodnej sedacej časti sedadla.
2. Vytiahnite kryty ukotvení pod značkami tak, aby sa odkryli spodné ukotvenia. ► Pozrite si obrázok.

⊠ Inštalácia detského záchytného systému kompatibilného s dolným ukotvením

⚠ VÝSTRAHA

Nikdy nepripájajte dva detské záchytné systémy do toho istého ukotvenia. V prípade zrážky nemusí jedno ukotvenie dokázať zadržať dve upevnenia detského záchytného systému a môže sa zlomiť a spôsobiť vážne poranenia alebo smrť.

Niektoré detské záchytné systémy sa dodávajú aj s voliteľnými vodidlami, ktoré chránia povrch sedadla pred poškodením. Ak používate tieto vodidlá, pripevnite ich k dolným bodom ukotvenia tak, ako je to znázornené na obrázku. Riadte sa pokynmi výrobcu.

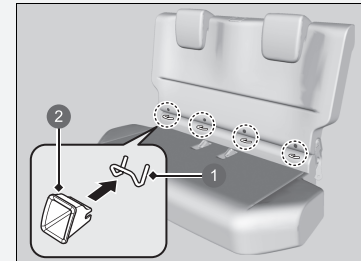

- 1 Dolné body ukotvenia
- 2 Vodidlo

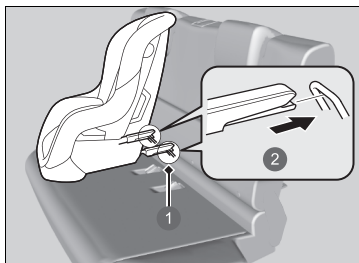

- 1 Dolné body ukotvenia
- 2 Pevný typ

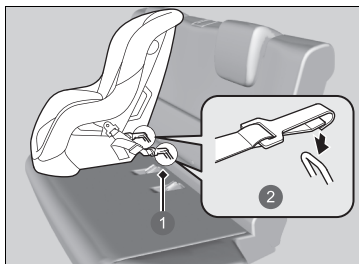

- 1 Dolné body ukotvenia
- 2 Ohybný typ

3. Položte detský záchytný systém na sedadlo a pripevnite ho k dolným bodom ukotvenia podľa pokynov dodaných s detským záchytným systémom.

- Pri inštalácii detského záchytného systému skontrolujte, či dolné body ukotvenia nie sú blokové bezpečnostným pásom ani inými predmetmi.
- Keď detský záchytný systém zasahuje do opierky hlavy, posuňte ju do najvyššej polohy.
- Ak detský zadržovací systém nie je pevne umiestnený, upravte polohu predného sedadla.

► Inštalácia detského záchytného systému kompatibilného s dolným ukotvením

Aby ste zaistili bezpečnosť svojho dieťaťa, pri používaní detského záchytného systému nainštalovaného pomocou systému dolného ukotvenia skontrolujte, či je detský záchytný systém vo vozidle správne upevnený. Nesprávne upevnený detský záchytný systém nedokáže dieťa dostatočne ochrániť v prípade zrážky a môže spôsobiť zranenia dieťaťa alebo ďalších cestujúcich vo vozidle.

Systémy s ohybným pripojením nemusia byť vo vašej krajine k dispozícii.

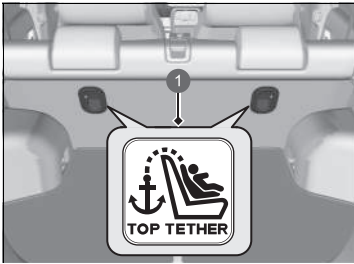

- 1 Symbol horného kotviaceho bodu

► Inštalácia detského záchytného systému kompatibilného s dolným ukotvením

VÝSTRAHA: Na zaistenie nainštalovaného detského záchytného systému nikdy nepoužívajte háčik, ktorý nemá symbol horného kotviaceho bodu.

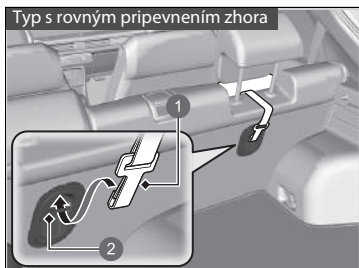

- 1 Háčik pripevňovacieho popruhu
- 2 Ukotvenie

Detský záchytný systém s pripevňovacím popruhom

4. Ak opierka hlavy nie je vo svojej najvyššej polohe, zvýšte ju do nej.
 - Zatiahnite kryt batožinového priestoru.
 - **Kryt batožinového priestoru** Str. 241
5. Vedte pripevňovací popruh pomedzi nožičky opierky hlavy a pripevnite háčik pripevňovacieho popruhu k bodu ukotvenia.
 - Uistite sa, že pás nie je skrútený.

Typ s rovným pripevnením zhora

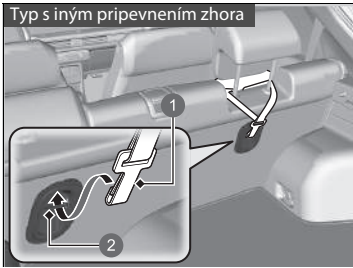

- 1 Háčik prípevňovacieho popruhu
- 2 Ukotvenie

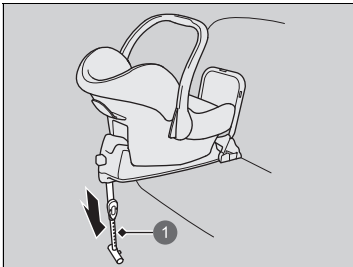

- 1 Podporná noha

Typ s iným prípevnením zhora

5. Vedte prípevňovací popruh z vonkajších strán opierky hlavy a pripevnite háčik prípevňovacieho popruhu k bodu ukotvenia.
 - Uistite sa, že pás nie je skrútený.

Detský záchytný systém s prípevňovacím popruhom

6. Dotiahnite prípevňovací popruh podľa pokynov výrobcu detského záchytného systému.
7. Skontrolujte, či je detský záchytný systém pevne prípevnený, pokývaním dopredu, dozadu a do strán. Systém by sa mal hýbať len mierne.

Detský záchytný systém s podpornou nohou

6. Podľa pokynov výrobcu detského záchytného systému natiahnite podpornú nohu tak, aby sa dotýkala podlahy.
 - Uistite sa, že je časť podlahy, na ktorej je položená podporná noha, vyrovnaná. Ak táto časť nie je vyrovnaná, podporná noha nebude poskytovať dostatočnú podporu.
 - Detský záchytný systém a sedadlo pred ním sa nesmú vôbec dotýkať.

■ Inštalácia detského záchytného systému pomocou lonového/ramenného bezpečnostného pásu

Detský záchytný systém je možné inštalovať s lonovým/ramenným pásom na ktoromkoľvek zadnom sedadle alebo, ak je to absolútne nevyhnutné, na sedadle spolujazdca vpredu.



1. Položte detský záchytný systém na sedadlo.
 - Ak detský zadržiací systém nie je pevne umiestnený, upravte polohu predného sedadla.
 - Keď detský záchytný systém nie je pevne usadený na mieste, zvýšte opierku hlavy do najvyššej polohy.
2. Vedte bezpečnostný pás cez detský záchytný systém podľa pokynov výrobcu detského záchytného systému a zasuňte pracku do zámku pásu.
 - Pracku vložte do zámku úplne, až kým nezacvakne na miesto.

☒ Inštalácia detského záchytného systému pomocou lonového/ramenného bezpečnostného pásu

Nesprávne upevnený detský záchytný systém nedokáže dieťa dostatočne ochrániť v prípade zrážky a môže spôsobiť zranenia dieťaťa alebo ďalších cestujúcich vo vozidle.

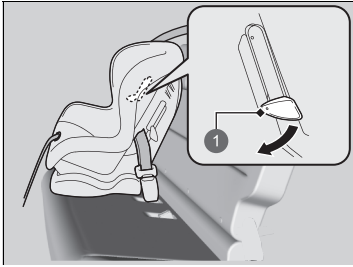

1 Príchytká

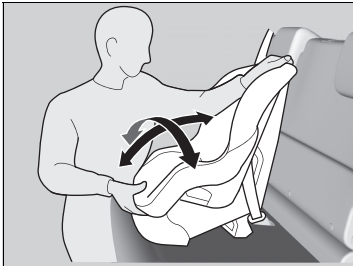

3. Zatlačte príchytku smerom nadol. Preveďte ramennú časť bezpečnostného pásu cez otvor na bočnej strane záchytného systému.
4. Uchopte ramennú časť bezpečnostného pásu pri zámku a potiahnite ho nahor, aby ste napli lonovú časť bezpečnostného pásu.
 - Pri tejto činnosti svojou váhou zatlačte detský záchytný systém smerom do sedadla vozidla.
5. Správne umiestnite bezpečnostný pás a potlačte príchytku smerom nahor. Skontrolujte, či pás nie je skrútený.
 - Pri zatlačení príchytky nahor potiahnite hornú časť ramennej časti bezpečnostného pásu, aby sa napol.
6. Skontrolujte, či je detský záchytný systém pevne pripevnený, pokývaním dopredu, dozadu a do strán. Systém by sa mal hýbať len mierne.
7. Skontrolujte, či sú všetky nepoužívané bezpečnostné pásy v dosahu detí zapnuté.

■ Zvýšenie bezpečnosti pomocou pripevňovacieho popruhu

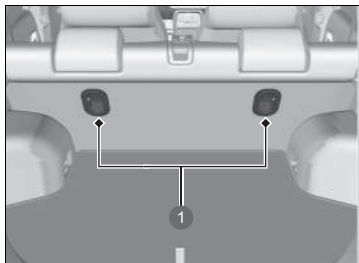

1 Kotviace body viazania

Kotviaci bod pripevňovacieho popruhu sa nachádza za zadnými sedadlami. Ak máte detský záchytný systém s pripevňovacím popruhom, no je ho možné nainštalovať aj s bezpečnostným pásom, pripevňovací popruh možno použiť na dodatočné zabezpečenie.

1. Nájdite príslušný bod ukotvenia pripevňovacieho pásu.
 - Zatiahnite kryt batožinového priestoru.
 - **Kryt batožinového priestoru** Str. 241

▣ Zvýšenie bezpečnosti pomocou pripevňovacieho popruhu

VÝSTRAHA: Kotviace body pre detský záchytný systém sú navrhnuté tak, aby odolali len zaťaženiu, ktorým pôsobí správne nainštalovaný detský záchytný systém. Za žiadnych okolností sa nesmú používať na zaistenie bezpečnostných pásov pre dospelých, popruhov ani iných predmetov alebo vybavenia vozidla.

Pripevňovací popruh vždy používajte pre detský záchytný systém smerujúci dopredu v prípade použitia bezpečnostného pásu alebo dolných ukotvení.

Typ s rovným pripevnením zhora

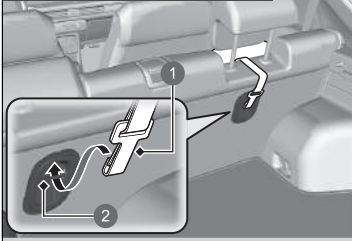

- 1 Háčik pripevňovacieho popruhu
- 2 Ukotvenie

Typ s rovným pripevnením zhora

2. Zdvihnute opierku hlavy do najvyššej polohy, prevlečte pripevňovací popruh pomedzi nožičky opierky hlavy a zaistite háčik pripevňovacieho popruhu k bodu ukotvenia.
 - Uistite sa, že pás nie je skrútený.

Typ s iným pripevnením zhora

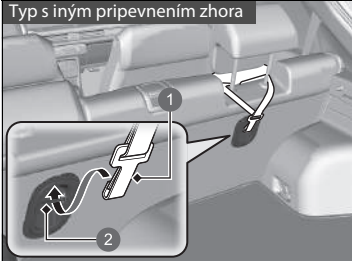

- 1 Háčik pripevňovacieho popruhu
- 2 Ukotvenie

Typ s iným pripevnením zhora

2. Zdvihnute opierku hlavy do najvyššej polohy, prevlečte pripevňovací popruh cez vonkajšie strany opierky hlavy a zaistite háčik pripevňovacieho popruhu k bodu ukotvenia.
 - Uistite sa, že pás nie je skrútený.

Všetky modely

3. Pripevnite háčik pripevňovacieho popruhu k bodu ukotvenia.
4. Dotiahnite pripevňovací popruh podľa pokynov výrobcu detského záchytného systému.

Bezpečnosť väčších detí

■ Ochrana väčších detí

Nasledujúce strany uvádzajú pokyny o správnej kontrole bezpečnostného pásu, o tom, aký sedák použiť, ak je potrebný, a dôležité bezpečnostné opatrenia pre dieťa, ktoré musí sedieť vpredu.

■ Kontrola umiestnenia bezpečnostného pásu

Keď je dieťa príliš veľké pre detský záchytný systém, pripútajte ho pomocou lonového/ramenného pásu na zadnom sedadle. Nechajte, nech si dieťa sadne vzpriamene a úplne dozadu, potom odpovedzte na nasledujúce otázky.



■ Kontrolný zoznam

- Sú kolená dieťaťa ohnuté pohodlne cez okraj sedadla?
- Prechádza ramenný pás medzi krkom a rukou dieťaťa?
- Je lonová časť pásu čo najnižšie a dotýka sa stehien dieťaťa?
- Môže dieťa sedieť celú cestu v tejto polohe?

Ak odpoviete áno na všetky tieto otázky, dieťa môže byť správne pripútané pomocou lonového/ramenného pásu. Ak ste na niektorú otázku odpovedali nie, dieťa musí sedieť na sedáku, až kým ho nebudete môcť správne pripútať bezpečnostným pásom aj bez sedáka.

►► Bezpečnosť väčších detí

⚠ VÝSTRAHA

Ak dovolíte dieťaťu mladšiemu ako 12 rokov sedieť vpredu, pri aktivácii predného airbagu môže dôjsť k jeho zraneniu alebo usmrteniu.

Ak je nevyhnutné jazdiť s väčším dieťaťom na prednom sedadle, posuňte sedadlo čo najviac dozadu, správne usadte dieťa a správne ho pripútajte bezpečnostným pásom. V prípade potreby použite sedák.

Sedáky

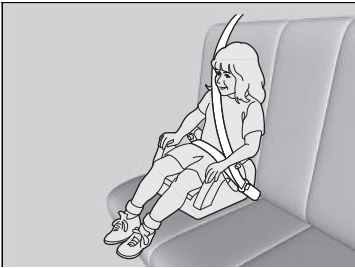

Ak nemôžete správne použiť lonový/ramenný bezpečnostný pás, posadte dieťa na sedák na zadné sedadlo. Kvôli bezpečnosti dieťaťa skontrolujte, či dieťa splňa odporúčania výrobcu sedáka.



1 Vodidlo

Niektoré sedáky sa dodávajú aj s operadlom. Nainštalujte operadlo na sedák a pripevnite ho k sedadlu vozidla podľa pokynov výrobcu sedáka. Skontrolujte, či je bezpečnostný pás správne prevlečený cez vodidlo v ramennej časti operadla a či sa bezpečnostný pás nedotýka krku dieťaťa a neprechádza krížom cezeň.

» Sedáky

Pri inštalácii sedáka si prečítajte dodávané pokyny a nainštalujte ho podľa nich. Sedáky môžu byť vysoké alebo nízke. Vyberte si sedák, ktorý umožňuje, aby bolo dieťa správne pripútané bezpečnostným pásom.

Odporúčame použiť sedák s operadlom, keďže zjednodušuje nastavenie ramenného bezpečnostného pásu.

■ Ochrana väčších detí – záverečná kontrola

Vo vozidle je zadné sedadlo, kde je možné deti správne pripútať. Ak idete so skupinou detí a jedno dieťa musí sedieť vpredu:

- Uistite sa, že ste si prečítali a plne porozumeli pokynom a bezpečnostným informáciám v tejto príručke.
- Posuňte predné sedadlo spolujazdca čo najviac dozadu.
- Dohliadnite, aby si dieťa sadlo na sedadle vzpriamene a dozadu.
- Skontrolujte, či je bezpečnostný pás v správnej polohe, aby bolo dieťa správne zaistené.

■ Kontrola detí

Odporúčame, aby ste na deti dávali pozor. Niekedy aj staršie deti potrebujú pripomenúť, aby sa pripútať bezpečnostným pásom a správne si sadli.

Umiestnenie štítkov

Tieto štítky sa nachádzajú na uvedených miestach. Upozorňujú vás na možné nebezpečenstvá, ktoré môžu spôsobiť vážne zranenie alebo smrť. Pozorne si prečítajte tieto štítky.

Ak sa štítok odlepi alebo je nečitateľný, obráťte sa na predajcu kvôli výmene.

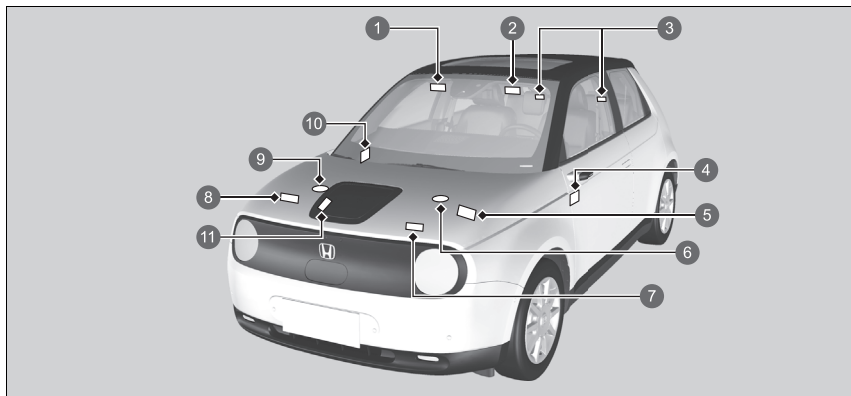

- 1 Ochrana detí vo vozidle (Typ vozidla s ľavostranným riadením) ➔ Str. 75
- 2 Ochrana detí vo vozidle (Typ vozidla s pravostranným riadením) ➔ Str. 75
- 3 Zadná opierka hlavy ➔ Str. 232
- 4 Systém vypnutia predného airbagu spolujazdca (vozidlo s pravostranným riadením) ➔ Str. 64
- 5 12-voltový akumulátor ➔ Str. 613
- 6 Rezervná nádrž chladiacej kvapaliny PCU ➔ Str. 589
- 7 Klimatizácia ➔ Str. 616
- 8 Vyskakujúca kapota ➔ Str. 73
- 9 Rezervná nádrž chladiacej kvapaliny IPU ➔ Str. 589
- 10 Systém vypnutia predného airbagu spolujazdca (typ s ľavostranným riadením) ➔ Str. 64
- 11 Štítko s informáciami o nabíjaní* ➔ Str. 560, 565





















* Nie je k dispozícii u všetkých modelov

Prístrojový panel























Táto kapitola opisuje tlačidlá, indikátory a ukazovatele, ktoré sa používajú počas riadenia vozidla.



Indikátory	106
Výstražné a informačné hlásenia rozhrania s informáciami pre vodiča.....	130
Ukazovatele a displeje	
Ukazovatele.....	154
Rozhranie s informáciami pre vodiča.....	156

	*1 Indikátor parkovacej brzdy a brzdového systému (červený) →P. 108
	*1 Indikátor parkovacej brzdy a brzdového systému (oranžový) →P. 110
	*1 Indikátor systému automatického podržania brzdy →P. 109
	*1 Indikátor automatického podržania brzdy →P. 109
	*1 12-voltový akumulátor:Indikátor systému nabíjania →P. 112
	Indikátor polohy radiacej páky →P. 113
	*1 Indikátor systému prevodovky →P. 113
	Indikátor páčkového voliča spomalenia →P. 114
	*1 Indikátor systému napájania →P. 111
	Indikátor pripravenosti →P. 112
	Indikátor režimu SPORT →P. 114
	Indikátor režimu NORMAL →P. 114
	Indikátor pripomenutia bezpečnostného pásu →P. 115
	Indikátor nízkeho stavu nabitia (oranžový) →P. 115
	*1 Indikátor protiblokovacieho brzdového systému (ABS) →P. 116
	*1 Indikátor doplnkového záchytného systému →P. 116
	*1 Indikátory zapnutia/vypnutia predného airbagu spolujazdca →P. 116
	*1 Indikátor systému elektrického posilňovača riadenia (EPS) →P. 117
	*1 Indikátor nízkeho tlaku v pneumatikách/systému výstrahy poklesu tlaku v pneumatikách →P. 118
	Indikátor systémového hlásenia →P. 119
	Indikátory smerového signálu a výstražných svetiel →P. 119





*1 : Keď nastavíte režim napájania na ZAPNUTÉ, tieto indikátory sa rozsvietia, čo znamená, že sa vykonávajú systémové kontroly. Zhasnú o niekoľko sekúnd neskôr alebo po zapnutí systému napájania. Ak sa indikátor nerozsvieti alebo nevypne, môže to znamenať poruchu v príslušnom systéme. Ak chcete problém vyriešiť, postupujte podľa pokynov v používateľskej príručke.

	Indikátor zapnutého svetla	→P. 120		Indikátor vypnutia systému asistenta stability vozidla (VSA)	→P. 117		*1 Indikátor systému podpory riadenia vozidla v jazdnom pruhu (LKAS) (žltý)	→P. 123
	Indikátor diaľkových svetiel	→P. 120		Indikátor pripravenosti na asistenciu predchádzania vybočenia z vozovky	→P. 124		Indikátor systému podpory riadenia vozidla v jazdnom pruhu (LKAS) (zelený)	→P. 123
	Indikátor automatického prepínania diaľkových svetiel	→P. 120		Indikátor nastaviteľného obmedzovača rýchlosti (biela/zelená)	→P. 122		*1 Indikátor bezpečnostnej podpory (oranžová)	→P. 125
	Indikátor predných hmlových svetiel	→P. 120		Indikátor inteligentného obmedzovača rýchlosti (biela/zelená)	→P. 122		Indikátor bezpečnostnej podpory (zelená/sivá)	→P. 128
	Indikátor zadného hmlového svetla	→P. 120		Indikátor adaptívneho tempomatu (ACC) s funkciou sledovania vozidiel pri nízkych rýchlostiach	→P. 123		*1 Indikátor parkovacieho senzoru (oranžová)	→P. 124
	Indikátor alarm systému	→P. 121		*1 Indikátor adaptívneho tempomatu (ACC) s funkciou sledovania vozidiel pri nízkych rýchlostiach (oranžová)	→P. 122		Indikátor parkovacieho senzoru (zelená)	→P. 124
	Indikátor systému imobilizéra	→P. 121		Indikátor adaptívneho tempomatu (ACC) s funkciou sledovania vozidiel pri nízkych rýchlostiach (biely/zelený)	→P. 123		Indikátor ovládania jedným pedálom	→P. 124
	*1 Indikátor systému asistenta stability vozidla (VSA)	→P. 117					*1 Indikátor systému bočných kamier v zrkadlách	→P. 129

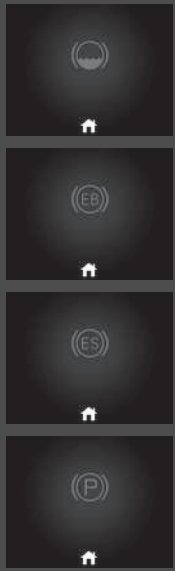
Prístrojový panel



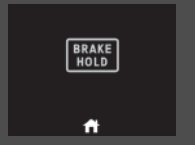



*1: Keď nastavíte režim napájania na ZAPNUTÉ, tieto indikátory sa rozsvietia, čo znamená, že sa vykonávajú systémové kontroly. Zhasnú o niekoľko sekúnd neskôr alebo po zapnutí systému napájania. Ak sa indikátor nerozsvieti alebo nevypne, môže to znamenať poruchu v príslušnom systéme. Ak chcete problém vyriešiť, postupujte podľa pokynov v používateľskej príručke.





Indikátor	Názov	Svieti/bliká	Vysvetlenie	Hlásenie
 <p>(červený)</p>	<p>Indikátor parkovacej brzdy a brzdového systému (červený)</p>	<ul style="list-style-type: none"> • Rozsvieti sa, keď je aktivovaná parkovacia brzda, a zhasne, keď je uvoľnená. • Rozsvieti sa, keď je úroveň brzdovej kvapaliny nízka. • Rozsvieti sa pri probléme s brzdovým systémom. • Ak jazdíte s aktivovanou parkovacou brzdou, zaznie zvukový signál a rozsvieti sa indikátor. 	<ul style="list-style-type: none"> • Rozsvieti sa počas jazdy – Skontrolujte, či je parkovacia brzda uvoľnená. Skontrolujte hladinu brzdovej kvapaliny. <ul style="list-style-type: none"> ➤ Čo robiť po rozsvietení indikátora počas jazdy Str. 652 • Rozsvieti sa spolu s indikátorom parkovacej brzdy a brzdového systému (oranžový) – Okamžite zastavte na bezpečnom mieste. Požiadajte predajcu o opravu. Brzdový pedál sa ťažšie stláča. Stlačte pedál viac než zvyčajne. <ul style="list-style-type: none"> ➤ Ak sa rozsvieti alebo bliká indikátor brzdového systému (červený) a súčasne sa rozsvieti indikátor brzdového systému (oranžový) Str. 654 • Rozsvieti sa spolu s indikátorom ABS – Nechajte vozidlo skontrolovať u predajcu. <ul style="list-style-type: none"> ➤ Ak sa rozsvieti alebo bliká indikátor brzdového systému (červený) Str. 652 	

Indikátor	Názov	Svieti/bliká	Vysvetlenie	Hlásenie
 (červený)	Indikátor parkovacej brzdy a brzdového systému (červený)	<ul style="list-style-type: none"> Rozsvieti sa zhruba na 30 sekúnd, keď aktivujete elektrickú parkovaciu brzdú, kým je režim napájania v polohe PRÍSLUŠENSTVO alebo VOZIDLO VYPNUTÉ, a potom zhasne. Ostane svietiť zhruba 30 sekúnd, keď nastavíte režim napájania do polohy VOZIDLO VYPNUTÉ, kým je aktivovaná elektrická parkovacia brzda, a potom zhasne. 	<ul style="list-style-type: none"> Zabliká a súčasne sa rozsvieti indikátor parkovacej brzdy a brzdového systému (oranžový). – Vyskytol sa problém so systémom elektrickej parkovacej brzdy. Parkovacia brzda nemusí byť aktívna. – Nepoužívajte parkovaciu brzdú a nechajte vozidlo ihneď skontrolovať predajcovi. <ul style="list-style-type: none"> ➤ Ak sa rozsvieti alebo bliká indikátor brzdového systému (červený) a súčasne sa rozsvieti indikátor brzdového systému (oranžový) Str. 654 	—
	Indikátor systému automatického podržania brzdy	<ul style="list-style-type: none"> Rozsvieti sa, keď je zapnutý systém automatického podržania brzdy. 	<ul style="list-style-type: none"> ➤ Automatické podržanie brzdy Str. 501 	
	Indikátor automatického podržania brzdy	<ul style="list-style-type: none"> Rozsvieti sa, keď je aktivované automatické podržanie brzdy. 	<ul style="list-style-type: none"> ➤ Automatické podržanie brzdy Str. 501 	—

Indikátor	Názov	Svieti/bliká	Vysvetlenie	Hlásenie
 (oranžový)	Indikátor parkovacej brzdy a brzdového systému (oranžový)	<ul style="list-style-type: none"> Rozsvieti sa, ak nastane problém so systémom, ktorý súvisí s iným komponentom ako s konvenčným brzdovým systémom. Rozsvieti sa, ak sa vyskytne problém s kooperačným ovládaním rekuperačného brzdzenia, elektrickým brzdovým systémom, ovládaním jedným pedálom alebo parkovacím pilotom Honda*. 	<ul style="list-style-type: none"> Rozsvieti sa počas jazdy – Nejazdite vysokou rýchlosťou a vyhňte sa prudkému brzdzeniu. Okamžite odvezte vozidlo predajcovi. 	



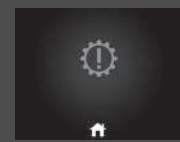



Indikátor	Názov	Svieti/bliká	Vysvetlenie	Hlásenie
 (oranžový)	Indikátor parkovacej brzdy a brzdového systému (oranžový)	<ul style="list-style-type: none"> Rozsvieti sa, ak nastane problém so systémom elektrickej parkovacej brzdy a/alebo systémom automatického podržania brzdy. 	<ul style="list-style-type: none"> Nepretržite svieti – Vyhňte sa používaniu parkovacej brzdy a nechajte vozidlo ihneď skontrolovať predajcovi. 	 
	Indikátor systému napájania	<ul style="list-style-type: none"> Rozsvieti sa, ak sa vyskytne problém s elektrickým systémom vozidla alebo s plug-in systémom nabíjania. 	<ul style="list-style-type: none"> Nechajte vozidlo ihneď skontrolovať predajcovi. <ul style="list-style-type: none"> ➤ Ak sa rozsvieti indikátor Power System Str. 657 Rozsvieti sa, keď po nabití vozidla nastavíte režim napájania na ZAPNUTÉ – vozidlo nechajte okamžite skontrolovať u predajcu. 	







Indikátor	Názov	Svieti/bliká	Vysvetlenie	Hlásenie
	Indikátor pripravenosti	<ul style="list-style-type: none"> Rozsvieti sa, keď je vozidlo pripravené na jazdu. 	<ul style="list-style-type: none">  Zapnutie napájania Str. 379 	
	12-voltový akumulátor: Indikátor systému nabíjania	<ul style="list-style-type: none"> Rozsvieti sa, keď sa 12-voltový akumulátor nenabíja. 	<ul style="list-style-type: none"> Zastavte na bezpečnom mieste a nechajte vozidlo ihneď skontrolovať predajcovi. <ul style="list-style-type: none">  Ak sa rozsvieti indikátor systému nabíjania 12-voltového akumulátora Str. 651 	

Indikátor	Názov	Svieti/bliká	Vysvetlenie	Hlásenie
	Indikátor polohy radiacej páky	<ul style="list-style-type: none"> Indikuje aktuálnu polohu radenia. 	<p>➤ Radenie Str. 384</p>	—
	Indikátor systému prevodovky	<ul style="list-style-type: none"> Ak došlo k poruche systému prevodovky, aktuálny prevodový stupeň alebo všetky prevodové stupne blikajú. Ak v dôsledku poruchy systému prevodovky nie je možné zaradiť polohu [P], indikovaný aktuálne vybraný prevodový stupeň alebo všetky prevodové stupne blikajú. 	<ul style="list-style-type: none"> Prudko neštartujte ani nezrýchľujte a ihneď zastavte na bezpečnom mieste. <ul style="list-style-type: none"> ➤ Núdzové odťahovanie Str. 667 Nechajte vozidlo skontrolovať predajcovi. Ako dočasné riešenie je možné aktivovať systém napájania. <ul style="list-style-type: none"> ➤ Ak indikátor systému prevodovky bliká súčasne s výstražnou správou Str. 656 Pri parkovaní zaradte parkovaciu brzdu. Nechajte vozidlo ihneď skontrolovať predajcovi. 	  



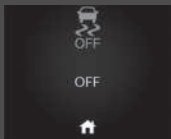

Indikátor	Názov	Svieti/bliká	Vysvetlenie	Hlásenie
	Indikátor páčkového voliča spomalenia	<ul style="list-style-type: none"> Rozsvieti sa, keď potiahnete páčkový volič. Bliká keď nedochádza k spomaľovaniu pri stlačení páčkového voliča. 	<ul style="list-style-type: none"> ➤ Páčkový volič spomalenia Str. 393 ➤ Ovládanie jedným pedálom Str. 396 	—
SPORT	Indikátor režimu SPORT	<ul style="list-style-type: none"> Rozsvieti sa, keď nastavíte režim jazdy na možnosť SPORT. 	<ul style="list-style-type: none"> ➤ Režim SPORT Str. 392 	—
NORMAL	Indikátor režimu NORMAL	<ul style="list-style-type: none"> Rozsvieti sa, keď nastavíte režim jazdy na možnosť NORMAL. 	<ul style="list-style-type: none"> ➤ Režim NORMAL Str. 392 	—

Indikátor	Názov	Svieti/bliká	Vysvetlenie	Hlásenie
	Indikátor pripomenutia bezpečnostného pásu	<ul style="list-style-type: none"> • Rozsvieti sa, ak vodič nie je pripútaný bezpečnostným pásom pri nastavení režimu napájania do polohy ZAPNUTÉ. • Ak spolujazdec vpredu nie je pripútaný bezpečnostným pásom, indikátor sa rozsvieti o niekoľko sekúnd neskôr. • Bliká počas jazdy, ak vodič alebo spolujazdec nie sú pripútaní bezpečnostným pásom. Zvuková signalizácia znie a indikátor bliká v pravidelných intervaloch. • Rozsvieti sa na chvíľu po vytiahnutí zadného bezpečnostného pásu, keď je zapnutý režim napájania, a na rozhraní s informáciami pre vodiča sa zobrazí červená ikona. 	<ul style="list-style-type: none"> • Zvuková signalizácia a indikátor sa vypnú, keď sa vy aj spolujazdec pripútať bezpečnostným pásom. • Zostane svietiť, keď sa vy alebo spolujazdec pripútať bezpečnostným pásom – Pravdepodobne došlo k chybe detekcie snímača. Nechajte vozidlo skontrolovať predajcovi. • Po pripútaní sa bezpečnostným pásom sa indikátor vypne a na informačnom rozhraní vodiča sa zobrazí zelená ikona. <ul style="list-style-type: none"> ➤ Pripomenutie bezpečnostného pásu Str. 48 	
	Indikátor nízkeho stavu nabitia (oranžový)	<ul style="list-style-type: none"> • Rozsvieti sa, keď je vysokonapäťová batéria takmer vybitá (zostáva približne 15 %). 	<ul style="list-style-type: none"> • Rozsvieti sa – Dochádza k zníženiu výkonu zrýchlenia. Čo najskôr nabíjate vysokonapäťovú batériu. 	

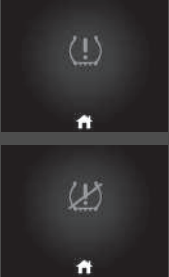



Indikátor	Názov	Svieti/bliká	Vysvetlenie	Hlásenie
	Indikátor protiblokovacieho brzdového systému (ABS)	<ul style="list-style-type: none"> Rozsvieti sa, ak sa vyskytne problém so systémom ABS. 	<ul style="list-style-type: none"> Nepretržite svieti – Nechajte vozidlo skontrolovať u predajcu. Ak je tento indikátor rozsvietený, vozidlo má stále normálnu schopnosť brzdenia, ale nefunguje protiblokovacia funkcia. <ul style="list-style-type: none"> ➤ Protiblokovací brzdový systém (ABS) Str. 504 	
	Indikátor doplnkového záchytného systému	<ul style="list-style-type: none"> Rozsvieti sa, keď sa zistí problém s ktorýmkoľvek z nasledujúcich systémov: <ul style="list-style-type: none"> – Doplnkový záchytný systém – Bočné airbagy – Bočné hlavové airbagy – Napínač bezpečnostných pásov 	<ul style="list-style-type: none"> Nepretržite svieti – Nechajte vozidlo skontrolovať u predajcu. 	
	Indikátory zapnutia/ vypnutia predného airbagu spolujazdca	<ul style="list-style-type: none"> Keď je predný airbag spolujazdca aktívny: Indikátor zapnutia sa znova rozsvieti a zostane svietiť približne 65 sekúnd. Keď je predný airbag spolujazdca nie je aktívny: Indikátor Off (Vyp.) sa znova rozsvieti a zostane svietiť. Rozsvietený indikátor pripomína vodičovi, že predný airbag spolujazdca je deaktivovaný. 	<ul style="list-style-type: none"> ➤ Vypnutie systému predného airbagu spolujazdca Str. 62 	





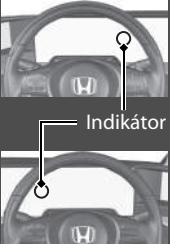

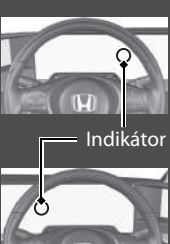

Indikátor	Názov	Svieti/bliká	Vysvetlenie	Hlásenie
	Indikátor systému asistenta stability vozidla (VSA)	<ul style="list-style-type: none"> • Bliká, keď je systém VSA aktívny. • Rozsvieti sa, keď v systéme VSA alebo systéme asistenta rozjazdu do kopca došlo k problému. 	<ul style="list-style-type: none"> • Nepretržite svieti – Nechajte vozidlo skontrolovať u predajcu. <ul style="list-style-type: none"> ➤ Systém asistenta stability vozidla (VSA) Str. 416 ➤ Asistent rozjazdu do kopca Str. 381 	 
	Indikátor vypnutia systému asistenta stability vozidla (VSA)	<ul style="list-style-type: none"> • Rozsvieti sa, keď čiastočne deaktivujete systém VSA. 	<ul style="list-style-type: none"> ➤ Zapnutie a vypnutie systému VSA Str. 417 	
	Indikátor systému elektrického posilňovača riadenia (EPS)	<ul style="list-style-type: none"> • Rozsvieti si pri probléme so systémom EPS. 	<ul style="list-style-type: none"> • Rozsvieti sa počas jazdy – Okamžite zastavte na bezpečnom mieste. • Nepretržite svieti – Nechajte vozidlo skontrolovať u predajcu. <ul style="list-style-type: none"> ➤ Ak sa rozsvieti indikátor systému elektrického posilňovača riadenia (EPS) Str. 653 	







Indikátor	Názov	Svieti/bliká	Vysvetlenie	Hlásenie
	<p>Indikátor nízkeho tlaku v pneumatikách/ systému výstrahy poklesu tlaku v pneumatikách</p>	<ul style="list-style-type: none"> • Môže sa nakrátko rozsvietiť, ak sa režim napájania nastaví do polohy ZAPNUTÉ a vozidlo sa do 45 sekúnd nepohne, čím signalizuje, že proces inicializácie sa ešte nedokončil. • Rozsvieti sa a ostane svietiť, keď: <ul style="list-style-type: none"> – sa zistí výrazne nízky tlak v aspoň jednej pneumatike, – systém nebol inicializovaný. • Ak v systéme výstrahy poklesu tlaku v pneumatikách došlo k problému, indikátor bliká približne jednu minútu a potom zostane svietiť. 	<ul style="list-style-type: none"> • Rozsvieti sa počas jazdy – Zastavte na bezpečnom mieste, skontrolujte tlak v pneumatikách a v prípade potreby ich dohustite. • Zostane svietiť po dohustení pneumatík na odporúčané hodnoty tlaku – Systém je potrebné inicializovať. <ul style="list-style-type: none"> ☑ Systém výstrahy poklesu tlaku v pneumatikách Str. 418 • Bliká a zostane svietiť – Nechajte vozidlo skontrolovať u predajcu. 	







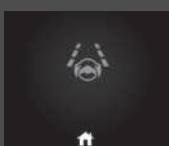

Indikátor	Názov	Svieti/bliká	Vysvetlenie	Hlásenie
	Indikátor systémového hlásenia	<ul style="list-style-type: none"> • Keď sa zistí problém, rozsvieti sa a zaznie zvukový signál. V rovnakom čase sa v rozhraní s informáciami pre vodiča zobrazí systémové hlásenie. 	<ul style="list-style-type: none"> • Kým indikátor svieti, stlačením tlačidla  (Domov) a výberom možnosti  (Informácie) znova zobrazíte hlásenie.  Prepínanie displeja Str. 156 • Keď sa zobrazí systémové hlásenie v rozhraní s informáciami pre vodiča, pozrite si informácie o indikátoroch v tejto kapitole. Náležite reagujte na hlásenie. • Zobrazenie v rozhraní s informáciami pre vodiča sa neprepne na normálnu obrazovku, kým varovanie nezrušíte alebo nestlačíte tlačidlo  (Domov). 	—
	Indikátory smerového signálu a výstražných svetiel	<ul style="list-style-type: none"> • Bliká pri aktivácii páčky smerových signálov. • Bliká spolu so všetkými smerovými signálmi, keď stlačíte tlačidlo výstražných svetiel. • Bliká spolu so všetkými smerovými signálmi, keď počas rýchlej jazdy stlačíte brzdový pedál. 	<ul style="list-style-type: none"> • Nebliká alebo bliká rýchlo – Nechajte vozidlo skontrolovať u predajcu.  Signál núdzového zastavenia Str. 506	—

Indikátor	Názov	Svieti/bliká	Vysvetlenie	Hlásenie
	Indikátor zapnutého svetla	<ul style="list-style-type: none"> Rozsvieti sa, keď sú zapnuté pozičné, koncové a ďalšie externé svetlá. 	➤ Osvetlenie Str. 201	—
	Indikátor diaľkových svetiel	<ul style="list-style-type: none"> Rozsvieti sa, keď sú zapnuté diaľkové svetlá svetlometov. 	—	—
	Indikátor automatického prepínania diaľkových svetiel	<ul style="list-style-type: none"> Rozsvieti sa, keď sú splnené všetky prevádzkové podmienky funkcie automatického prepínania diaľkových svetiel. 	➤ Automatické prepínanie diaľkových svetiel Str. 206	—
	Indikátor predných hmlových svetiel	<ul style="list-style-type: none"> Rozsvieti sa, keď sú zapnuté predné hmlové svetlá. 	➤ Hmlové svetlá Str. 204	—
	Indikátor zadného hmlového svetla	<ul style="list-style-type: none"> Rozsvieti sa, keď je zapnuté zadné hmlové svetlo. 	➤ Hmlové svetlá Str. 204	—



Indikátor	Názov	Svieti/bliká	Vysvetlenie	Hlásenie
	<p>Indikátor systému imobilizéra</p>	<ul style="list-style-type: none"> Bliká, ak systém imobilizéra nedokáže rozpoznať správny kľúč. 	<ul style="list-style-type: none"> Bliká – Nemôžete spustiť systém napájania. Nastavte režim napájania do polohy VOZIDLO VYPNUTÉ a potom opäť vyberte režim ZAPNUTÉ. Typ vozidla s pravostranným riadením Pred nastavením režimu napájania do polohy ZAPNUTÉ stlačte a podržte brzdový pedál. Všetky modely Opakovane bliká – Systém môže byť nefunkčný. Nechajte vozidlo skontrolovať predajcovi. Nepokúšajte sa systém zmeniť alebo k nemu pridať iné zariadenia. Môžu sa vyskytnúť problémy s elektrickým systémom. 	
	<p>Indikátor alarm systému</p>	<ul style="list-style-type: none"> Bliká, keď je nastavený systém zabezpečenia alarmom. 	<p> Alarm systém Str. 189</p>	<p>—</p>





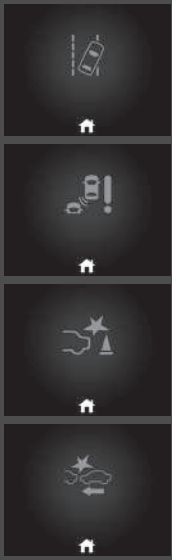

Indikátor	Názov	Svieti/bliká	Vysvetlenie	Hlásenie
	Indikátor nastaviteľného obmedzovača rýchlosti (biela/zelená)	<ul style="list-style-type: none"> Rozsvieti sa na bielo, keď stlačíte tlačidlo . Ak sa rozsvieti iný indikátor, stlačte tlačidlo LIM. Svieti, keď je nastavený nastaviteľný obmedzovač rýchlosti. 	<p> Nastaviteľný obmedzovač rýchlosti Str. 403</p>	—
	Indikátor inteligentného obmedzovača rýchlosti (biela/zelená)	<ul style="list-style-type: none"> Rozsvieti sa na bielo, keď stlačíte tlačidlo . Ak sa rozsvieti iný indikátor, stlačte tlačidlo LIM. Rozsvieti sa nazeleno po stlačení tlačidla RES/+ alebo tlačidla SET/-. 	<p> Inteligentný obmedzovač rýchlosti Str. 408</p>	—
	Indikátor adaptívneho tempomatu (ACC) s funkciou sledovania vozidiel pri nízkych rýchlostiach (oranžová)	<ul style="list-style-type: none"> Rozsvieti sa v prípade problému so systémom ACC s funkciou sledovania vozidiel pri nízkych rýchlostiach. 	<ul style="list-style-type: none"> Rozsvieti sa počas jazdy – Nechajte vozidlo skontrolovať u predajcu. 	



Indikátor	Názov	Svieti/bliká	Vysvetlenie	Hlásenie
	Indikátor adaptívneho tempomatu (ACC) s funkciou sledovania vozidiel pri nízkych rýchlostiach (biely/zelený)	<ul style="list-style-type: none"> Rozsvieti sa na bielo, keď stlačíte tlačidlo . Ak sa rozsvieti iný indikátor, stlačte tlačidlo LIM. Rozsvieti sa na zeleno, keď stlačíte tlačidlo RES/+ alebo tlačidlo SET/-. 	<p>➤ Adaptívny tempomat (ACC) s funkciou sledovania vozidiel pri nízkych rýchlostiach Str. 445</p>	—
	Adaptívny tempomat (ACC) s indikátorom vzdialenosti s funkciou sledovania vozidiel pri nízkych rýchlostiach (LSF)	<ul style="list-style-type: none"> Rozsvieti sa, keď adaptívny tempomat (ACC) s indikátorom vzdialenosti s funkciou sledovania vozidiel pri nízkych rýchlostiach svieti. 	<ul style="list-style-type: none"> Po každom stlačení tlačidla odstupú sa nastavenie odstupú (vzdialenosti za vozidlom zisteným pred vami) prepína medzi veľmi dlhým, dlhým, stredným a krátkym odstupom. <p>➤ Nastavenie alebo zmena nastaveného odstupú Str. 457</p>	
	Indikátor systému podpory riadenia vozidla v jazdnom pruhu (LKAS) (žltý)	<ul style="list-style-type: none"> Rozsvieti sa v prípade problému so systémom LKAS. 	<ul style="list-style-type: none"> Nepretržite svieti – Nechajte vozidlo skontrolovať u predajcu. 	
	Indikátor systému podpory riadenia vozidla v jazdnom pruhu (LKAS) (zelený)	<ul style="list-style-type: none"> Rozsvieti sa, keď stlačíte tlačidlo LKAS. 	<p>➤ Systém podpory riadenia vozidla v jazdnom pruhu (LKAS) Str. 465</p>	—

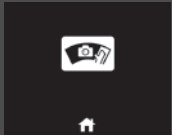

Indikátor	Názov	Svieti/bliká	Vysvetlenie	Hlásenie
	Indikátor pripravenosti na asistenciu predchádzania vybočenia z vozovky	<ul style="list-style-type: none"> Rozsvieti sa pri splnení všetkých podmienok aktivácie systému predchádzania vybočeniu z vozovky a rozpoznaní označení jazdných pruhov. 	<p>➤ Systém predchádzania vybočenia z vozovky Str. 476</p>	
	Indikátor parkovacieho senzoru (oranžová)	<ul style="list-style-type: none"> Rozsvieti sa pri probléme s parkovacím senzorom. 	<ul style="list-style-type: none"> Skontrolujte, či oblasť okolo senzorov nie je zablokovaná blatom, ľadom, snehom a podobne. Ak indikátory zostanú svietiť aj po očistení tejto oblasti, nechajte systém skontrolovať predajcovi. 	
	Indikátor parkovacieho senzoru (zelená)	<ul style="list-style-type: none"> Rozsvieti sa, keď je zapnutý parkovací senzor. 	<p>➤ Systém parkovacieho snímača Str. 509</p>	
	Indikátor ovládania jedným pedálom	<ul style="list-style-type: none"> Rozsvieti sa, keď je zapnutý systém ovládania jedným pedálom. 	<p>➤ Ovládanie jedným pedálom Str. 396</p>	

Indikátor	Názov	Svieti/bliká	Vysvetlenie	Hlásenie
	Indikátor bezpečnostnej podpory (oranžová)	<ul style="list-style-type: none"> Rozsvieti sa, ak sa vyskytne problém so systémom predchádzania vybočeniu z vozovky, systémom detekcie objektov v mŕtvom uhle, systémom ovládania brzdenia pri nízkych rýchlostiach alebo s brzdovým systémom zmiernenia zrážky CMBS. 	<ul style="list-style-type: none"> Nepretržite svieti – Nechajte vozidlo skontrolovať u predajcu. 	



Indikátor	Názov	Svieti/bliká	Vysvetlenie	Hlásenie
	Indikátor bezpečnostnej podpory (oranžová)	<ul style="list-style-type: none"> Rozsvieti sa, keď sa vypne systém predchádzania vybočeniu z vozovky, systém detekcie objektov v mŕtvom uhle, systém ovládania brzdenia pri nízkych rýchlostiach a/alebo brzdivý systém zmiernenia zrážky CMBS. 	<ul style="list-style-type: none"> Indikátor sa môže dočasne rozsvietiť pri prechode uzavretým priestorom, ako je napríklad tunel. Oblasť okolo radarového snímača je zanesená nečistotou, blatom atď. Odstavte vozidlo na bezpečnom mieste a pomocou jemnej handričky utrite nečistoty. Po vyčistení radarového snímača môže chvíľu trvať, kým indikátor zhasne. Ak indikátor nezmižne ani po očistení radarového snímača, nechajte svoje vozidlo skontrolovať u predajcu. <ul style="list-style-type: none"> ➤ Radarový snímač Str. 494 Zostane svietiť – Teplota vnútri kamery je príliš vysoká. Použite klimatizáciu na schladenie kamery. Systém sa aktivuje, keď sa teplota v kamere zníži. <ul style="list-style-type: none"> ➤ Kamera predného snímača Str. 492 	

Indikátor	Názov	Svieti/bliká	Vysvetlenie	Hlásenie
	Indikátor bezpečnostnej podpory (oranžová)	<ul style="list-style-type: none"> Rozsvieti sa, keď sa vypne systém predchádzania vybočeniu z vozovky, systém detekcie objektov v mŕtvom uhle, systém ovládania brzdenia pri nízkych rýchlostiach a/alebo brzďový systém zmiernenia zrážky CMBS. 	<ul style="list-style-type: none"> Zostane svietiť – Okolie kamery je zanesené špinou, blatom atď. Odstavte vozidlo na bezpečnom mieste a pomocou jemnej handričky utrite nečistoty. Ak sa aj po vyčistení okolia kamery stále svieti indikátor a zobrazuje správa, dajte vozidlo skontrolovať predajcovi.  Kamera predného snímača Str. 492 	
		<ul style="list-style-type: none"> Rozsvieti sa, keď sa v blízkosti senzora nahromadí blato, sneh alebo ľad. 	<ul style="list-style-type: none"> Odstráňte prekážku v blízkosti sonarového snímača.  Ovládanie brzdenia pri nízkej rýchlosti Str. 439 	
		<ul style="list-style-type: none"> Rozsvieti sa, keď sa v blízkosti senzora systému detekcie vozidiel v mŕtvom uhle nazhromaďí blato, sneh alebo ľad. 	<ul style="list-style-type: none"> Rozsvieti sa počas jazdy – Niečo môže rušiť senzor systému detekcie objektov v mŕtvom uhle (BSI). Skontrolujte okolie systému detekcia objektov v mŕtvom uhle (BSI) a odstráňte ľubovoľné prekážky.  Systém detekcie objektov v mŕtvom uhle (BSI) Str. 421 	

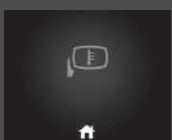

Indikátor	Názov	Svieti/bliká	Vysvetlenie	Hlásenie
	<p>Indikátor bezpečnostnej podpory (zelená/sivá)</p>	<ul style="list-style-type: none"> • Rozsvieti sa na zeleno, keď je zapnutý systém predchádzania vybočeniu z vozovky, systém detekcie objektov v mŕtvom uhle, systém ovládania brzdenia pri nízkych rýchlostiach a systém zmiernenia zrážky CMBS. • Rozsvieti sa na zeleno a na šedo, keď je vypnutý systém predchádzania vybočeniu z vozovky, systém detekcie objektov v mŕtvom uhle, systém ovládania brzdenia pri nízkych rýchlostiach a systém zmiernenia zrážky CMBS. • Rozsvieti sa na šedo, keď je vypnutý systém predchádzania vybočeniu z vozovky, systém detekcie objektov v mŕtvom uhle, systém ovládania brzdenia pri nízkych rýchlostiach a systém zmiernenia zrážky CMBS. 	<ul style="list-style-type: none"> ➤ Zapnutie a vypnutie systému predchádzania vybočeniu z vozovky Str. 479 ➤ Zapnutie a vypnutie systému detekcie vozidiel v mŕtvom uhle Str. 424 ➤ Zapnutie a vypnutie systému Str. 442 ➤ Zapnutie a vypnutie systému CMBS Str. 432 	



Indikátor	Názov	Svieti/bliká	Vysvetlenie	Hlásenie
	Indikátor systému bočných kamier v zrkadlách	<ul style="list-style-type: none"> Rozsvieti si pri probléme so systémom bočných kamier v zrkadlách. 	<ul style="list-style-type: none"> Nechajte vozidlo skontrolovať predajcovi. 	
		<ul style="list-style-type: none"> Rozsvieti sa, keď je v interiéri vozidla príliš vysoká teplota a obraz je tmavý alebo nie je vidieť žiaden obraz. Rozsvieti sa, keď je obraz skreslený vplyvom príliš nízkej teploty vo vnútri vozidla. 	<p>➤ Systém bočných kamier v zrkadlách Str. 220</p>	



Výstražné a informačné hlásenia rozhrania s informáciami pre vodiča

Nasledujúce hlásenia sa zobrazujú iba v rozhraní s informáciami pre vodiča. Stlačte tlačidlo  (Domov), vyberte  (Informácie), potom stlačením ľavého kolieska voliča znova zobrazte hlásenie pri zapnutom indikátore systémového hlásenia.

Hlásenie	Stav	Vysvetlenie
	<ul style="list-style-type: none"> Zobrazí sa, keď vozidlo nie je schopné ďalšej jazdy z dôvodu poruchy. 	<ul style="list-style-type: none"> Okamžite zastavte na bezpečnom mieste.
	<ul style="list-style-type: none"> Zobrazí sa, keď po zastavení kvôli poruche hrozí riziko, že sa môže vozidlo neočakávane pohnúť. 	<ul style="list-style-type: none"> Keď vozidlo stojí, zatiahnite parkovaciu brzdu. <ul style="list-style-type: none"> ➤ Parkovacia brzda Str. 497 Nechajte vozidlo skontrolovať predajcovi.
	<ul style="list-style-type: none"> Zobrazí sa, keď nastavíte režim napájania na voľbu PRÍSLUŠENSTVO alebo ZAPNUTÉ. <p>Typ vozidla s pravostranným riadením</p> <ul style="list-style-type: none"> Zobrazí sa, keď odomknete a otvoríte dvere vodiča. 	<ul style="list-style-type: none"> ➤ Zapnutie napájania Str. 379
	<ul style="list-style-type: none"> Zobrazí sa, keď by ste mali stlačiť tlačidlo POWER, pretože je blokovávané automatické zapnutie napájania. 	<ul style="list-style-type: none"> ➤ Automatické zapnutie/vypnutie Str. 198
	<ul style="list-style-type: none"> Zobrazí sa, keď znova nastavíte režim napájania na možnosť ZAPNUTÉ a vozidlo môže ísť. 	<ul style="list-style-type: none"> ➤ Zapnutie napájania Str. 379

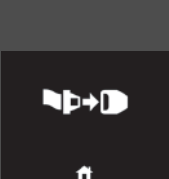

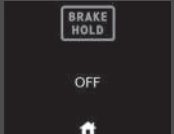

Hlásenie	Stav	Vysvetlenie
	<ul style="list-style-type: none"> Zobrazí sa, ak nie sú úplne zatvorené niektoré dvere alebo dvere batožinového priestoru. Zobrazí sa, ak sa niektoré dvere alebo dvere batožinového priestoru otvoria počas jazdy. Zaznie zvuková signalizácia. 	<ul style="list-style-type: none"> Vypne, keď sa zatvoria všetky dvere aj dvere batožinového priestoru.
	<ul style="list-style-type: none"> Zobrazí sa, ak v akustickom systéme signalizácie vozidla došlo k problému. 	<ul style="list-style-type: none"> Nechajte vozidlo ihneď skontrolovať predajcovi.
	<ul style="list-style-type: none"> Zobrazí sa, keď je otvorená kapota. 	<ul style="list-style-type: none"> Zatvorte kapotu.
	<ul style="list-style-type: none"> Zobrazí sa, ak sa vyskytne problém so systémom nabíjania 12-voltového akumulátora. 	<ul style="list-style-type: none"> Nechajte vozidlo skontrolovať predajcovi.

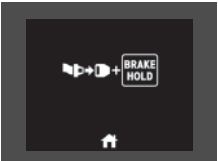
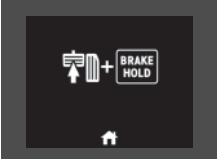
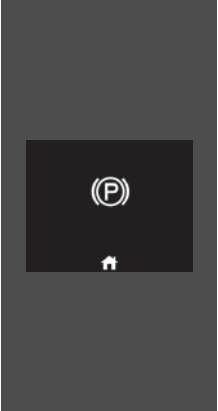

Hlásenie	Stav	Vysvetlenie
	<ul style="list-style-type: none"> Zobrazí sa, keď vonkajšia teplota klesne pod 3 °C a režim napájania je v polohe ZAPNUTÉ. 	<ul style="list-style-type: none"> Upozorňuje, že povrch cesty môže byť zľadovatený a šmykľavý.
	<ul style="list-style-type: none"> Zobrazí sa, ak v systéme automatického ovládania svetiel došlo k problému. 	<ul style="list-style-type: none"> Zobrazí sa počas jazdy – Manuálne zapnite svetlá a nechajte vozidlo skontrolovať predajcovi.
	<ul style="list-style-type: none"> Zobrazí sa, ak sa vyskytol problém so svetlometmi. 	<ul style="list-style-type: none"> Zobrazí sa počas jazdy – Svetlomety nemusia svietiť. Keď vám podmienky dovoľia bezpečne jazdiť, čo najskôr nechajte vozidlo skontrolovať u predajcu.
 (biely)	<ul style="list-style-type: none"> Zobrazí sa, ak nastavíte režim napájania do polohy ZAPNUTÉ bez zapnutia bezpečnostného pásu vodiča. Zobrazí sa, keď nie je zapnutý bezpečnostný pás vodiča, keď systém ACC automaticky zastavil vozidlo. Zobrazí sa po stlačení tlačidla RES/+ alebo SET/-, keď nie je zapnutý bezpečnostný pás vodiča. 	<ul style="list-style-type: none"> Pred začatím jazdy si riadne zapnite bezpečnostný pás. Systém ACC sa automaticky vypol. <ul style="list-style-type: none"> ► Adaptívny tempomat (ACC) s funkciou sledovania vozidiel pri nízkych rýchlostiach Str. 445 Systém ACC nie je možné nastaviť. <ul style="list-style-type: none"> ► Adaptívny tempomat (ACC) s funkciou sledovania vozidiel pri nízkych rýchlostiach Str. 445

Hlásenie	Stav	Vysvetlenie
 <p>(oranžový)</p>	<ul style="list-style-type: none"> Zobrazí sa, ak sa automatické podržanie brzdy automaticky zruší počas prevádzky. Zobrazí sa po zrušení systému ACC, kým je vaše vozidlo automaticky zastavené systémom ACC. Zobrazí sa, ak je ovládanie jedným pedálom zrušené, kým je vaše vozidlo automaticky zastavené prostredníctvom ovládania jedným pedálom. 	<ul style="list-style-type: none"> Okamžite stlačte brzdový pedál. Okamžite stlačte brzdový pedál. Okamžite stlačte brzdový pedál.
 <p>(biely)</p>	<ul style="list-style-type: none"> Zobrazí sa, keď je vozidlo automatickým zapnutím napájania pripravené na jazdu. 	<ul style="list-style-type: none"> Spustite vozidlo stlačením brzdového pedála.
	<ul style="list-style-type: none"> Zobrazí sa, keď je vypnutý systém automatického podržania brzdy. 	<p>➔ Automatické podržanie brzdy Str. 501</p>



Hlásenie	Stav	Vysvetlenie
	<ul style="list-style-type: none"> Zobrazí sa, keď stlačíte tlačidlo automatického podržania brzdy a nemáte zapnutý bezpečnostný pás vodiča. 	<ul style="list-style-type: none"> Zapnite bezpečnostný pás vodiča. <ul style="list-style-type: none"> ➤ Automatické podržanie brzdy Str. 501
	<ul style="list-style-type: none"> Zobrazí sa, keď stlačíte tlačidlo automatického podržania brzdy bez toho, aby ste stlačili brzdový pedál, pričom je automatické podržanie brzdy v prevádzke. 	<ul style="list-style-type: none"> Stlačte tlačidlo automatického podržania brzdy spolu s brzdovým pedálom. <ul style="list-style-type: none"> ➤ Automatické podržanie brzdy Str. 501
	<ul style="list-style-type: none"> Zobrazí sa, ak sa automaticky použije parkovacia brzda, kým je systém v prevádzke. 	<ul style="list-style-type: none"> ➤ Automatické podržanie brzdy Str. 501 ➤ Parkovacia brzda Str. 497 ➤ Ovládanie jedným pedálom Str. 396
	<ul style="list-style-type: none"> Zobrazí sa, ak sa automaticky použije parkovacia brzda, keď je aktivovaný systém ACC. 	<ul style="list-style-type: none"> Systém ACC sa automaticky vypol. <ul style="list-style-type: none"> ➤ Adaptívny tempomat (ACC) s funkciou sledovania vozidiel pri nízkych rýchlostiach Str. 445 ➤ Parkovacia brzda Str. 497
	<ul style="list-style-type: none"> Zobrazí sa po stlačení tlačidla RES/+ alebo SET/-, keď je aktivovaná parkovacia brzda. 	<ul style="list-style-type: none"> Systém ACC nie je možné nastaviť. <ul style="list-style-type: none"> ➤ Adaptívny tempomat (ACC) s funkciou sledovania vozidiel pri nízkych rýchlostiach Str. 445 ➤ Parkovacia brzda Str. 497
	<ul style="list-style-type: none"> Zobrazí sa, keď je systém ovládania jedným pedálom automaticky vypnutý pri stlačenej parkovacej brzde. 	—





Hlásenie	Stav	Vysvetlenie
	<ul style="list-style-type: none"> Zobrazí sa, keď stlačíte tlačidlo elektrickej parkovacej brzdy bez toho, aby ste stlačili brzdový pedál, pričom elektrická parkovacia brzda je v prevádzke. 	<ul style="list-style-type: none"> Stlačte spínač elektrickej parkovacej brzdy a súčasne stlačte brzdový pedál. ► Parkovacia brzda Str. 497
	<ul style="list-style-type: none"> Zobrazí sa, ak v systéme bezklúčového otvárania alebo bezklúčového štartovania došlo k problému. 	<ul style="list-style-type: none"> Zobrazuje sa nepretržite – Nechajte vozidlo skontrolovať u predajcu.
	<ul style="list-style-type: none"> Zobrazí sa, keď zatvoríte dvere a režim napájania je v polohe ZAPNUTÉ, ale diaľkový ovládač bezklúčového otvárania sa nenachádza vo vozidle. Zobrazí sa, keď stlačíte brzdový pedál po automatickom zapnutí napájania, ale diaľkový ovládač bezklúčového otvárania sa nenachádza vo vozidle. 	<ul style="list-style-type: none"> Zmizne, ak sa diaľkový ovládač bezklúčového otvárania znova nachádza vo vnútri vozidla a zatvoríte dvere. ► Pripomenutie diaľkového ovládača bezklúčového otvárania Str. 200 Prestane sa zobrazovať, keď diaľkový ovládač bezklúčového otvárania prinesiete späť do interiéru vozidla a stlačíte brzdový pedál po automatickom zapnutí napájania.
	<ul style="list-style-type: none"> Zobrazí sa, keď je batéria diaľkového ovládača bezklúčového otvárania takmer vybitá. 	<ul style="list-style-type: none"> ► Výmena gombíkovej batérie Str. 614



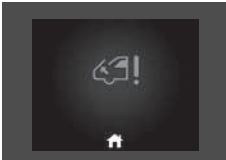

Hlásenie	Stav	Vysvetlenie
	<ul style="list-style-type: none"> Zobrazí sa, keď je režim napájania v polohe PRÍSLUŠENSTVO. Zobrazí sa, keď sú otvorené dvere vodiča a režim napájania je v polohe PRÍSLUŠENSTVO. 	<ul style="list-style-type: none"> Zmeňte režim napájania na možnosť VOZIDLO VYPNUTÉ. ➤ Tlačidlo POWER Str. 197
	<ul style="list-style-type: none"> Zobrazí sa, ak je batéria diaľkového ovládača bezklúčového otvárania príliš slabá na zapnutie systému napájania alebo ak sa kľúč nenachádza v prevádzkovom dosahu, a teda nemôže zapnúť systém napájania. Šesťkrát zaznie zvuková signalizácia. 	<ul style="list-style-type: none"> Priblížte zadnú stranu diaľkového ovládača bezklúčového otvárania ku tlačidlu POWER. ➤ Ak je slabá batéria diaľkového ovládača bezklúčového otvárania Str. 645
	<ul style="list-style-type: none"> Zobrazí sa, ak tlačidlo POWER stlačíte, keď sa vozidlo pohybuje. 	<ul style="list-style-type: none"> ➤ Núdzové vypnutie systému napájania Str. 646
	<ul style="list-style-type: none"> Zobrazí sa, keď stlačíte a podržíte tlačidlo N dlhšie ako 2 sekundy. 	<ul style="list-style-type: none"> Zmizne, keď preradíte do inej polohy preradenia ako N. ➤ Ak chcete nechať prevodovku v polohe N (režim autoumyvárne) Str. 389

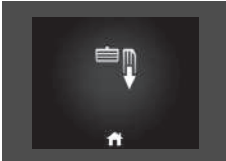
Hlásenie	Stav	Vysvetlenie
	<ul style="list-style-type: none"> Zobrazí sa, keď preradíte na [N], a do piatich sekúnd stlačíte tlačidlo POWER. 	<ul style="list-style-type: none"> Na 15 minút sa zachová prevodový stupeň [N] a následne sa prepne na [P]. ➤ Ak chcete nechať prevodovku v polohe [N] (režim autoumyvárne) Str. 389
	<ul style="list-style-type: none"> Zobrazí sa, keď zastavíte vozidlo a uvoľníte bezpečnostný pás vodiča, pričom hrozí, že sa vozidlo môže nežiadane pohnúť. 	<ul style="list-style-type: none"> Skôr než pri voľnobehu, parkovaní a vystupovaní z vozidla uvoľníte brzdový pedál, stlačte tlačidlo [P]. ➤ Ovládanie radiacej páky Str. 386
	<ul style="list-style-type: none"> Zobrazí sa, keď nastavíte režim napájania do polohy VYPNUTÉ počas jazdy. 	<ul style="list-style-type: none"> Okamžite zastavte na bezpečnom mieste, aplikujte parkovacia brzdu a znova zapnite systém napájania. Ak hlásenie zmizne, pokračujte v jazde.
	<ul style="list-style-type: none"> Zobrazuje sa, keď je teplota vysokonapäťovej batérie a iných ovládacích prvkov systému príliš nízka na prevádzku (pribl. – 30 °C alebo nižšie). 	<ul style="list-style-type: none"> Musíte počkať na zvýšenie teploty okolia alebo presunúť vozidlo na teplejšie miesto. V prípade potreby kontaktujte predajcu.

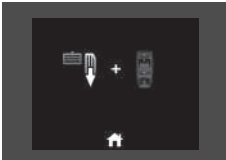

Hlásenie	Stav	Vysvetlenie
	<ul style="list-style-type: none"> Zobrazí sa v prípade príliš vysokej teploty systému napájania. 	<ul style="list-style-type: none"> Vaše vozidlo má menšiu schopnosť zrýchľovať a môže byť ťažšie pohnúť sa na svahu. Zaparkujte na bezpečnom mieste a nechajte systém vychladnúť. <p>➤ Prehrievanie Str. 650</p>
	<ul style="list-style-type: none"> Zobrazuje sa, keď je teplota vysokonapäťovej batérie nízka. 	<ul style="list-style-type: none"> Vaše vozidlo má menšiu schopnosť zrýchľovať a môže byť ťažšie pohnúť sa na svahu. V extrémne chladných klimatických podmienkach ponechajte vozidlo uskladnené v garáži alebo pripojte nabíjací konektor. <p>➤ Nabíjanie vysokonapäťovej batérie pomocou nabíjačky AC alebo CCS2 DC Str. 557</p>
	<ul style="list-style-type: none"> Zobrazí sa po rozsvietení indikátora systému nabíjania 12-voltového akumulátora. 	<ul style="list-style-type: none"> Vaše vozidlo má menšiu schopnosť zrýchľovať a môže byť ťažšie pohnúť sa na svahu. Ihneď kontaktujte predajcu.
	<ul style="list-style-type: none"> Zobrazí sa, ak je systém napájania v diagnostickom režime. 	<ul style="list-style-type: none"> Môžete si všimnúť zníženie dostupného výkonu. Nechajte vozidlo skontrolovať predajcovi. V dôsledku diagnostiky sa môže rozsvietiť indikátor systému napájania. <p>➤ Indikátor systému napájania Str. 111</p>
	<ul style="list-style-type: none"> Zobrazuje sa, keď je úroveň nabitia vysokonapäťovej batérie veľmi nízka. 	<ul style="list-style-type: none"> Spôsobené nízkou úrovňou nabitia batérie – Okamžite nabite vysokonapäťovú batériu.



Hlásenie	Stav	Vysvetlenie
	<ul style="list-style-type: none"> Zobrazí sa, ak sa vyskytne problém s štandardným plug-in systémom nabíjania alebo výstupom nabíjacej stanice. 	<ul style="list-style-type: none"> Len táto správa – Pravdepodobne sa vyskytol problém s výstupom nabíjacej stanice. Postupujte podľa pokynov na nabíjacej stanici alebo sa obráťte na kvalifikovaného technika. Ak výstup funguje správne, nechajte vozidlo skontrolovať predajcovi. Zapne sa spolu s indikátorom SYSTÉMU NAPÁJANIA – Nechajte vozidlo skontrolovať u predajcu.
	<ul style="list-style-type: none"> Zobrazí sa, ak sa vyskytne problém s plug-in systémom rýchlonabíjania alebo výstupom nabíjacej stanice. 	<ul style="list-style-type: none"> Len táto správa – Pravdepodobne sa vyskytol problém s výstupom nabíjacej stanice. Postupujte podľa pokynov na nabíjacej stanici alebo sa obráťte na kvalifikovaného technika. Ak výstup funguje správne, nechajte svoje vozidlo skontrolovať predajcovi. Zapne sa spolu s indikátorom SYSTÉMU NAPÁJANIA – Nechajte vozidlo skontrolovať u predajcu.
	<ul style="list-style-type: none"> Zobrazí sa, keď je veko nabíjania otvorené. 	<ul style="list-style-type: none"> Zatvorte veko nabíjania.  Nabíjanie Str. 556
	<ul style="list-style-type: none"> Zobrazí sa, keď rýchlosť vozidla dosiahne nastavenú rýchlosť. Môžete nastaviť dve rôzne rýchlosti pre aktiváciu alarmu. 	<ul style="list-style-type: none">  Rýchlostný alarm Str. 163

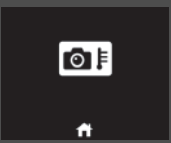
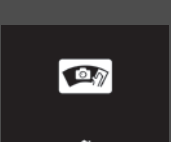

Hlásenie	Stav	Vysvetlenie
	<ul style="list-style-type: none"> Zobrazí sa, ak sa vyskytol problém so systémom „vyskakujúcej“ kapoty. 	<ul style="list-style-type: none"> Nechajte vozidlo skontrolovať predajcovi.  Systém „vyskakujúcej“ kapoty Str. 72
	<ul style="list-style-type: none"> Zobrazí sa, keď stlačíte plynový pedál, kým je zaradená poloha N. 	<ul style="list-style-type: none"> Zložte nohu z plynového pedála. Pri jazde stlačte brzďový pedál a zaradte.
	<ul style="list-style-type: none"> Zobrazí sa, keď opakovane v krátkom čase preradíte medzi polohou P a inými polohami. 	<ul style="list-style-type: none"> Pred preradením chvíľu počkajte.
	<ul style="list-style-type: none"> Zobrazí sa, keď sa pokúsíte preradiť bez uvoľnenia nohy z plynového pedála. 	<ul style="list-style-type: none"> Uvoľnite nohu z plynového pedála a potom stlačte tlačidlo radiacej páky.

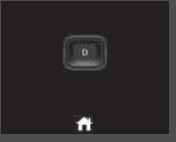

Hlásenie	Stav	Vysvetlenie
	<ul style="list-style-type: none"> Zobrazí sa po stlačení tlačidla P, keď je vozidlo v pohybe. Zobrazí sa, ak preradíte radiacu páku do polohy R, keď sa vozidlo pohybuje dopredu, alebo do polohy D, keď vozidlo cúva. 	<ul style="list-style-type: none"> Skôr než stlačíte tlačidlo radiacej páky, vozidlo musí zastaviť.
	<ul style="list-style-type: none"> Zobrazí sa, keď sa pokúsite preradiť bez stlačenia brzdového pedála. 	<ul style="list-style-type: none"> Uvoľnite brzdový pedál a potom stlačte tlačidlo radiacej páky.
	<ul style="list-style-type: none"> Zobrazí sa, ak došlo k problému s automatickým prepínaním diaľkových svetiel. 	<ul style="list-style-type: none"> Použite manuálny spínač svetlometov. Ak sa hlásenie objaví počas jazdy s diaľkovými svetlami svetlometov, diaľkové svetlá sa prepnú na stretávacie svetlá.
	<ul style="list-style-type: none"> Zobrazí sa, ak niečo blokuje kryt radarového snímača a bráni snímaču rozpoznať vozidlo pred vami. Hlásenie sa môže zobraziť pri jazde v zlom počasí (dážď, sneh, hmla a podobne). 	<ul style="list-style-type: none"> Ak je radarový snímač znečistený, zastavte vozidlo na bezpečnom mieste a utrite nečistoty jemnou handričkou. Chvíľu môže trvať, kým správa nezhasne. Ak hlásenie nezmizne ani po očistení krytu snímača, nechajte svoje vozidlo skontrolovať u predajcu. <ul style="list-style-type: none"> ► Radarový snímač Str. 494 ► Honda Sensing Str. 425



Hlásenie	Stav	Vysvetlenie
	<ul style="list-style-type: none"> • Zobrazí sa, ak niečo zakrýva sonarový snímač a bráni mu vykonávať rozpoznávanie. • Hlásenie sa môže zobraziť pri jazde v zlom počasí (dážď, sneh, hmla a podobne). 	<ul style="list-style-type: none"> • Ak je radarový snímač znečistený, zastavte vozidlo na bezpečnom mieste a utrite nečistoty jemnou handričkou. • Ak hlásenie nezmizne ani po očistení krytu snímača, nechajte svoje vozidlo skontrolovať u predajcu. <ul style="list-style-type: none"> ➤ Radarové senzory Str. 495 ➤ Honda Sensing Str. 425
	<ul style="list-style-type: none"> • Zobrazí sa, ak je teplota v kamere predného snímača príliš vysoká a nemožno aktivovať niektoré systémy na pomoc vodičovi. 	<ul style="list-style-type: none"> • Použite klimatizáciu na schladenie kamery. • Zmizne – Kamera sa schladila a systémy sa normálne aktivujú. <ul style="list-style-type: none"> ➤ Kamera predného snímača Str. 492 ➤ Honda Sensing Str. 425
	<ul style="list-style-type: none"> • Zobrazí sa, keď je oblasť okolo kamery predného snímača znečistená špinou, blatom a pod., čo bráni rozpoznaniu vozidla pred vami. • Hlásenie sa môže zobraziť pri jazde v zlom počasí (dážď, sneh, hmla a podobne). 	<ul style="list-style-type: none"> • Keď je predné okno znečistené, zastavte vozidlo na bezpečnom mieste a utrite nečistoty pomocou jemnej handričky. • Ak hlásenie nezmizne ani po vyčistení oblasti okolo kamery, nechajte vozidlo skontrolovať u predajcu. <ul style="list-style-type: none"> ➤ Kamera predného snímača Str. 492 ➤ Honda Sensing Str. 425

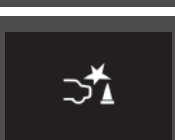

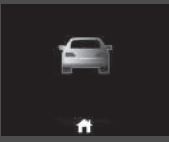
Hlásenie	Stav	Vysvetlenie
	<ul style="list-style-type: none"> Zobrazí sa, keď je vzdialenosť medzi vašim vozidlom a vozidlom pred vami príliš krátka, keď je aktivovaný systém ACC. 	<ul style="list-style-type: none"> Systém ACC sa automaticky vypol. <ul style="list-style-type: none"> ► Adaptívny tempomat (ACC) s funkciou sledovania vozidiel pri nízkych rýchlostiach Str. 445
	<ul style="list-style-type: none"> Zobrazí sa po stlačení tlačidla RES/+ alebo SET/-, keď je vzdialenosť medzi vašim vozidlom a vozidlom pred vami príliš krátka. 	<ul style="list-style-type: none"> Systém ACC nie je možné nastaviť. <ul style="list-style-type: none"> ► Adaptívny tempomat (ACC) s funkciou sledovania vozidiel pri nízkych rýchlostiach Str. 445
	<ul style="list-style-type: none"> Zobrazí sa, keď je rýchlosť vozidla príliš vysoká na nastavenie systému ACC. 	<ul style="list-style-type: none"> Znížte rýchlosť a potom nastavte systém ACC. <ul style="list-style-type: none"> ► Adaptívny tempomat (ACC) s funkciou sledovania vozidiel pri nízkych rýchlostiach Str. 445
	<ul style="list-style-type: none"> Zobrazí sa, keď sa systém ACC zruší kvôli nadmerne vysokej rýchlosti vozidla. 	<ul style="list-style-type: none"> Znížte rýchlosť a potom znova nastavte systém ACC. <ul style="list-style-type: none"> ► Adaptívny tempomat (ACC) s funkciou sledovania vozidiel pri nízkych rýchlostiach Str. 445
	<ul style="list-style-type: none"> Zobrazí sa, ak nie je možné nastaviť systém ACC z dôvodu opakovaného spomaľovania, jazdy na dlhom klesajúcom svahu alebo nadmernej hmotnosti vozidla. 	<ul style="list-style-type: none"> Počkajte chvíľu a potom resetujte systém ACC. <ul style="list-style-type: none"> ► Adaptívny tempomat (ACC) s funkciou sledovania vozidiel pri nízkych rýchlostiach Str. 445
	<ul style="list-style-type: none"> Zobrazí sa chvíľu pred automatickým zrušením systému ACC z dôvodu opakovaného spomaľovania, jazdy na dlhom klesajúcom svahu alebo nadmernej hmotnosti vozidla. (Automaticky sa otvorí, kým sa vzdialenosť medzi vašim vozidlom a vozidlom pred vami nebude rovnať maximálnej vzdialenosti určenej v nastaveniach vzdialenosti.) 	<ul style="list-style-type: none"> Adaptívny tempomat sa automaticky zruší. <ul style="list-style-type: none"> ► Adaptívny tempomat (ACC) s funkciou sledovania vozidiel pri nízkych rýchlostiach Str. 445

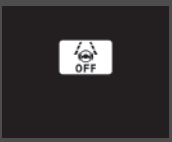
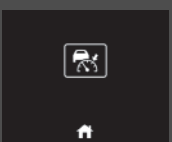

Hlásenie	Stav	Vysvetlenie
	<ul style="list-style-type: none"> Zobrazí sa, keď vozidlo pred vami bude pokračovať v jazde po automatickom zastavení vášho vozidla systémom ACC. 	<ul style="list-style-type: none"> Vykonajte obnovu stlačením tlačidla RES/+ alebo SET/-, prípadne stlačením plynového pedála. <ul style="list-style-type: none"> ► Adaptívny tempomat (ACC) s funkciou sledovania vozidiel pri nízkych rýchlostiach Str. 445
	<ul style="list-style-type: none"> Zobrazí sa, keď sa preradí do inej polohy ako D, kým je systém ACC aktívny. Zobrazí sa po stlačení tlačidla RES/+ alebo SET/-, keď je vybraný iný prevod než D. 	<ul style="list-style-type: none"> Systém ACC sa automaticky vypol. <ul style="list-style-type: none"> ► Adaptívny tempomat (ACC) s funkciou sledovania vozidiel pri nízkych rýchlostiach Str. 445 Systém ACC nie je možné nastaviť. <ul style="list-style-type: none"> ► Adaptívny tempomat (ACC) s funkciou sledovania vozidiel pri nízkych rýchlostiach Str. 445
 	<ul style="list-style-type: none"> Zobrazí sa po zastavení vozidla na veľmi strmom svahu, keď je aktívny systém ACC. Zobrazí sa po stlačení tlačidla RES/+ alebo SET/-, keď sa vozidlo zastaví na veľmi strmom svahu. 	<ul style="list-style-type: none"> Systém ACC sa automaticky vypol. <ul style="list-style-type: none"> ► Adaptívny tempomat (ACC) s funkciou sledovania vozidiel pri nízkych rýchlostiach Str. 445 Systém ACC nie je možné nastaviť. <ul style="list-style-type: none"> ► Adaptívny tempomat (ACC) s funkciou sledovania vozidiel pri nízkych rýchlostiach Str. 445

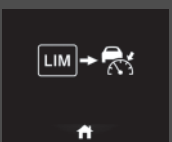

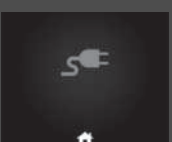
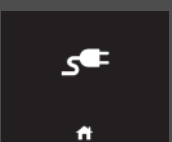

Hlásenie	Stav	Vysvetlenie
	<ul style="list-style-type: none"> Zobrazí sa, keď je systém VSA alebo funkcia ovládania trakcie v prevádzke, keď je aktívny systém ACC. 	<ul style="list-style-type: none"> Systém ACC sa automaticky vypol. <ul style="list-style-type: none"> ➤ Adaptívny tempomat (ACC) s funkciou sledovania vozidiel pri nízkych rýchlostiach Str. 445
	<ul style="list-style-type: none"> Zobrazí sa po stlačení tlačidla RES/+ alebo SET/-, keď sa vozidlo pohybuje a stlačíte brzdový pedál. 	<ul style="list-style-type: none"> Systém ACC nie je možné nastaviť. <ul style="list-style-type: none"> ➤ Adaptívny tempomat (ACC) s funkciou sledovania vozidiel pri nízkych rýchlostiach Str. 445
	<ul style="list-style-type: none"> Bliká, keď systém zaznamená pravdepodobnosť zrážky. Zaznie zvuková signalizácia. 	<ul style="list-style-type: none"> Vykonajte príslušné kroky na zabránenie zrážke (použite brzdy, prejdite do vedľajšieho jazdného pruhu a pod.). <ul style="list-style-type: none"> ➤ Adaptívny tempomat (ACC) s funkciou sledovania vozidiel pri nízkych rýchlostiach Str. 445 ➤ Brzdový systém zmiernenia zrážky (CMBS) Str. 428 ➤ Ovládanie brzdovania pri nízkej rýchlosti Str. 439
	<ul style="list-style-type: none"> Zobrazí sa, keď je aktivovaný systém ovládania brzdovania pri nízkej rýchlosti. 	—

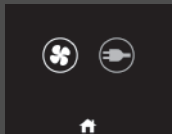

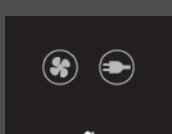
Hlásenie	Stav	Vysvetlenie
	<ul style="list-style-type: none"> Zobrazí sa, keď je zapnutý systém upozornenia na odjazd vozidla vpredu. 	<ul style="list-style-type: none"> ☒ Systém upozornení na odjazd vozidla vpredu Str. 482
 <p>(oranžový)</p>	<ul style="list-style-type: none"> Zobrazí sa, keď je pravdepodobné, že vozidlo vyjde z rozpoznaného jazdného pruhu. 	<ul style="list-style-type: none"> Prevezmite kontrolu nad riadením a udržiavajte vozidlo v strede jazdného pruhu. Hlásenie po chvíli zmizne. <ul style="list-style-type: none"> ☒ Systém podpory riadenia vozidla v jazdnom pruhu (LKAS) Str. 465 ☒ Systém predchádzania vybočeniu z vozovky Str. 476
 <p>(červený)</p>	<ul style="list-style-type: none"> Zobrazí sa, ak má vodič len jemne opreté ruky na volante alebo ho vôbec nedrží, pričom je pravdepodobné, že vozidlo vyjde z rozpoznaného jazdného pruhu. Zaznie tiež zvuková signalizácia. Bliká, ak má vodič len jemne opreté ruky na volante alebo ho vôbec nedrží. Zaznie tiež zvuková signalizácia. Ak vodič aj naďalej jazdí takýmto spôsobom, pípanie sa zmení na súvislý tón a systém LKAS sa deaktivuje. 	<ul style="list-style-type: none"> Prevezmite kontrolu nad riadením a udržiavajte vozidlo v strede jazdného pruhu. Hlásenie po chvíli zmizne. <ul style="list-style-type: none"> ☒ Systém podpory riadenia vozidla v jazdnom pruhu (LKAS) Str. 465 Prevezmite kontrolu nad riadením a hlásenie zmizne. <ul style="list-style-type: none"> ☒ Systém podpory riadenia vozidla v jazdnom pruhu (LKAS) Str. 465



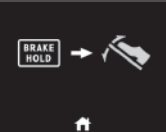
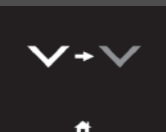
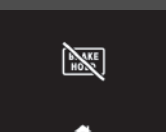

Hlásenie	Stav	Vysvetlenie
 <p>(biely)</p>	<ul style="list-style-type: none"> Zobrazí sa, keď je pravdepodobné, že vozidlo vyjde z rozpoznávaného jazdného pruhu. Systém predchádzania vybočeniu z vozovky bude okrem toho riadiť vozidlo a pomáhať vám udržať ho v jazdnom pruhu. 	<ul style="list-style-type: none"> Prevezmite kontrolu nad riadením a udržiavajte vozidlo v strede jazdného pruhu. Hlásenie po chvíli zmizne. <ul style="list-style-type: none"> ► Systém predchádzania vybočeniu z vozovky Str. 476
	<ul style="list-style-type: none"> Zobrazí sa, keď je aktivovaný systém LKAS alebo sa stlačí tlačidlo LKAS, no vyskytol sa systémový problém súvisiaci so systémom LKAS. Systém LKAS sa automaticky vypne. Zvuková signalizácia sa okamžite rozozvučí. 	<ul style="list-style-type: none"> Ak sa rozsvieti niektorý zo systémových indikátorov (napríklad VSA, ABS a indikátor brzdového systému), vykonajte príslušné kroky. <ul style="list-style-type: none"> ► Indikátory Str. 106
	<ul style="list-style-type: none"> Zobrazí sa pri stlačení tlačidla SET/-, RES/+, CANCEL, tlačidla intervalu alebo tlačidla LIM, keď je vypnutý systém ACC, nastaviteľný obmedzovač rýchlosti alebo inteligentný obmedzovač rýchlosti. 	<ul style="list-style-type: none"> Po stlačení tlačidla  stlačte tlačidlo SET/-, RES/+, CANCEL, tlačidlo intervalu alebo tlačidlo LIM. <ul style="list-style-type: none"> ► Nastaviteľný obmedzovač rýchlosti Str. 403 ► Inteligentný obmedzovač rýchlosti Str. 408 ► Adaptívny tempomat (ACC) s funkciou sledovania vozidiel pri nízkych rýchlostiach Str. 445
	<ul style="list-style-type: none"> Zobrazí sa, keď stlačíte tlačidlo intervalu v režime nastaviteľného obmedzovača rýchlosti/inteligentného obmedzovača rýchlosti. 	<ul style="list-style-type: none"> Po prepnutí na systém ACC stlačte tlačidlo intervalu. <ul style="list-style-type: none"> ► Nastaviteľný obmedzovač rýchlosti Str. 403 ► Inteligentný obmedzovač rýchlosti Str. 408 ► Adaptívny tempomat (ACC) s funkciou sledovania vozidiel pri nízkych rýchlostiach Str. 445

Hlásenie	Stav	Vysvetlenie
	<ul style="list-style-type: none"> Zobrazí sa, keď je deaktivované automatické vypnutie napájania. 	<ul style="list-style-type: none"> ➤ Tlačidlo POWER Str. 197
	<ul style="list-style-type: none"> Zobrazí sa, keď napájací konektor vykazuje chybu. 	<ul style="list-style-type: none"> Odpojte napájací konektor pomocou uvoľňovacieho lanka. ➤ Ak nemôžete odpojiť nabíjací konektor Str. 669
 (oranžový)	<ul style="list-style-type: none"> Zobrazí sa, keď je nabíjací konektor zapojený k prívodu. 	<ul style="list-style-type: none"> Pokiaľ je nabíjací konektor zapojený do prívodu, vozidlo sa nepohybuje.
 (biely)	<ul style="list-style-type: none"> Zobrazí sa po nastavení režimu napájania na možnosť VOZIDLO VYPNUTÉ bez pripojenia nabíjacieho konektora, keď je teplota okolia nízka. 	<ul style="list-style-type: none"> Pripojenie nabíjacieho konektora zlepšuje schopnosť studeného štartovania.



Hlásenie	Stav	Vysvetlenie
	<ul style="list-style-type: none"> Zobrazí sa, keď nabíjanie nie je dostupné z dôvodu vysokej spotreby energie. 	<ul style="list-style-type: none"> Ak chcete nabiť vysokonapäťovú batériu, vypnite klimatizáciu.
	<ul style="list-style-type: none"> Zobrazí sa, keď nabíjanie nie je dostupné z dôvodu vysokej spotreby energie. 	<ul style="list-style-type: none"> Ak chcete nabiť vysokonapäťovú batériu, znížte spotrebu energie AC elektrickej zásuvky.
	<ul style="list-style-type: none"> Zobrazí sa, keď nabíjanie nie je dostupné z dôvodu vysokej spotreby energie. 	<ul style="list-style-type: none"> Ak chcete nabiť vysokonapäťovú batériu, vypnite klimatizáciu alebo znížte spotrebu energie AC elektrickej zásuvky.
	<ul style="list-style-type: none"> Zobrazí sa, keď nabíjanie nie je dostupné z dôvodu vysokej spotreby energie. 	<ul style="list-style-type: none"> Ak chcete nabiť vysokonapäťovú batériu, znížte spotrebu energie vozidla.

Hlásenie	Stav	Vysvetlenie
	<ul style="list-style-type: none"> Zobrazí sa, keď nie je možné dočasne používať systém ovládania jedným pedálom. Zobrazí sa, keď systém ovládania jedným pedálom nie je možné použiť z dôvodu aktivovaného parkovacieho pilota Honda. 	<ul style="list-style-type: none"> Počkajte chvíľu a potom zapnite systém ovládania jedným pedálom. Vypnite parkovacieho pilota Honda a potom zapnite systém ovládania jedným pedálom.
	<ul style="list-style-type: none"> Zobrazí sa po stlačení tlačidla ovládania jedným pedálom, keď nie je zapnutý bezpečnostný pás vodiča. 	<ul style="list-style-type: none"> Upevnite bezpečnostný pás a potom stlačte tlačidlo ovládania jedným pedálom.
	<ul style="list-style-type: none"> Zobrazí sa, keď je stlačené tlačidlo ovládania jedným pedálom bez stlačenia brzdového pedála. 	<ul style="list-style-type: none"> Stlačte brzdový pedál a potom stlačte tlačidlo ovládania jedným pedálom.
	<ul style="list-style-type: none"> Zobrazí sa, keď sa prevádzka systému ovládania jedným pedálom automaticky zruší. 	<ul style="list-style-type: none"> Počkajte chvíľu, potom zapnite systém ovládania jedným pedálom.
	<ul style="list-style-type: none"> Zobrazí sa, keď sa nastaví adaptívny tempomat (ACC) a systém ovládania jedným pedálom sa automaticky vypne. Zobrazí sa, keď sa systém ovládania jedným pedálom automaticky vypne a zároveň sa aktivuje parkovací pilot Honda. 	<p>—</p> <p>—</p>

Hlásenie	Stav	Vysvetlenie
	<ul style="list-style-type: none"> Zobrazí sa, keď sa automatické podržanie brzdy zmení na ovládanie jedným pedálom. 	<p>—</p>
	<ul style="list-style-type: none"> Zobrazí sa, keď sa zníži spomalenie. 	<p>► Ovládanie jedným pedálom Str. 396</p>
	<ul style="list-style-type: none"> Zobrazí sa, keď nie je možné použiť systém automatického podržania brzdy, pretože je aktivované ovládanie jedným pedálom. 	<p>—</p>
	<ul style="list-style-type: none"> Zobrazí sa, ak sa vyskytne problém so systémom digitálneho kľúča. 	<ul style="list-style-type: none"> Nechajte vozidlo skontrolovať predajcovi.

Hlásenie	Stav	Vysvetlenie
	<ul style="list-style-type: none"> Zobrazí sa, keď sú otvorené dvere vodiča a režim napájania je v polohe ZAPNUTÉ. 	<ul style="list-style-type: none"> Nastavte režim napájania do polohy VYPNUTÉ a pri vystúpení z vozidla so sebou vezmite kľúč.
	<ul style="list-style-type: none"> Zobrazí sa pred opustením vozidla, ak sa zadné dvere otvorili tesne pred zapnutím vozidla, a pripomenie vám, aby ste pri opúšťaní vozidla skontrolovali spolujazdcov alebo predmety, ktoré sa nachádzajú na zadných sedadlách. 	<ul style="list-style-type: none"> Slúži na kontrolu zadného sedadla pre spolujazdcov alebo predmetov pred opustením vozidla.  Pripomenutie pre zadné sedadlá Str. 229
	<ul style="list-style-type: none"> Zobrazí sa, keď v systéme parkovacieho pilota Honda došlo k problému. 	<ul style="list-style-type: none"> Nechajte vozidlo skontrolovať predajcovi.

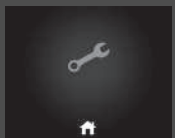
Modely so systémom pripomenutia servisu

Hlásenie	Stav	Vysvetlenie
	<ul style="list-style-type: none"> Zobrazí sa, ak sa vyžaduje akákoľvek servisná položka v dobe kratšej než 30 dní. 	<ul style="list-style-type: none"> Zostávajúci počet dní sa bude znižovať po jednom dni. ➤ Systém pripomenutia servisu* Str. 576
	<ul style="list-style-type: none"> Zobrazí sa, ak sa vyžaduje akákoľvek servisná položka v dobe kratšej než 10 dní. 	<ul style="list-style-type: none"> Čo najskôr nechajte vykonať uvedenú servisnú údržbu. ➤ Systém pripomenutia servisu* Str. 576
	<ul style="list-style-type: none"> Zobrazí sa, ak uvedená servisná údržba nebola vykonaná ani v prípade, že ostávajúci čas dosiahol hodnotu 0. 	<ul style="list-style-type: none"> S vozidlom ste nevykonali včas požadovanú servisnú údržbu. Ihneď nechajte vykonať servisnú údržbu a vynulujte pripomenutie servisu. ➤ Systém pripomenutia servisu* Str. 576

* Nie je k dispozícii u všetkých modelov

Ukazovatele

Ukazovatele zahŕňajú rýchlomer, ukazovateľ úrovne nabitia vysokonapätovej batérie, ukazovateľ **POWER/CHARGE** (Napájanie/nabíjanie) a ďalšie súvisiace indikátory. Tieto informácie sa zobrazia, keď je režim napájania v polohe ZAPNUTÉ.

Tachometer

Zobrazuje rýchlosť jazdy v jednotkách km/h alebo mph.

Ukazovateľ úrovne nabitia vysokonapätovej batérie

Zobrazuje zostávajúcu úroveň nabitia vysokonapätovej batérie.

Ukazovateľ POWER/CHARGE (Napájanie/nabíjanie)

Elektromotor

Stupeň napájania elektromotora sa zobrazuje pomocou údajov na strane **POWER** (Napájanie).

Prebieha nabíjanie batérie

Úroveň nabíjania vysokonapätovej batérie sa zobrazuje pomocou údajov na strane **CHARGE** (Nabíjanie).

Počítadlo najazdených kilometrov

Zobrazuje celkový počet kilometrov alebo míľ, ktoré vozidlo prešlo.

Tachometer

Môžete nastaviť tachometer a zobrazené merania tak, aby ukazovali hodnotu buď v jednotkách km/h alebo mph (míľach za hodinu).

➔ **Zmena jednotky** Str. 168

Ukazovateľ úrovne nabitia vysokonapätovej batérie

Úroveň nabitia vysokonapätovej batérie sa môže znížiť v nasledujúcich situáciách:

- po výmene 12-voltového akumulátora,
- po odpojení 12-voltového akumulátora,
- keď riadiaci systém vysokonapätovej batérie upraví svoje hodnoty.

Hodnota úrovne nabitia sa počas jazdy automaticky upraví.

Zmeny teploty vysokonapätovej batérie môžu zvýšiť alebo znížiť kapacitu nabitia batérie. Ak zmeny teploty spôsobujú zmenu kapacity batérie, môže sa zmeniť aj počet indikátorov v ukazovateli úrovne nabitia batérie aj vtedy, ak je úroveň nabitia rovnaká.

■ Okolité teplota

Zobrazuje vonkajšiu teplotu v stupňoch Celzia.

Ak je vonkajšia teplota v momente nastavenia režimu napájania na možnosť ZAPNUTÉ nižšia ako 3 °C, indikátor vonkajšej teploty bude 10 sekúnd blikat.

■ Nastavenie zobrazenia vonkajšej teploty

Ak sa vám zdá, že údaj teploty nie je správny, môžete ho upraviť až o ± 3 °C.

■ Systém rozpoznávania dopravných značiek

Počas jazdy zobrazuje určité zistené dopravné značky. Indikátor bliká, keď je prekročená maximálna rýchlosť dopravnej značky zaznamenaná systémom rozpoznávania dopravných značiek.

■ Aktuálny režim pre adaptívny tempomat s funkciou sledovania vozidiel pri nízkych rýchlostiach a systém LKAS

Zobrazuje aktuálny režim pre systém ACC s funkciou sledovania vozidiel pri nízkych rýchlostiach a systém LKAS.

➤ **Adaptívny tempomat (ACC) s funkciou sledovania vozidiel pri nízkych rýchlostiach**
Str. 445

➤ **Systém podpory riadenia vozidla v jazdnom pruhu (LKAS)** Str. 465

☒ Okolité teplota

Snímač teploty sa nachádza v prednom nárazníku. Teplota cesty a výfukové plyny z iného vozidla môžu ovplyvniť údaj o teplote, ak je rýchlosť vozidla nižšia ako 30 km/h.

Aktualizácia displeja po stabilizovaní údajov o teplote môže trvať niekoľko minút.

Údaj o teplote môžete upraviť.

➤ **Prispôsobiteľné funkcie** Str. 323

☒ Systém rozpoznávania dopravných značiek

Výstrahy prekročenia rýchlosti v systéme rozpoznávania dopravných značiek môžete zapnúť alebo vypnúť.

➤ **Prispôsobiteľné funkcie** Str. 323

Rozhranie s informáciami pre vodiča

Rozhranie s informáciami pre vodiča zobrazuje rôzne informácie, ako napríklad odhadovanú zostávajúcu vzdialenosť jazdy a spotrebu energie vozidla. Zobrazuje tiež hlásenia, napríklad varovania a iné užitočné informácie.

■ Prepínanie displeja

■ Sprístupnenie obsahov na displeji

Stlačte tlačidlo  (Domov) a posúvaním ľavého nastavovacieho kolieska prejdite na obsah, ktorý chcete vidieť. Stlačte ľavé nastavovacie koliesko na zobrazenie podrobných informácií.







▣ Prepínanie displeja

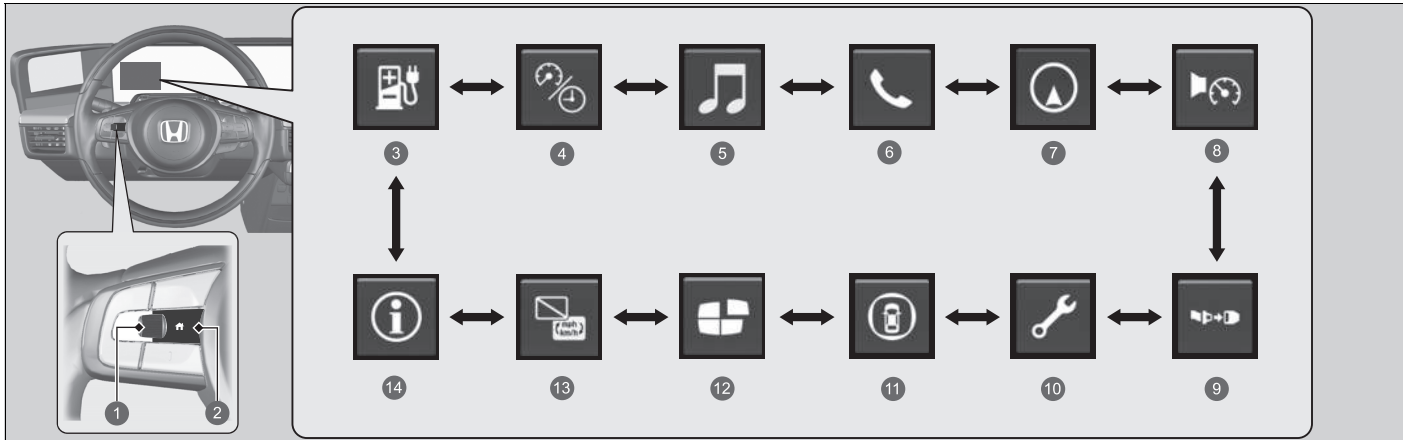





Ak sa chcete vrátiť na predchádzajúcu obrazovku, stlačte tlačidlo  (späť).

Obsah počítadla môžete pridávať a odstraňovať.

▣ **Prispôbenie zobrazenia** Str. 167



- 1 Nastavovacie koliesko vľavo
- 2 Tlačidlo  (Domov)
- 3 Dojazd a energia  Str. 158
- 4 Rýchlosť a čas  Str. 160
- 5 Audio  Str. 161
- 6 Telefón  Str. 161
- 7 Navigácia  Str. 162

- 8 Rýchlostný alarm  Str. 163
- 9 Bezpečnostné pásy  Str. 164
- 10 Údržba*  Str. 164
- 11 Bezpečnostná podpora  Str. 165
- 12 Prispôsobiť displej  Str. 167
- 13 Žiadny obsah/zmena jednotky  Str. 168
- 14 Informácie  Str. 168

* Nie je k dispozícii u všetkých modelov

■ Dojazd / Spotreba energie/ Denné počítadlo kilometrov

Otáčaním ľavého nastavovacieho kolieska môžete prepínať medzi dennými počítadlami kilometrov A a B.

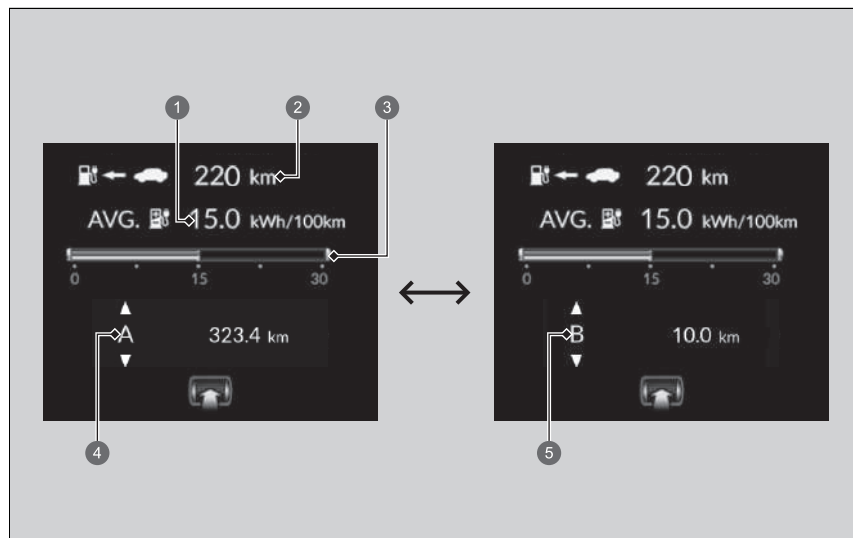

- 1 Priemerná spotreba energie
- 2 Dojazd
- 3 Okamžitá spotreba energie
- 4 Denné počítadlo kilometrov A
- 5 Denné počítadlo kilometrov B

■ Denné počítadlo kilometrov

Zobrazuje celkový počet kilometrov alebo míľ, ktoré vozidlo prešlo od posledného vynulovania. Počítadlá A a B je možné použiť na počítanie dvoch samostatných ciest.

Vynulovanie denného počítadla kilometrov

Na vynulovanie denného počítadla kilometrov stlačte ľavé nastavovacie koliesko a potom vyberte položku **Vynulovať**. Denné počítadlo kilometrov sa vynuluje na hodnotu **0.0**.

■ Priemerná spotreba energie

Zobrazuje odhadovanú priemernú spotrebu energie každého denného počítadla kilometrov v kWh/ 100km alebo míľach/kWh. Displej sa aktualizuje v nastavených intervaloch. Keď vynulujete denné počítadlo kilometrov, vynuluje sa aj priemerná spotreba energie.

■ Okamžitá spotreba energie

Zobrazuje okamžitú spotrebu energie ako stĺpcový graf v kWh/ 100km alebo míľach/kWh.

■ Dojazd

Zobrazuje odhadovanú vzdialenosť, ktorú môžete prejsť so zostávajúcou energiou. Tento odhad je založený na spotrebe energie z vašich predchádzajúcich ciest a zostávajúceho nabitia vysokonapäťovej batérie.

☒ Denné počítadlo kilometrov

Otáčaním ľavého nastavovacieho kolieska môžete prepínať medzi denným počítadlom kilometrov A a denným počítadlom kilometrov B.

☒ Priemerná spotreba energie

Môžete zmeniť čas vynulovania priemernej spotreby energie.

☒ **Prispôsobiteľné funkcie** Str. 323

☒ Dojazd

Zobrazený jazdný dosah je iba odhad a môže sa líšiť od skutočnej vzdialenosti, ktorú môže vozidlo prejsť.

■ Rýchlosť a čas

Otáčaním ľavého nastavovacieho kolieska môžete prepínať medzi dennými počítadlami kilometrov A a B.

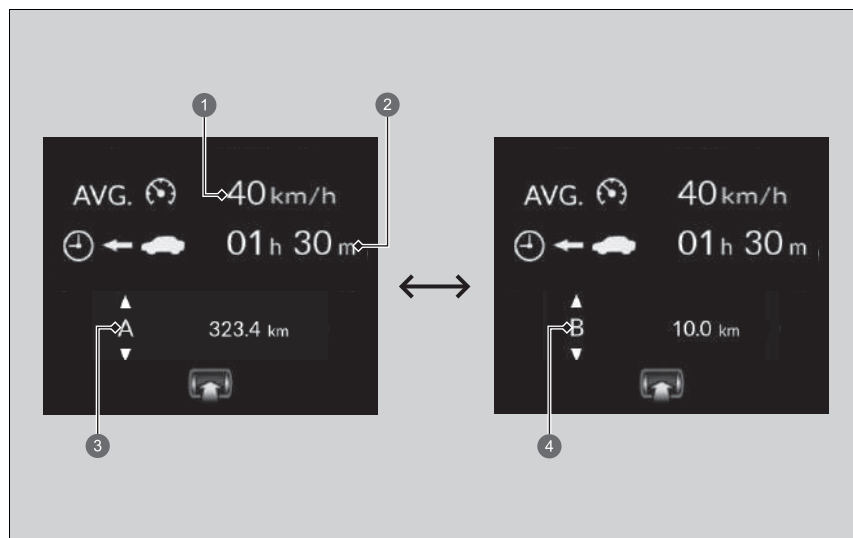

- 1 Priemerná rýchlosť
- 2 Uplynutý čas
- 3 Denné počítadlo kilometrov A
- 4 Denné počítadlo kilometrov B

■ Denné počítadlo kilometrov

➤ **Denné počítadlo kilometrov** Str. 159

■ Uplynutý čas

Zobrazuje čas, ktorý uplynul od posledného vynulovania denného počítadla kilometrov A alebo B.

■ Priemerná rýchlosť

Zobrazuje priemernú rýchlosť v kmh alebo v mph od vynulovania cesty A alebo B.

■ Audiosystém

Zobrazí informácie o aktuálnom prehrávaní zvuku.

➤ **Základná obsluha** Str. 257

■ Telefón

Zobrazia sa aktuálne informácie telefónu.

➤ **Telefónny systém hands-free** Str. 339

▣ Uplynutý čas

Môžete zmeniť čas vynulovania uplynutého času.

➤ **Prispôbitelné funkcie** Str. 323

▣ Priemerná rýchlosť

Môžete zmeniť čas vynulovania priemernej rýchlosti.

➤ **Prispôbitelné funkcie** Str. 323

■ Navigácia

■ Kompas

Zobrazí sa obrazovka kompasu.

■ Podrobné pokyny

Ak navigačný systém, služba Android Auto alebo služba Apple CarPlay poskytuje pokyny na jazdu, zobrazia sa podrobné pokyny navigácie do vášho cieľa.

➤ **Pozrite si príručku navigačného systému**

➤ **Android Auto™** Str. 309

➤ **Apple CarPlay** Str. 305

» Navigácia

Môžete vybrať, či sa majú počas navádzania na trase zobrazovať podrobné pokyny, alebo nie.

➤ **Prispôsobiteľné funkcie** Str. 323

Keď sú zobrazené pokyny pre kompas alebo podrobné pokyny, môžete ovládať niektoré funkcie navigačného systému na informačnom rozhraní vodiča posúvaním ľavým nastavovacím kolieskom.

➤ **Pozrite si príručku navigačného systému**

Podrobné pokyny nemusia byť dostupné pre všetky aplikácie.

■ Rýchlostný alarm

Zapnutie rýchlostného alarmu a zmena nastavenia rýchlostného alarmu.

Otáčaním nastavovacieho kolieska sa nastavenie rýchlostného alarmu zmení nasledovne:

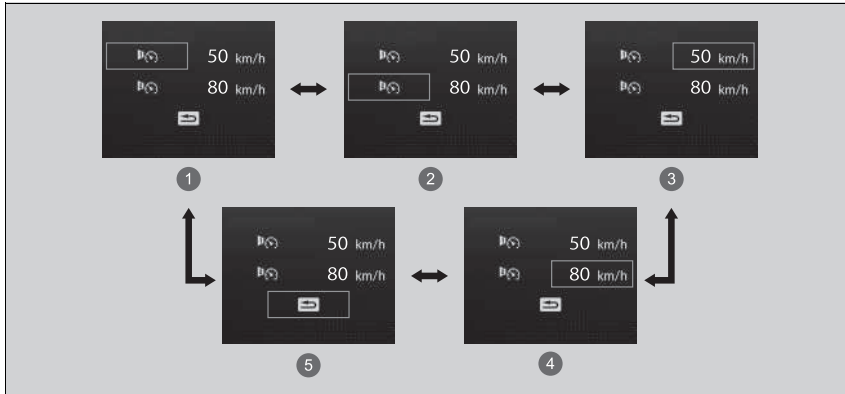

- ① Rychlostný alarm 1 Zap./Vyp.*¹
- ② Rychlostný alarm 2 Zap./Vyp.*¹
- ③ Nastavenie rýchlosti pre rýchlostný alarm 1 + the text in square brackets*¹
- ④ Nastavenie rýchlosti pre rýchlostný alarm 2 + plus the text in square brackets*¹
- ⑤ Späť

*1: Predvolené nastavenie

■ Bezpečnostné pásy

Vyskytuje sa za určitých podmienok, keď sú bezpečnostné pásy zapnuté alebo odopnuté.

➤ **Pripomenutie bezpečnostného pásu** Str. 48

■ Údržba *

Zobrazuje systém pripomenutia servisu.

➤ **Systém pripomenutia servisu** * Str. 576

Bezpečnostná podpora

Indikuje stav systému predchádzania vybočeniu z vozovky, systému detekcie objektov v mŕtvom uhle, systému ovládania brzdenia pri nízkych rýchlostiach a systému CMBS ako napríklad zapnutie, vypnutie alebo porucha, podľa farby a písmen.

Nasledujúce farby označujú stav ktoréhokoľvek z vyššie uvedených systémov:

- Zelená: Systém je zapnutý.
- Sivá: Systém je vypnutý.
- Oranžová: Vyskytol sa problém so systémom.

Bezpečnostná podpora

Ak je systém indikovaný žltou farbou, nechajte vozidlo ihneď skontrolovať predajcovi.

Ak chcete zapnúť alebo vypnúť každý systém, najprv prepnete zobrazenie otočením ľavého nastavovacieho kolieska. Na nasledujúcom displeji si môžete vybrať, ktorý systém sa má zapnúť alebo vypnúť.

- **Zapnutie a vypnutie systému predchádzania vybočenia z vozovky** Str. 479
- **Zapnutie a vypnutie systému detekcie vozidiel v mŕtvom uhle** Str. 424
- **Zapnutie a vypnutie systému** Str. 442
- **Zapnutie a vypnutie systému CMBS** Str. 432

Stav každej funkcie môžete potvrdiť aj farbou indikátora bezpečnostnej podpory.

- **Indikátor bezpečnostnej podpory (oranžová)**
Str. 125
- **Indikátor bezpečnostnej podpory (zelená/sivá)**
Str. 128

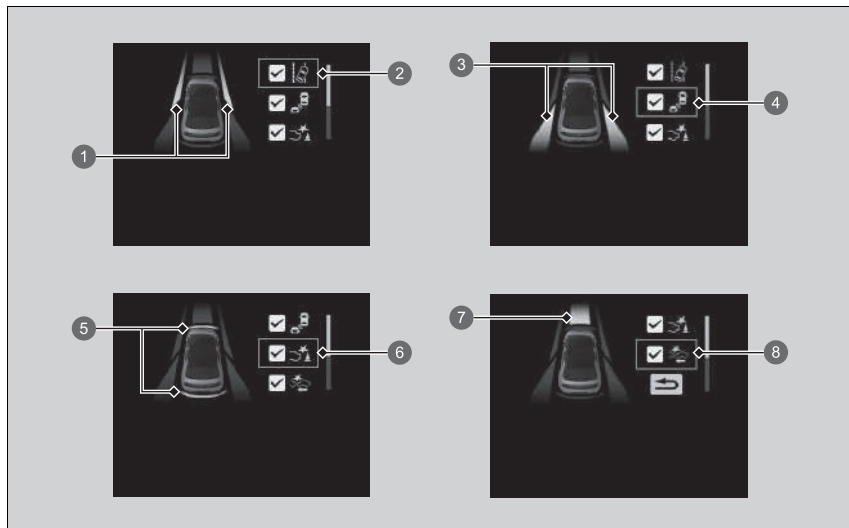

- 1 Oblasť informácií pre systém predchádzania vybočeniu z vozovky
- 2 Ikona a informácie o stave systému predchádzania vybočeniu z vozovky
- 3 Oblasť informácií pre systém detekcie objektov v mŕtvom uhle
- 4 Ikona a informácie o stave systému detekcie objektov v mŕtvom uhle
- 5 Oblasť informácií pre ovládanie brzdenia pri nízkej rýchlosti
- 6 Ikona a informácie o stave ovládania brzdenia pri nízkej rýchlosti
- 7 Oblasť informácií pre systém CMBS
- 8 Ikona a informácie o stave systému CMBS



■ Prispôsobenie zobrazenia

Zmeňte displej podľa svojho želania.

■ Usporiadanie obsahu

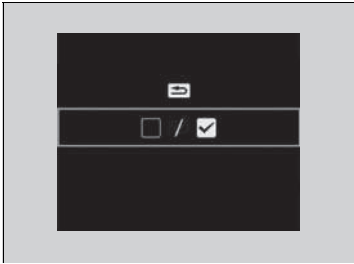
Môžete si vybrať, ktoré ikony sa budú zobrazovať na domovskej obrazovke.



1. Otočením ľavého nastavovacieho kolieska prejdite na položku , potom stlačte ľavé nastavovacie koliesko.
2. Otočením ľavého nastavovacieho kolieska prejdite na položku , potom stlačte ľavé nastavovacie koliesko.
3. Otočením ľavého nastavovacieho kolieska sa posúvajte medzi ikonami a jeho stlačením ich vyberte alebo výber zrušte.

▶▶ Prispôsobenie zobrazenia

Sivé ikony nie je možné odstrániť z domovskej obrazovky.

■ Zmena jednotky

Umožňuje zobraziť inú jednotku rýchlosti na rozhraní s informáciami pre vodiča a nastaviť zobrazenie nameraných hodnôt na jednotky km/h a mph.

Stlačením a podržaním ľavého kolieska voliča vyberte možnosť  (Zmena jednotky) v rozhraní s informáciami pre vodiča. Zakaždým, keď to urobíte, jednotka sa zmení z km/h na m/h alebo naopak. Potom sa na niekoľko sekúnd zobrazí potvrdzovacia obrazovka.

■ Informácie

➤ **Výstražné a informačné hlásenia rozhrania s informáciami pre vodiča** Str. 130

■ Zostávajúca energia batérie

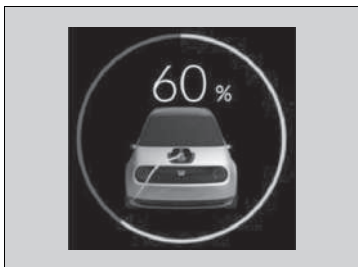

Zobrazuje aktuálny stav vysokonapäťovej batérie. Farba kruhu označuje aktuálny stav vysokonapäťovej batérie.

- Zelená: Nabíjanie
- Oranžová: Vysokonapäťová batéria je takmer vybitá (zostáva zhruba 15 %)
- Biela: V prípade iného stavu než stavy uvedené vyššie alebo úplného nabitia

➤ Zostávajúca energia batérie

Ak sa zobrazuje oranžovou farbou, nabíte vysokonapäťovú batériu čo najskôr.

■ Harmonogram časovanej klimatizácie

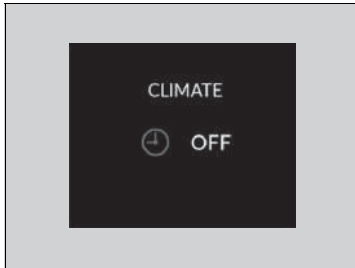

Zobrazuje aktuálny stav systému klimatizácie s časovačom.

➤ **Nastavenie harmonogramu časovanej klimatizácie** Str. 319

■ Zostávajúci čas nabíjania

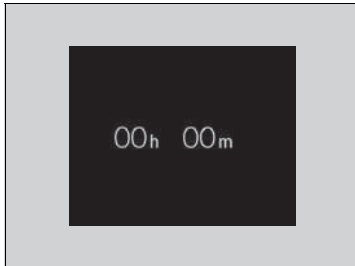

Zobrazuje aktuálny stav nabíjania.

➤ **Nabíjanie** Str. 556

Ovládacie prvky

Táto kapitola obsahuje opis postupu obsluhy rôznych ovládacích prvkov potrebných na riadenie.

Zamknutie a odomknutie dverí			
Kľúč	172		
Nízka intenzita signálu diaľkového ovládača bezklúčového otvárania	174		
Uzamknutie/odomknutie dverí zvonka	175		
Uzamknutie/odomknutie dverí zvnútra	182		
Detská poistka dverí	184		
Značky NFC	185		
Dvere batožinového priestoru	186		
Systém zabezpečenia			
Systém imobilizéra	188		
Alarm systém	189		
Ultrazvukové snímače *	191		
		Snímač náklonu *	192
		Uzamknutie najvyššej úrovne *	193
		Okná	194
		Obsluha spínačov okolo volantu	
		Tlačidlo POWER	197
		Osvetlenie	201
		Automatické prepínanie diaľkových svetiel	206
		Stierače a ostrekovače	210
		Tlačidlo vyhrievania zadného okna	213
		Nastavenie volantu	214
		Nastavenie jednotlivých zrkadiel	
		Systém stredovej kamery v zrkadlách	215
		Systém bočných kamier v zrkadlách	220
		Sedadlá	226
		Prvky komfortnej výbavy interiéru	234
		Systém klimatizácie	246

* Nie je k dispozícii u všetkých modelov

Kľúč

Toto vozidlo sa dodáva s nasledujúcim kľúčom:

Diaľkový ovládač bezkľúčového prístupu



Pomocou kľúča spustíte a zastavíte systém napájania a zamkníte a odomkníte všetky dvere, dvere batožinového priestoru a veko nabíjania.

Zabudovaný kľúč

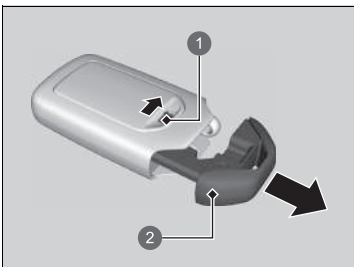

- 1 Tlačidlo uvoľnenia
- 2 Zabudovaný kľúč

Zabudovaný kľúč môžete použiť na uzamknutie/ odomknutie dverí, keď sa vybije batéria diaľkového ovládača bezkľúčového otvárania a elektricky ovládané uzamknutie/odomknutie dverí nebude fungovať.

Ak chcete vybrať zabudovaný kľúč, posuňte tlačidlo uvoľnenia a vytiahnite kľúč. Ak chcete zabudovaný kľúč vložiť späť, zatlačte ho do diaľkového ovládača bezkľúčového otvárania, kým nezacvakne na miesto.

Kľúč

Všetky kľúče majú systém imobilizéra. Systém imobilizéra chráni vozidlo pred ukradnutím.

➤ **Systém imobilizéra** Str. 188

Dodržiavajte pokyny nižšie, aby nedošlo k poškodeniu kľúčov:

- Nenechávajte kľúče vystavené priamemu slnečnému žiareniu alebo na miestach s vysokými teplotami alebo vysokou vlhkosťou.
- Nenechajte kľúče spadnúť ani na ne nekladte ťažké predmety.
- Kľúče uchovávajte tak, aby neprišli do kontaktu s kvapalinami, prachom a pieskom.
- Kľúče nerozoberajte, okrem prípadov, keď vymieňate batériu.

Ak sa obvody v kľúčoch poškodia, systém napájania sa nemusí aktivovať a diaľkový ovládač nemusí fungovať. Ak kľúče nefungujú správne, nechajte ich skontrolovať predajcovi.

Systém klimatizácie môžete zapnúť a vypnúť pomocou diaľkového ovládača bezkľúčového otvárania.

➤ **Vzdialené nastavenie harmonogramu klimatizácie** Str. 249

■ Štítok s číslom kľúča

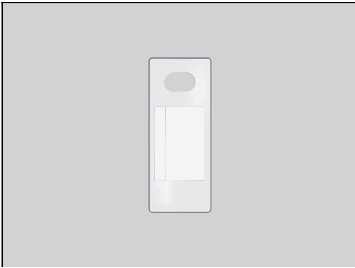

Obsahuje číslo, ktoré budete potrebovať, keď si chcete zakúpiť náhradný kľúč.

▶▶ Štítok s číslom kľúča

Štítok s číslom kľúča si odložte oddelene od kľúča na bezpečnom mieste mimo vozidla.

Ak si chcete kúpiť ďalší kľúč, obráťte sa na predajcu.

Ak stratíte kľúč a nemôžete aktivovať systém napájania, obráťte sa na predajcu.

Nízka intenzita signálu diaľkového ovládača bezklúčového otvárania

Vozidlo vysiela rádiové vlny, pomocou ktorých lokalizuje diaľkový ovládač bezklúčového otvárania počas uzamykania/odomýkania dverí a dverí batožinového priestoru a veka nabíjania, alebo aktivácie systému napájania.

V nasledujúcich prípadoch môže byť funkcia uzamykania/odomýkania dverí a dverí batožinového priestoru alebo aktivácie systému napájania obmedzená alebo nestabilná:

- Zariadenia v blízkosti vozidla vysielaajú silné rádiové vlny.
- Diaľkový ovládač bezklúčového otvárania nosíte spolu s telekomunikačnými zariadeniami, prenosnými počítačmi, mobilnými telefónmi alebo bezdrôtovými zariadeniami.
- Diaľkový ovládač bezklúčového otvárania sa dotýka kovového predmetu alebo ho takýto predmet zakrýva.

☒ Nízka intenzita signálu diaľkového ovládača bezklúčového otvárania

Komunikácia medzi diaľkovým ovládačom bezklúčového otvárania a vozidlom vybijá batériu diaľkového ovládača bezklúčového otvárania.

Životnosť batérie je približne dva roky, ale závisí od intenzity používania.

Batéria sa vybijá vždy, keď diaľkový ovládač bezklúčového otvárania prijíma silné rádiové vlny. Neumiestňujte ho do blízkosti elektrických zariadení, ako napríklad televízorov alebo osobných počítačov.

Uzamknutie/odomknutie dverí zvonka

■ Používanie systému bezklúčového otvárania

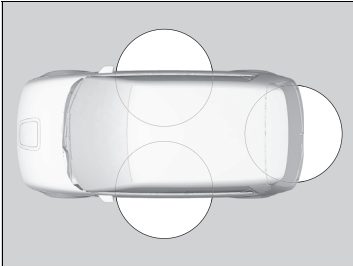

Keď máte u seba diaľkový ovládač bezklúčového otvárania, vonkajšie kľučky predných dverí sa automaticky zasunú/vysunú a môžete zamknúť/odomknúť dvere a dvere batožinového priestoru. Dvere a dvere batožinového môžete zamknúť/odomknúť v okruhu asi 80 cm od vonkajších kľučiek predných dverí alebo vonkajšej kľučky dverí batožinového priestoru.

■ Uzamknutie dverí a dverí batožinového priestoru

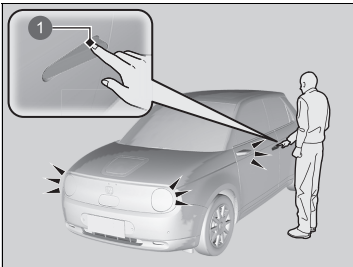

1 Snímač uzamknutia dverí

Dotknite sa snímača uzamknutia dverí na predných dverách alebo stlačte tlačidlo uzamknutia dverí batožinového priestoru.

- Niektoré exteriérové svetlá bliknú trikrát; všetky dvere a dvere batožinového priestoru sa uzamknú; vonkajšie kľučky predných dverí sa zasunú, ak boli vysunuté a spustí sa bezpečnostný systém.

► Používanie systému bezklúčového otvárania

Dvere môžete odomknúť alebo zamknúť pomocou systému bezklúčového otvárania len v režime napájania VOZIDLO VYPNUTÉ.

- Po opustení vozidla nenechávajte diaľkový ovládač bezklúčového otvárania vo vozidle. Zoberte ho so sebou.
- Dvere a dvere batožinového priestoru môžete uzamknúť/odomknúť aj vtedy, ak diaľkový ovládač bezklúčového otvárania nemáte pri sebe – stačí, aby sa v dosahu nachádzala iná osoba s diaľkovým ovládačom.
- Ak sa diaľkový ovládač bezklúčového otvárania nachádza v dosahu, dvere sa môžu odomknúť, ak sa na rukoväti dverí nachádza voda v dôsledku silného dažďa alebo umývania v autoumyvačke.
- Ak rukou v rukavici uchopíte rukoväť predných dverí alebo sa dotknete snímača uzamknutia dverí, snímač dverí môže reagovať pomaly alebo nemusí vôbec odomknúť dvere.
- Po zamknutí dverí máte čas 2 sekundy, v priebehu ktorých môžete potiahnutím rukoväti dverí overiť, či sú dvere zamknuté. Ak chcete odomknúť dvere ihneď po ich zamknutí, počkajte minimálne 2 sekundy pred uchopením rukoväti, inak sa dvere neodomknú.
- Dvere sa nemusia otvoriť, ak rukoväť potiahnete okamžite po uchopení. Znova uchopte rukoväť a pred potiahnutím skontrolujte, či sú dvere odomknuté.
- Aj keď sa nachádzate vo vzdialenosti do 80 cm, nemusí sa vám podariť uzamknúť/odomknúť dvere a dvere batožinového priestoru pomocou diaľkového ovládača bezklúčového otvárania, ak sa nachádza nad alebo pod vonkajšou kľučkou.
- Diaľkový ovládač bezklúčového otvárania nemusí fungovať, ak sa nachádza príliš blízko dverí alebo skla dverí.

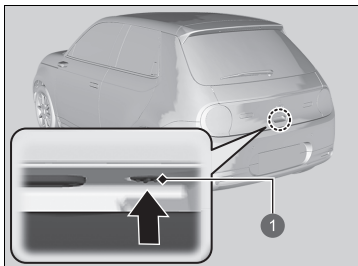

1 Tlačidlo uzamknutia

■ Odomknutie dverí a dverí batožinového priestoru

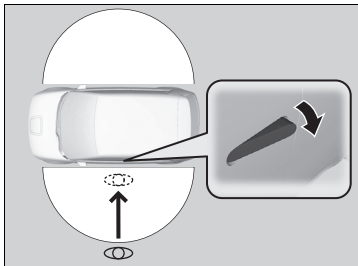

Keď kráčate k vozidlu s diaľkovým ovládaním bezklúčového otvárania, vonkajšie kľučky predných dverí sa automaticky vysunú.

Funkcia automatického vysúvania sa aktivuje, keď sú všetky dvere uzamknuté a diaľkové ovládanie bezklúčového otvárania je v okruhu 2 m od vonkajších rúkovičiek predných dverí.

▶▶ Používanie systému bezklúčového otvárania

Ak dvere alebo dvere batožinového priestoru neotvoríte do 30 sekúnd od odomknutia vozidla, dvere a dvere batožinového priestoru sa automaticky znova uzamknú a predná vonkajšia rúkoviča dverí sa automaticky zasunie späť.

Ak uzamknete dvere a potom ponecháte diaľkový ovládač bezklúčového otvárania v dosahu detekcie dlhšie ako 2 minúty, funkcia automatického vysúvania sa deaktivuje.

Ak je funkcia deaktivovaná, manuálne vysuňte kľučku alebo použite tlačidlo odomknutia na diaľkovom ovládači bezklúčového otvárania.

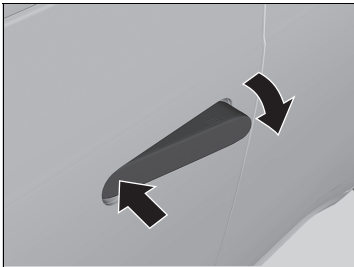

Ručné potlačenie vonkajšej rukoväti predných dverí:

Potlačte prednú časť smerom dovnútra.

- Keď sa vonkajšia rukoväť predných dverí nevysunie automaticky, potlačte prednú stranu smerom dovnútra.

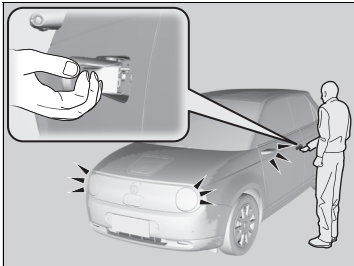

Uchopte vonkajšiu rukoväť predných dverí:

- Odomknú sa všetky dvere a dvere batožinového priestoru.
- Niektoré exteriérové svetlá jeden raz zablikajú.

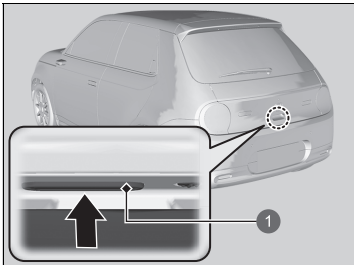

Stlačte vonkajšiu kľučku dverí batožinového priestoru:

- Dvere batožinového priestoru a všetky ostatné dvere sa odomknú.
- Niektoré exteriérové svetlá jeden raz zablikajú.
- Vonkajšie kľučky predných dverí sa vysunú.
- ☒ **Otváranie/zatváranie dverí batožinového priestoru** Str. 187

1 Vonkajšia rukoväť

► Používanie systému bezkľúčového otvárania

Ak sa pri zapnutom systéme napájania vzdialíte od vozidla, funkcia automatického vysunutia nebude fungovať.

Ak uzamknete dvere a dvere batožinového priestoru a diaľkový ovládač bezkľúčového otvárania vzdialite z detekčného rozsahu 2 m a potom ho do 10 sekúnd vrátite späť, funkcia automatického vysúvania nebude fungovať. V takom prípade ručne vysuňte kľučku dverí alebo použite diaľkový vysieláč.

Ak však diaľkový ovládač bezkľúčového otvárania priblížite späť do detekčného rozsahu po uplynutí 10 sekúnd, kľučky sa automaticky vysunú.

Vonkajšia rukoväť predných dverí sa zasunie späť do 30 sekúnd po zatvorení dverí vodiča alebo po vyradení prevodovky z polohy **P**.

Ak vozidlo opustíte na dlhšie ako 8 dní, automatické vysúvanie nebude fungovať. V tomto prípade odomknite vozidlo pomocou diaľkového ovládača

Ak je vonkajšia rukoväť predných dverí vysunutá a diaľkový ovládač bezkľúčového otvárania sa odstráni z detekčného rozsahu 2 m, rukoväť sa po 30 sekundách zasunie späť.

Nastavenia svetelného blikania a funkcia automatického vysúvania sa dajú prispôsobiť pomocou informačnej/ audio obrazovky.

☒ **Ako prispôsobiť nastavenia vozidla** Str. 331

■ Používanie diaľkového ovládača

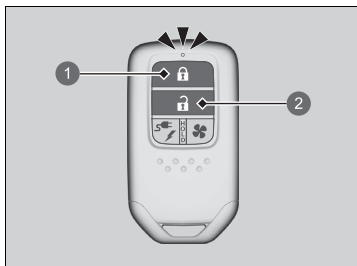

- 1 Tlačidlo uzamknutia
- 2 Tlačidlo odomknutia

■ Uzamknutie dverí a dverí batožinového priestoru

Stlačte tlačidlo uzamknutia.

- Niektoré exteriérové svetlá bliknú trikrát; všetky dvere a dvere batožinového priestoru sa uzamknú; vonkajšie rukoväti predných dverí sa zasunú a spustí sa bezpečnostný systém.

■ Odomknutie dverí a dverí batožinového priestoru

Stlačte tlačidlo odomknutia.

- Niektoré exteriérové svetlá bliknú raz; všetky dvere a dvere batožinového priestoru sa odomknú a vonkajšie kľučky predných dverí sa vysunú.

►► Používanie diaľkového ovládača

Ak dvere alebo dvere batožinového priestoru neotvoríte do 30 sekúnd od odomknutia vozidla diaľkovým ovládačom, dvere a dvere batožinového priestoru sa automaticky znova uzamknú a predná vonkajšia kľučka dverí sa automaticky zasunie späť. Nastavenie intervalu opätovného uzamknutia možno zmeniť.

► **Ako prispôbiť nastavenia vozidla** Str. 331

Ak sa vonkajšie rukoväti predných dverí vysunuli alebo zasunuli, keď bol režim napájania nastavený na možnosť YYPNUTÉ, zasunú sa alebo vysunú naspäť po stlačení tlačidla uzamknutia/odomknutia na kľúči.

Ak je spínač interiérového svetla v polohe aktivácie dverí, interiérové svetlá sa rozsvietia, keď odomknete dvere a dvere batožinového priestoru.

Žiadne dvere otvorené: Svetlá pomaly zhasnú po 30 sekundách.

Opätovné zamknutie dverí a dverí batožinového priestoru: Svetlo okamžite zhasne.

► **Interiérové svetlá** Str. 234

Dvere môžete odomknúť alebo zamknúť pomocou diaľkového ovládača len v režime napájania VOZIDLO YYPNUTÉ.

►► Používanie diaľkového ovládača

Typ vozidla s pravostranným riadením

Keď sa diaľkový ovládač bezklúčového otvárania nachádza vo vozidle, nemožno zamknúť žiadne dvere zvonka a zaznie zvuková signalizácia. Ak chcete zamknúť niektoré dvere, keď sa diaľkový ovládač bezklúčového otvárania nachádza vo vozidle, štyrikrát vykonajte ľubovoľný z nasledujúcich postupov:

- Stlačte tlačidlo uzamknutia na diaľkovom ovládači bezklúčového otvárania.
- Dotknite sa snímača uzamknutia dverí na predných dverách alebo stlačte tlačidlo uzamknutia dverí batožinového priestoru.

Diaľkový ovládač používa signály s malým výkonom, preto sa môže prevádzkový dosah líšiť v závislosti od okolia.

Ak sa rôzne mení dosah diaľkového ovládača, pravdepodobne je slabá batéria.

Ak sa pri stlačení tlačidla nerozsvieti dióda LED, batéria je vybitá.

► Výmena gombíkovej batérie Str. 614

Vonkajšia rukoväť dverí spolujazdca vpredu sa zasunie späť do 30 sekúnd po zatvorení dverí vodiča alebo po vyradení prevodovky z polohy **P**.

■ Uzamknutie/odomknutie dverí pomocou kľúča

Ak tlačidlo uzamknutia alebo odomknutia diaľkového ovládača nefunguje, použite kľúč.

Stlačte a potiahnite vonkajšiu kľučku. Zasuňte zabudovaný kľúč do cylindra kľúča úplne zospodu a potom kľúč otočte.

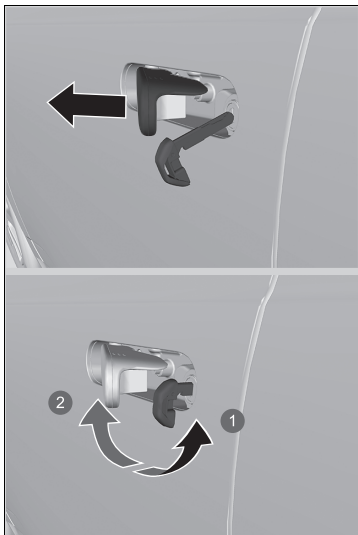

- 1 Uzamknutie
- 2 Odomknutie

► Uzamknutie/odomknutie dverí pomocou kľúča

Keď uzamknete/odomknete dvere vodiča pomocou kľúča, zároveň sa uzamknú/odomknú aj všetky ostatné dvere.

Ak odomknete dvere pomocou zabudovaného kľúča pri aktivovanom systéme zabezpečenia, alarm sa vypne.

■ Uzamknutie dverí bez kľúča

Ak kľúč nemáte pri sebe alebo z nejakého dôvodu nemôžete dvere uzamknúť pomocou kľúča, môžete dvere uzamknúť bez kľúča.

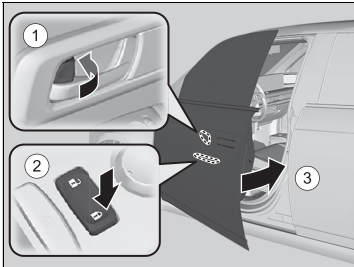

■ Zamknutie dverí vodiča

Zatlačte poistný jazýček dopredu ① alebo stlačte hlavný spínač uzamknutia dverí v smere uzamknutia ② a potom potiahnite a podržte vonkajšiu rukoväť dverí ③. Zatvorte dvere a potom uvoľnite rukoväť.

■ Zamknutie dverí spolujazdca

Potiahnite poistný jazýček smerom dopredu a zatvorte dvere.

■ Systém ochrany pred vymknutím

Dvere ani dvere batožinového priestoru nemožno uzamknúť, ak sa diaľkový ovládač bezkľúčového otvárania nachádza vo vozidle.

►► Uzamknutie dverí bez kľúča

Keď uzamknete dvere vodiča, uzamknú sa aj všetky ostatné dvere a dvere batožinového priestoru.

Pred uzamknutím dverí sa uistite, že kľúč nie je vo vozidle.

Uzamknutie/odomknutie dverí zvnútra

■ Použitie poistného jazýčka

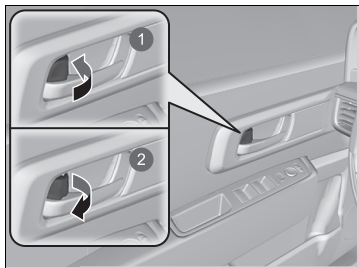

- 1 Uzamknutie
- 2 Odomknutie

■ Uzamknutie dverí

Potlačte poistný jazýček dopredu.

■ Odomknutie dverí

Potiahnite poistný jazýček dozadu.

■ Odomknutie pomocou vnútornej rukoväti predných dverí

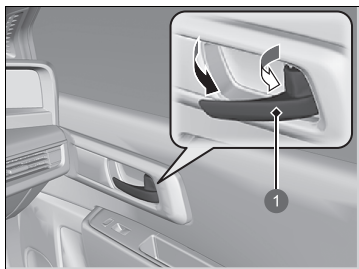

- 1 Vnútorná rukoväť

Potiahnite vnútornú rukoväť predných dverí.

- Dvere sa jediným pohybom odomknú aj otvoria.

►► Použitie poistného jazýčka

Ak uzamknete/odomknete dvere pomocou poistného jazýčka na dverách vodiča, uzamknú/odomknú sa aj všetky ostatné dvere a dvere batožinového priestoru.

►► Odomknutie pomocou vnútornej rukoväti predných dverí

Vnútorne rukoväti predných dverí sú navrhnuté tak, aby umožňovali cestujúcim na predných sedadlách otvoriť dvere jediným pohybom. Táto funkcia sa však neaktivuje, ak cestujúci na predných sedadlách potiahnu vnútornú rukoväť predných dverí, keď je vozidlo v pohybe.

Deti by vždy mali cestovať na zadných sedadlách, kde sú dvere vybavené detskou poistkou.

►► Detská poistka dverí Str. 184

Ak otvoríte akékoľvek dvere zvnútra vozidla pomocou vnútornej kľučky, vonkajšie kľučky predných dverí sa vysunú.

Používanie hlavného spínača uzamknutia dverí

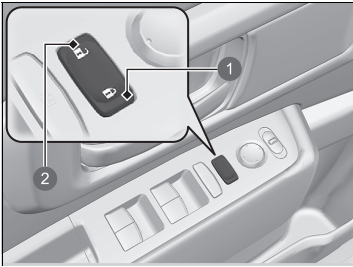

- 1 Uzamknutie
- 2 Odomknutie

Stlačením hlavného spínača uzamknutia dverí podľa obrázka uzamknete alebo odomknete všetky dvere a dvere batožinového priestoru.

- ▶ Vonkajšie rukoväti predných dverí sa taktiež zasunú alebo vysunú po stlačení hlavného spínača uzamknutia dverí.

▶▶ Používanie hlavného spínača uzamknutia dverí

Keď uzamknete/odomknete jednu z predných dverí pomocou hlavného spínača uzamknutia dverí, všetky ostatné dvere a dvere batožinového priestoru sa taktiež uzamknú/odomknú.

Detská poistka dverí

Detská poistka dverí zabraňuje otvoreniu dverí zvnútra bez ohľadu na polohu poistného jazýčka.

■ Nastavenie detskej poistky dverí

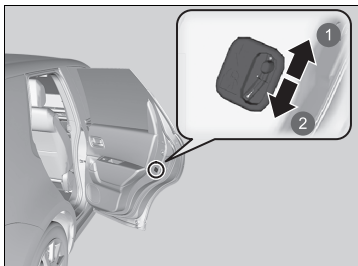

- 1 Odomknutie
- 2 Uzamknutie

Posuňte páčku v zadných dverách do polohy zamknutia a zatvorte dvere.

■ Pri otváraní dverí

Dvere otvorte pomocou vonkajšej rukoväti dverí.

►► Detská poistka dverí

Ak chcete otvoriť dvere zvnútra, keď je zapnutá detská poistka dverí, presuňte poistný jazýček do polohy odomknutia, spustíte zadné okno, vložte ruku do otvoreného okna a potiahnite vonkajšiu rukoväť dverí.

Značky NFC

Sú potrebné na používanie smartfónu ako kľúča vozidla.

Ak podržíte zariadenie s podporou funkcie NFC nad značkou, môžete vozidlo zamknúť, odomknúť alebo naštartovať bez fyzického kľúča.

■ Umiestnenie



V modeloch s pravostranným riadením sa značky NFC nachádzajú priamo na opačnej strane voči značkám v modeloch s ľavostranným riadením.

Značka N je registrovaná ochranná známka spoločnosti NFC Forum, Inc.

▣ Značky NFC

V niektorých krajinách nemusí táto funkcia fungovať. Požiadajte predajcu o podrobné informácie.

Bezpečnostné opatrenia pri otváraní/zatváraní dverí batožinového priestoru

Pred otváraním a zatváraním dverí batožinového priestoru vždy skontrolujte, či sa v ich dráhe nenachádzajú osoby alebo predmety.

- Úplne otvorte dvere batožinového priestoru.
 - ▶ Ak dvere batožinového priestoru neotvoríte úplne, mohli by sa zavrieť vlastnou váhou.
- Vo veternom počasí postupujte opatrne. Vietor by mohol zatvoriť dvere batožinového priestoru.

Vždy jazdite so zatvorenými dverami batožinového priestoru z nasledujúcich dôvodov:

- ▶ Vyhnete sa možnému poškodeniu vozidla.

Bezpečnostné opatrenia pri otváraní/zatváraní dverí batožinového priestoru

VÝSTRAHA

Osoby stojace v ceste otváraných alebo zatváraných dverí batožinového priestoru môžu byť vážne zranené.

Pred otvorením alebo zatvorením dverí batožinového priestoru sa uistite, že sa v ich priestore nenachádzajú žiadne osoby.

Dávajte si pozor, aby ste si neudreli hlavu o dvere batožinového priestoru alebo aby ste si pri ich zatváraní neprivreli ruky medzi dvere batožinového priestoru a batožinový priestor.

Nikdy nedovoľte osobám cestovať v batožinovom priestore. Mohli by sa zraniť pri prudkom brzdení, zrýchlení alebo v prípade zrážky.

Otváranie/zatváranie dverí batožinového priestoru

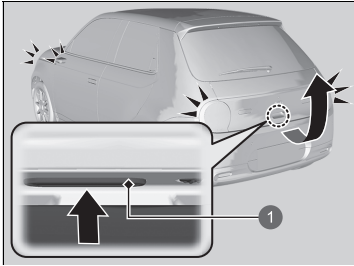

1 Vonkajšia rukoväť

Keď odomknete všetky dvere, odomknú sa aj dvere batožinového priestoru. Stlačte vonkajšiu kľučku dverí batožinového priestoru a zdvihnutím otvorte dvere batožinového priestoru.

Ak diaľkový ovládač bezklúčového otvárania nosíte so sebou, dvere batožinového priestoru pred otvorením nemusíte odomykať.

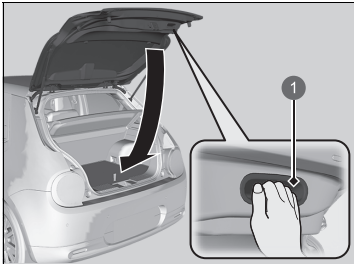

1 Vnútoraná rukoväť

Ak chcete zatvoriť dvere batožinového priestoru, uchopíte vnútornú rukoväť, potiahnite dvere batožinového priestoru nadol a potlačením zvonku ich zatvorte.

► Otváranie/zatváranie dverí batožinového priestoru

- Po opustení vozidla nenechávajte diaľkový ovládač bezklúčového otvárania vo vozidle. Zoberte ho so sebou.
- Dvere batožinového priestoru môžete odomknúť aj vtedy, ak diaľkový ovládač bezklúčového otvárania nemáte pri sebe, ak sa iná osoba s diaľkovým ovládačom nachádza v dosahu.

System imobilizéra

System imobilizéra zabráňuje aktivácii systému napájania vozidla s kľúčom, ktorý nebol vopred zaregistrovaný. Každý kľúč obsahuje elektronické vysieláče, ktoré používajú na overenie kľúča elektronické signály.

Dbajte na nasledujúce pokyny pri stlačení tlačidla **POWER**:

- Nenechávajte v blízkosti tlačidla **POWER** predmety, ktoré vysielajú silné rádiové vlny.
- Uistite sa, že kľúč nie je prikrytý alebo sa nedotýka kovového predmetu.
- Nenechávajte v blízkosti tlačidla **POWER** kľúč z iného systému imobilizéra.

Neumiestňujte kľúč do blízkosti magnetických predmetov. Elektronické zariadenia, napríklad televízory a audiosystémy, emitujú silné magnetické polia. Zmagnetizovať sa môže dokonca aj kľúčienka.

System imobilizéra

POZNÁMKA

Ak necháte kľúč vo vozidle, môže dôjsť ku krádeži alebo k náhodnému pohybu vozidla.

Keď nechávate vozidlo bez dozoru, vezmite si kľúč so sebou.

Nepokúšajte sa systém zmeniť alebo k nemu pridať iné zariadenia.

Môžete tým poškodiť systém a vozidlo nebude schopné prevádzky.

Ak systém opakovane nerozpozna kód vášho kľúča, obráťte sa na predajcu. Ak ste stratili kľúč a nemôžete naštartovať vozidlo, obráťte sa na predajcu.

Typ vozidla s pravostranným riadením

Pred prvým nastavením režimu napájania do polohy ZAPNUTÉ po odpojení 12-voltového akumulátora stlačte a podržte brzdový pedál.

Alarm systém

Systém bezpečnostného alarmu sa aktivuje, ak sa dvere batožinového priestoru, kapota alebo dvere otvoria násilím. Alarm sa neaktivuje, ak sa dvere alebo dvere batožinového priestoru otvoria s použitím diaľkového ovládača alebo systému bezklúčového otvárania.

■ Keď sa aktivuje alarm systém

Klaksón bude prerušovanie trúbiť a všetky exteriérové svetlá zablikajú.

■ Deaktivácia alarm systému

Odomknite vozidlo pomocou diaľkového ovládača alebo systémom bezklúčového otvárania alebo nastavte režim napájania do polohy ZAPNUTÉ. Systém sa deaktivuje spolu s klaksónom a blikajúcimi svetlami.

■ Nastavenie alarm systému

Alarm systém sa nastavuje automaticky pri splnení nasledujúcich podmienok:

- Vozidlo je v režime napájania VOZIDLO VYPNUTÉ.
- Kapota je zatvorená.
- Všetky dvere a dvere batožinového priestoru sú uzamknuté zvonku pomocou diaľkového ovládača alebo systému bezklúčového otvárania.

■ Keď sa nastaví alarm systém

Indikátor alarm systému na prístrojovom paneli bliká a interval blikania sa zmení asi po 15 sekundách.

■ Zrušenie alarm systému

Alarm systém sa zruší, keď vozidlo odomknete pomocou diaľkového ovládača, systému bezklúčového otvárania alebo keď nastavíte režim napájania do polohy ZAPNUTÉ. Zároveň sa vypne aj indikátor alarm systému.

► Alarm systém

Nepokúšajte sa systém zmeniť alebo k nemu pridať iné zariadenia. Môžete tým poškodiť systém a vozidlo nebude schopné prevádzky.

Alarm systém bude aktivovaný približne 5 minút pred deaktiváciou systému zabezpečenia. Systém prejde desiatimi 30-sekundovými cyklami, počas ktorých bude znieť klaksón a bude blikať výstražný indikátor.

V závislosti od okolností môže systém zabezpečenia ostať aktívny ďalších 5 minút.

Nenastavujte alarm systém, keď sa vo vozidle nachádzajú osoby alebo je otvorené okno. Systém sa môže náhodne aktivovať, keď:

- Odomknete dvere pomocou poistného jazýčka.
- Otvoríte kapotu pomocou rukoväti uvoľnenia kapoty.

Ak sa po nastavení alarmu vybije 12-voltový akumulátor, môže po opätovnom nabití alebo výmene 12-voltového akumulátora dôjsť k spusteniu alarmu zabezpečenia. V takomto prípade deaktivujte alarm systém odomknutím dverí pomocou diaľkového ovládača alebo systému bezklúčového otvárania.

Ak odomknete dvere pomocou zabudovaného kľúča pri aktivovanom systéme zabezpečenia, alarm sa vypne.

►► Alarm systém

Modely s ultrazvukovými snímačmi alebo snímačom náklonu

Systém sa môže náhodne aktivovať v nasledujúcich prípadoch:

- Vozidlo je zaparkované v automatizovanej garáži.
- Vozidlo sa umýva vodou pod vysokým tlakom alebo v automatizovanej autoumyvárni.
- Vozidlo sa prepravuje vo vlaku, na trajekte alebo na prívесе.
- Vozidlo je vystavené silnému dažďu alebo búrke.
- Z vozidla sa odstraňuje ľad.

Môžete použiť tlačidlo vypnutia (**OFF**) ultrazvukového snímača a tlačidlo vypnutia (**OFF**) snímača náklonu, aby sa neúmyselne neaktivoval alarm systém.

►► **Ultrazvukové snímače** * Str. 191

►► **Snímač náklonu** * Str. 192

Ultrazukové snímače *

Ultrazukové snímače sa aktivujú len vtedy, keď je nastavený alarm systém. Ak snímače rozpoznajú narušiteľa pohybujúceho sa v interiéri alebo vstupujúceho do interiéru vozidla cez okno, snímač aktivuje alarm.

■ Nastavenie alarm systému bez aktivácie ultrazukových snímačov



Zabezpečovací systém môžete nastaviť bez aktivácie ultrazukového senzora. Ak chcete vypnúť systém ultrazukových snímačov, nastavte režim napájania na VOZIDLO VYPNUTÉ stlačením tlačidla **POWER** a následným stlačením tlačidla vypnutia (**OFF**) ultrazukového snímača.

► Tlačidlo  svieti načerveno.

Ak chcete systém znova zapnúť, stlačte tlačidlo vypnutia **OFF** ultrazukových snímačov.

Ultrazukové snímače sa zapnú pri každom nastavení alarm systému, a to aj vtedy, ak ste ich naposledy vypli.

►► Ultrazukové snímače *

Bez ohľadu na to, či sú ultrazukové snímače aktivované, systém zabezpečenia je možné vypnúť len diaľkovým ovládačom alebo systémom bezkľúčového otvárania, nie kľúčom.

Je možné zistiť, či sa systém zabezpečenia aktivoval bez vášho vedomia. Ak sa systém zabezpečenia deaktivoval, 5 minút po odomknutí dverí a deaktivácii systému bude blikáť tlačidlo .

Ak však zapnete systém napájania, tlačidlo  prestane po 5 sekundách blikáť.

Ak má ultrazukový snímač poruchu alebo sa vyskytol iný problém, tlačidlo  sa po odomknutí dverí a deaktivácii systému na 5 minút rozsvieti.

Ak však zapne systém napájania motor, tlačidlo  zhasne.

Systém zabezpečenia môžu ultrazukové snímače neúmyselne aktivovať v nasledujúcich prípadoch:

- Niekto sa nachádza vo vozidle.
- Je otvorené okno.
- Vo vozidle visí príslušenstvo alebo oblečenie.

Snímač náklonu*

Snímače náklonu sa aktivujú len v prípade, že je nastavený alarm systém. Ak niekto zdvihne vozidlo na účely ťahania vozidla, demontáže kolies a podobne, snímač aktivuje alarm.

■ Nastavenie alarm systému bez aktivácie snímačov náklonu



Systém zabezpečenia môžete nastaviť bez aktivácie snímačov náklonu.

Ak chcete vypnúť systém snímačov náklonu, nastavte režim napájania na VOZIDLO VYPNUTÉ stlačením tlačidla **POWER** a následným stlačením tlačidla vypnutia (**OFF**) snímačov náklonu.

► Tlačidlo  svieti načerveno.

Ak chcete systém znova zapnúť, stlačte tlačidlo vypnutia **OFF** snímačov náklonu. Snímač náklonu sa zapne pri každom nastavení alarm systému, a to aj vtedy, ak ste ho naposledy vypli.

►► Snímač náklonu*

Aj keď je snímač náklonu aktivovaný, systém zabezpečenia je možné vypnúť len diaľkovým ovládačom alebo systémom bezklúčového otvárania, nie kľúčom.

Je možné zistiť, či sa systém zabezpečenia aktivoval bez vášho vedomia. Ak sa systém zabezpečenia deaktivoval, 5 minút po odomknutí dverí a deaktivácii systému bude blikať tlačidlo .

Ak však zapnete systém napájania, tlačidlo  prestane po 5 sekundách blikať.

Ak má snímač náklonu poruchu alebo sa vyskytol iný problém, tlačidlo  sa po odomknutí dverí a deaktivácii systému na 5 minút rozsvieti.

Ak však zapne systém napájania motor, tlačidlo  zhasne.

Nenastavujte snímač náklonu, keď sa vozidlo zdvíha alebo nadvihuje na zdvíhaku.

Uzamknutie najvyššej úrovne *

Funkcia uzamknutia najvyššej úrovne deaktivuje poistné jazýčky na všetkých dverách.

■ Aktivácia funkcie uzamknutia najvyššej úrovne

- Otočte kľúč v zámke dverí vodiča smerom k prednej strane vozidla dvakrát počas piatich sekúnd.
- Do piatich sekúnd dvakrát stlačte tlačidlo uzamknutia na diaľkovom ovládači.
- Dvakrát počas piatich sekúnd sa dotknite snímača uzamknutia dverí na rukoväti dverí alebo stlačte tlačidlo uzamknutia na dverách batožinového priestoru.

■ Zrušenie funkcie uzamknutia najvyššej úrovne

Odomknite dvere vodiča pomocou diaľkového ovládača alebo systému bezkľúčového otvárania.

Uzamknutie najvyššej úrovne *

⚠ VÝSTRAHA

Keď je nastavené uzamknutie najvyššej úrovne, vo vozidle sa nesmú nachádzať žiadne osoby. Osoby uzamknuté vo vozidle by mohli vážne ochorieť alebo zomrieť následkom zvýšenia teploty, ak sa vozidlo nachádza na slnku.

Pred nastavením uzamknutia najvyššej úrovne skontrolujte, či sa vo vozidle nenachádzajú žiadne osoby.

Ak odomknete dvere pomocou zabudovaného kľúča pri aktivovanom systéme zabezpečenia, alarm sa vypne.

* Nie je k dispozícii u všetkých modelov

Otváranie/zatváranie elektricky ovládaných okien

Elektricky ovládané okná môžete otvoriť a zatvoriť pomocou spínačov na dverách, keď je režim napájania v polohe ZAPNUTÉ.

Spínače na strane vodiča môžete použiť na otvorenie a zatvorenie všetkých okien. Ak chcete otvárať a zatvárať okná aj z iných miest, ako je miesto vodiča, tlačidlo uzamknutia elektricky ovládaného okna na strane vodiča musí byť vypnuté (nezatlačené, indikátor nesvieti).

Keď je tlačidlo uzamknutia elektricky ovládaných okien zatlačené, rozsvieti sa indikátor a môžete obsluhovať len okno vodiča. Tlačidlo uzamknutia elektricky ovládaných okien použijete, keď sa vo vozidle nachádzajú deti.

» Otváranie/zatváranie elektricky ovládaných okien

VÝSTRAHA

Privretie rúk alebo prstov elektricky ovládanými oknami môže spôsobiť vážne poranenie.

Pred zatvorením sa uistite, že spolujazdci sú mimo priestoru okien.

VÝSTRAHA: Vždy, keď opúšťate vozidlo, zoberte si so sebou kľúč zapalovania bez ohľadu na to, či ho ponechávate prázdne alebo v ňom zostávajú ďalšie osoby.

Elektricky ovládané okná možno používať maximálne 10 minút po zmene režimu napájania do polohy VOZIDLO VYPNUTÉ.
Zatvorenie dverí vodiča zruší túto funkciu.

Po otvorení dverí sa jeho okno mierne zníži, aby sa dvere ľahšie otvorili.

Keď nie je možné spustiť okno, napríklad v prípade vybitia batérie, môže sa poškrabať o karosériu vozidla. Ak sa to stane, pomaly otvorte alebo zatvorte dvere a súčasne držte stlačenú hornú časť okna.

 **Ak je 12-voltový akumulátor vybitý** Str. 647

■ Otváranie/zatváranie okien s funkciou automatického otvárania/zatvárania

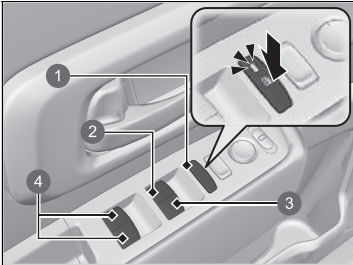

- 1 Tlačidlo uzamknutia elektricky ovládaných okien
- 2 Spínač okna vodiča
- 3 Spínač okna na strane spolujazdca vpredu
- 4 Spínač okien spolujazdcov vzadu

■ Manuálna obsluha

Otvorenie: Zatlačte spínač nadol a podržte ho, kým nedosiahnete požadovanú polohu.

Zatvorenie: Potiahnite spínač nahor a podržte ho, kým nedosiahnete požadovanú polohu.

■ Automatická prevádzka

Otvorenie: Silne zatlačte spínač nadol.

Zatvorenie: Silne potiahnite spínač nahor.

Okno sa úplne otvorí alebo zatvorí. Ak chcete okno kedykoľvek zastaviť, krátko zatlačte alebo potiahnite spínač.

►► Otváranie/zatváranie elektricky ovládaných okien

Automatické otočenie chodu

Ak elektrické ovládané okno zistí odpor pri automatickom zatváraní, prestane sa zatvárať a otočí chod opačným smerom.

Ak budete nepretržite ťahať spínač nahor, funkcia automatickej zmeny smeru pohybu okna na strane vodiča sa vypne.

Snímač funkcie automatického otočenia chodu sa vypne, keď je okno už takmer zatvorené, aby sa zaistilo jeho úplné zatvorenie.

■ Otvorenie/zatvorenie okien pomocou diaľkového ovládača

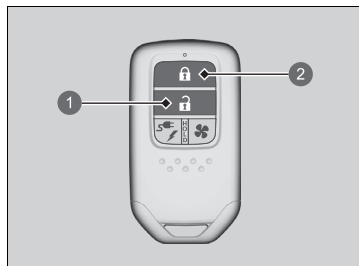

- 1 Tlačidlo odomknutia
- 2 Tlačidlo uzamknutia

Otvorenie: Stlačte tlačidlo odomknutia a potom ho v priebehu 10 sekúnd stlačte znova a podržte ho.

Zatvorenie: Stlačte tlačidlo uzamknutia a potom ho v priebehu 10 sekúnd stlačte znova a podržte ho.

Ak sa pohyb okien zastaví v polovici, tento postup zopakujte.

Tlačidlo POWER

Zmena režimu napájania

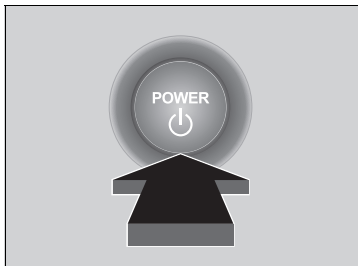

Ak máte pri sebe diaľkový ovládač bezkľúčového otvárania a stlačíte tlačidlo **POWER** bez stlačeného brzdového pedála, režim napájania sa zmení v nasledujúcom poradí: VOZIDLO VYPNUTÉ→PRÍSLUŠENSTVO→ZAPNUTÉ→VOZIDLO VYPNUTÉ.

VOZIDLO VYPNUTÉ:

Napájanie vozidla je VYPNUTÉ.

PRÍSLUŠENSTVO:

Je možné používať audiosystém a určité ďalšie príslušenstvo.

ON (Zap.)

Je možné používať všetko príslušenstvo.

☒ Tlačidlo POWER

Ak je diaľkový ovládač bezkľúčového otvárania v úložnom priečinku alebo na inom mieste, kde môže dôjsť k prerušeniu jeho signálu, režim napájania sa nemusí zmeniť.

■ Automatické zapnutie/vypnutie

Táto funkcia umožňuje pri vstupe alebo výstupe z vozidla bez použitia tlačidla **POWER** automaticky zmeniť režim napájania na ZAPNUTÉ alebo VOZIDLO VYPNUTÉ.

Pri vstupe do vozidla:

Režim napájania sa zapne, keď vstúpite do vozidla, máte pri sebe diaľkový ovládač bezklúčového otvárania a zatvoríte dvere vodiča.

- Ak potom stlačíte brzdový pedál, systém napájania sa zapne a rozsvieti sa indikátor



(pripravený).

➡ **Pohnutie sa z miesta** Str. 381

Pri výstupe z vozidla:

Režim napájania sa zmení na VOZIDLO VYPNUTÉ, keď vystupujete s vozidla, máte pri sebe diaľkový ovládač bezklúčového otvárania a zatvoríte dvere.

- Ak vystúpite z vozidla, uzamknite dvere.

➡ **Uzamknutie/odmknutie dverí zvonka** Str. 175

⚠ Automatické zapnutie/vypnutie

⚠ VÝSTRAHA

Funkcia automatického zapnutia/vypnutia napájania môže vypnúť systém klimatizácie vozidla aj v prípade, že ho chcete nechať zapnutý po opustení vozidla. Ak je vozidlo vystavené extrémnym teplotám a systém klimatizácie sa vypne, teplota interiéru vozidla môže nebezpečne stúpnuť alebo klesnúť. Ak vnútri ponecháte dieťa, osobu, ktorá potrebuje asistenciu, alebo zvieru, hrozí riziko ich poranenia alebo smrti. Deti, osoby, ktoré potrebujú asistenciu, a zvieratá nenechávajte vo vozidle bez dozoru.

Režim napájania sa nezapne pri vstupe do vozidla v nasledujúcich situáciách:

- je otvorená kapota,
- Režim napájania bol prepnutý na VOZIDLO VYPNUTÉ pomocou tlačidla **POWER** pri poslednom vystúpení z vozidla.

Režim napájania sa nezmení na VOZIDLO VYPNUTÉ, keď vystupujete z vozidla v nasledujúcich situáciách.

- Prevodovka je v inej polohe než **P**.
- Je zapnutý bezpečnostný pás vodiča.
- V sprievodcovi automatického vypnutia napájania bola vybraná možnosť Áno.
- Diaľkový ovládač bezklúčového otvárania sa nachádza vo vozidle.

Ak sú niektoré dvere alebo dvere batožinového priestoru otvorené, keď je režim napájania ZAPNUTÝ, vozidlo vyše zvukový signál a na obrazovke sa zobrazí sprievodca automatického vypnutia.

Ak vyberiete možnosť „ÁNO“, režim napájania sa nezmení na VOZIDLO VYPNUTÉ ani v prípade, keď vystúpate z vozidla spolu s kľúčom.

- ▶ Keďže automatické vypnutie (vrátane šetrenia energie batérie) nie je aktivované, stlačte pri výstupe z vozidla vypínač.

Ak zvolíte „NIE“ alebo nevyberiete žiadnu možnosť, automatické vypnutie sa aktivuje pri výstupe z vozidla spolu s kľúčom a zavretí dverí.

■ Automatické vypnutie

Ak necháte vozidlo 30 až 60 minút s prevodovkou v polohe **P** a v režime napájania PRÍSLUŠENSTVO, vozidlo automaticky prejde do režimu podobnému režimu VOZIDLO VYPNUTÉ (UZAMKNUTIE), aby nedošlo k vybitiu 12-voltového akumulátora.

■ Pripomenutie režimu napájania

Ak otvoríte dvere vodiča, kým je vozidlo v režime napájania PRÍSLUŠENSTVO, zaznie výstražná zvuková signalizácia.

⊞ Automatické zapnutie/vypnutie

Ak neplatí žiadna z vyššie uvedených situácií, ale režim napájania sa napriek tomu nezmení, prečítajte si nasledujúcu časť.

- **Nízka intenzita signálu diaľkového ovládača bezkľúčového otvárania** Str. 174

Ak vozidlo nie je v prevádzke, keď je radenie v polohe **P** a bezpečnostný pás vodiča nie je zapnutý, režim napájania sa po určitom čase prepne na VOZIDLO VYPNUTÉ.

Môžete zmeniť nastavenia automatického zapnutia/vypnutia.

- **Ako prispôsobiť nastavenia vozidla** Str. 331

Ak vozidlo stojí určitú dobu, keď je režim napájania ZAPNUTÉ, zaznie zvukový signál a na obrazovke sa zobrazí sprievodca šetrením energie batérie. Ak vyberiete možnosť „ÁNO“, režim napájania bude naďalej ZAPNUTÉ.

Ak Zvolíte „NIE“ alebo nevyberiete žiadnu možnosť, režim napájania sa po 10 alebo viacerých sekundách automaticky zmení na VOZIDLO VYPNUTÉ.

■ Pripomenutie diaľkového ovládača bezkľúčového otvárania

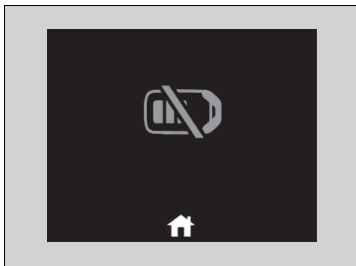

Keď je režim napájania nastavený na niektorý z iných režimov ako VYPNUTÉ a keď vyberiete diaľkový ovládač bezkľúčového otvárania z vozidla a zatvoríte dvere, zaznie alarm. Ak alarm naďalej znie, umiestnite diaľkové ovládanie bezkľúčového otvárania na iné miesto.

■ Keď je režim napájania v polohe PRÍSLUŠENSTVO

Alarm znie z vonkajšej strany vozidla.

■ Keď je vozidlo v režime napájania ZAPNUTÉ

Alarm znie tak z vonkajšej ako aj z vnútornej strany vozidla. Okrem toho sa na prístrojovej doske zobrazí výstražný indikátor.

■ Automatické zapnutie/vypnutie

Ak sa pokúsíte stlačiť brzdový pedál a jazdiť s vozidlom bez diaľkového ovládača bezkľúčového otvárania, na rozhraní s informáciami pre vodiča sa zobrazí výstražná správa a z interiéru a/alebo exteriéru vozidla zaznie zvukový signál. Skontrolujte, či sa vo vozidle nachádza diaľkový ovládač bezkľúčového otvárania.

►► Pripomenutie diaľkového ovládača bezkľúčového otvárania

Keď sa diaľkový ovládač bezkľúčového otvárania nachádza v prevádzkovom dosahu systému a zatvorí sa dvere vodiča, výstražná funkcia sa zruší.

Ak vyberiete z vozidla diaľkový ovládač bezkľúčového otvárania po zapnutí systému napájania, nebude možné zmeniť režim tlačidla **POWER** ani znovu zapnúť systém napájania. Keď používate tlačidlo **POWER**, vždy sa uistite, že sa diaľkový ovládač nachádza vo vozidle.

Ak diaľkový ovládač bezkľúčového otvárania vyložíte z vozidla cez okno, výstražná zvuková signalizácia sa neaktivuje.

Diaľkový ovládač bezkľúčového otvárania neodkladajte na prístrojovú dosku ani do odkladacej schránky v palubnej doske. V opačnom prípade sa môže aktivovať výstražná zvuková signalizácia. V prípade niektorých iných podmienok, ktoré môžu zabrániť vozidlu lokalizovať diaľkový ovládač, sa môže aktivovať výstražná zvuková signalizácia aj vtedy, keď sa diaľkový ovládač nachádza v prevádzkovom dosahu systému.

Osvetlenie

■ Svetlomet/obrysovú svetlá

Svetlá sa automaticky rozsvietia v závislosti od okolitého jas. Je možné ich zapnúť a vypnúť aj manuálne.

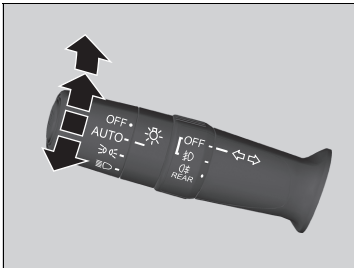

Exteriérové svetlá sa automaticky rozsvietia, keď je spínač svetla nastavený na možnosť **AUTO** a režim napájania je nastavený na ZAPNUTÉ.

■ Manuálna obsluha

Svetlomety/pozičné svetlá:

Otočte spínač svetiel do polohy .

Pozičné svetlá:

Otočte spínač svetiel do polohy .

Svetlomet/pozičné svetlá:

Prepnite spínač svetla do polohy **OFF** a uvoľnite ho, keď je nastavený prevod **P** a je aplikovaná parkovacia brzda.

► Svetlá sa znova automaticky zapnú, keď:

- Spínač svetla sa znova prepne do polohy **OFF** a uvoľní.
- Radenie sa preradí mimo polohy **P** a uvoľní sa parkovacia brzda.



► Osvetlenie

Keď sú svetlá zapnuté, indikátor zapnutých svetiel bude svietiť na prístrojovom paneli.

 **Indikátor zapnutého svetla** Str. 120

► Svetlomet/obrysovú svetlá

Keď sú zapnuté pozičné svetlá, zapne sa aj predné a zadné osvetlenie evidenčného čísla.

Keď je spínač svetla otočený do polohy  alebo  a napájanie je VYPNUTÉ, pri otvorení dverí vodiča sa ozve zvuková signalizácia.

Keď je spínač svetla nastavený na **AUTO** a úroveň okolitého osvetlenia je nízka, svetlomety a pozičné svetlá sa zapnú pri odomknutí dverí. Vypnú sa po uzamknutí dverí.

Snímač svetiel sa nachádza na mieste zobrazenom nižšie. Nezakrývajte snímač svetiel.

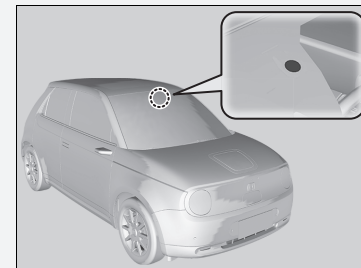

■ Dialkové svetlá

Keď je zapnutý svetlomet, potlačte páčku smerom dopredu. Potiahnutím páčky dozadu znova prepnete na stretávacie svetlá.

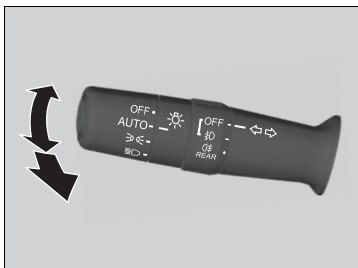

■ Blikanie dialkovými svetlami

Potiahnutím páčky dozadu zapnete dialkové svetlá.

- Uvoľnením páčky znova prepnete na stretávacie svetlá.

■ Smerové signály

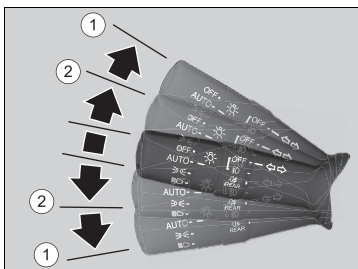

Smerové signály môžete použiť vtedy, keď je režim napájania v polohe ZAPNUTÉ.

■ ①: Smerový signál

Zatlačte páčku nahor alebo nadol podľa smeru, v ktorom chcete odbočiť, a smerový signál začne blikať.

■ ②: Krátky smerový signál

Ak páku zľahka zatlačíte nahor alebo nadol a pustíte, smerový signál trikrát zabliká.

- Ak počas blikania jemne zatlačte páčku v opačnom smere, blikanie sa zastaví.

► Svetlomet/obrysové svetlá

Vozidlo je vybavené systémom automatického nastavenia svetlometov, ktorý automaticky nastavuje vertikálny uhol stretávacích svetiel svetlometov. Ak spozorujete výraznú zmenu vertikálneho uhla svetlometov, mohlo dôjsť k poruche systému. Nechajte vozidlo skontrolovať predajcovi.

Pozičné svetlá, ambientné osvetlenie vonkajších rukovätí dverí a indikátor nabíjania sa rozsvietia v nasledujúcich situáciách. Po chvíli sa vypnú.

- Dialkový ovládač bezklúčového otvárania sa priblíži k vozidlu
 - Odomknú sa dvere vodiča
 - Otvoria sa ľubovoľné dvere
 - Režim napájania sa prepne do polohy VYPNUTÉ
- Ak sú však dvere vozidla uzamknuté viac než týždeň, svetlá sa nerozsvietia ani v prípade, že sa k vozidlu priblížite s dialkovým ovládačom bezklúčového otvárania.

► Smerové signály

Ak bliká externý smerový signál, na prístrojovom paneli bude blikať indikátor smerového signálu.

- **Indikátory** Str. 106

■ Integrácia svetlometov so stieračmi

Svetlomety sa automaticky rozsvietia, keď sa stierače použijú niekoľkokrát v priebehu určitého počtu intervalov so spínačom svetlometov v polohe **AUTO**. Svetlomety automaticky zhasnú niekoľko minút po zastavení stieračov.

■ Funkcia automatického vypnutia svetiel

Keď nastavíte režim napájania na možnosť VOZIDLO VYPNUTÉ (UZAMKNUTIE), zoberiete diaľkové ovládanie so sebou a zatvoríte dvere vodiča, o 15 sekúnd sa vypnú svetlomety, všetky ostatné vonkajšie svetlá a osvetlenie prístrojového panela.

Keď sa však tento spínač nachádza v polohe , pozičné svetlá ostanú zapnuté.

Ak nastavíte režim napájania do polohy VOZIDLO VYPNUTÉ a spínač svetlometov je zapnutý, ale neotvoríte dvere, svetlá sa vypnú po 10 minútach (po 3 minútach, ak je spínač v polohe **AUTO**).

Svetlá sa znova zapnú, keď odomknete alebo otvoríte dvere vodiča. Ak odomknete dvere, ale neotvoríte ich do 15 sekúnd, svetlá sa vypnú. Ak otvoríte dvere vodiča, zaznie zvukový signál na pripomenutie zapnutých svetiel.

☒ Integrácia svetlometov so stieračmi

Táto funkcia sa aktivuje, keď sa svetlomety vypnú v polohe **AUTO**. Jas prístrojového panela sa po rozsvietení svetlometov nezmení.

Pri nízkej úrovni okolitého osvetlenia zapne funkcia automatického ovládania svetiel svetlomety bez ohľadu na počet pohybov stieračov.

Funkciu integrácie svetlometov so stieračmi môžete zapnúť alebo vypnúť.

➤ **Ako prispôsobiť nastavenia vozidla** Str. 331

☒ Funkcia automatického vypnutia svetiel

Nastavenie časovača automatického vypnutia svetlometov môžete zmeniť.

➤ **Ako prispôsobiť nastavenia vozidla** Str. 331

■ Hmlové svetlá

Hmlové svetlá môžete použiť vtedy, keď je režim napájania v polohe ZAPNUTÉ.

■ Predné hmlové svetlá

Tieto svetlá môžete použiť, keď sú zapnuté pozičné svetlá alebo svetlomety.



■ Zadné hmlové svetlo

Možno ho použiť, keď sú zapnuté svetlomety alebo predné hmlové svetlá.

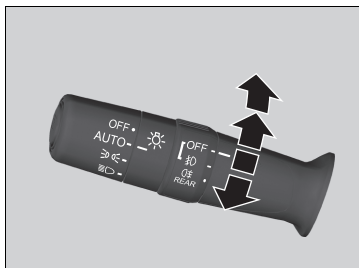

■ Spínač predných a zadných hmlových svetiel





Zapnutie predných hmlových svetiel:

Otočte spínač nahor z polohy **OFF** do polohy . Rozsvieti sa indikátor .

Zapnutie predných a zadných hmlových svetiel:

Otočte spínač o jednu polohu vyššie od polohy . Rozsvietia sa indikátory  a .

Zapnutie zadného hmlového svetla:

Otočte spínač z polohy  smerom nahor a potom ho otočte o jednu polohu nadol z polohy . Indikátor  bude naďalej svietiť. Ak chcete vypnúť zadné hmlové svetlo, otočte spínač svetlometrov do polohy **OFF**.

■ Denné prevádzkové osvetlenie

Denné prevádzkové osvetlenie sa rozsvietia, keď sú splnené nasledujúce podmienky:

- Je nastavený režim napájania ZAPNUTÉ.
- Spínač svetlometov je v polohe **AUTO**.
- Okolité osvetlenie je jasné.

Keď je vozidlo zastavené, prepnete spínač svetla do polohy **OFF** a uvoľníte ho, denné prevádzkové osvetlenie sa vypne. Keď je radenie prepnuté mimo polohy **P** a uvoľní sa parkovacia brzda, svetlá sa znova zapnú. V opačnom prípade, ak spínač svetla ešte raz prepnete do polohy **OFF**, svetlá sa znova zapnú.

▣ Denné prevádzkové osvetlenie

Denné prevádzkové osvetlenie a pozičné svetlá používajú rovnaký zdroj svetla.

Denné prevádzkové osvetlenie je svetlejšie ako pozičné svetlá.

Ak boli pozičné svetlá zapnuté ručne, denné prevádzkové osvetlenie sa nezapne.

Automatické prepínanie diaľkových svetiel

Kamera predného snímača rozpoznáva zdroje svetla pred vozidlom, ako sú napríklad svetlá vozidla pred vami alebo vozidla idúceho oproti, prípadne pouličné osvetlenie. Keď jazdíte v noci, tento systém automaticky prepína stretávacie a diaľkové svetlá v závislosti od situácie.

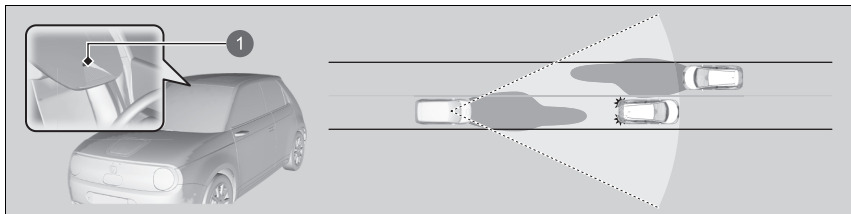

1 Kamera predného snímača

Ako používať funkciu automatického prepínania diaľkových svetiel

Keď sú splnené všetky nasledujúce podmienky, rozsvieti sa indikátor automatického prepínania diaľkových svetiel a systém automatického prepínania diaľkových svetiel sa aktivuje.

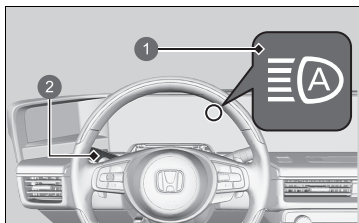

- 1 Indikátor automatického prepínania diaľkových svetiel
- 2 Spínač svetlomietov

- Je nastavený režim napájania ZAPNUTÉ.
- Spínač svetlomietov je v polohe **AUTO**.
- Páčka je v polohe stretávacích svetiel.
- Svetlomety boli automaticky aktivované.
- V okolí vozidla je tma.

Automatické prepínanie diaľkových svetiel

Systém automatického prepínania diaľkových svetiel nefunguje v každej situácii. Tento systém slúži len ako pomoc vodičovi. Vždy pozorujte svoje okolie a v prípade potreby manuálne prepínajte medzi diaľkovými a stretávacími svetlami.

Rozsah a vzdialenosť, na ktorú kamera dokáže rozpoznávať svetelné zdroje, sa líši v závislosti od podmienok v okolí vášho vozidla.

Informácie o používaní kamery nainštalovanej na vnútornej strane čelného skla nájdete v nasledujúcej časti.

► **Kamera predného snímača** Str. 492

Podmienky správneho fungovania automatického prepínania diaľkových svetiel:

- Na prístrojovú dosku neumiestňujte predmety, ktoré odrážajú svetlo.
- Udržujte čelné sklo v okolí kamery čisté. Pri čistení čelného skla neaplikujte čistiaci prípravok na objektiv kamery.
- Do oblasti v okolí kamery nepripevňujte žiadne predmety, nálepky ani fólie.
- Nedotýkajte sa objektivu kamery.

Ak je kamera vystavená silnému nárazu, alebo ak je oblasť v okolí kamery potrebné opraviť, obráťte sa na predajcu.

Ak sa indikátor automatického prepínania diaľkových svetiel nerozsvieti, keď sú splnené všetky podmienky, vykonajte niektorý z postupov uvedených nižšie a indikátor sa rozsvieti.

- Potiahnite páčku smerom k sebe, podržte ju v tejto polohe dve sekundy a potom ju uvoľnite.
- Otočte spínač svetlometov do polohy  a potom do polohy **AUTO**.

■ Automatické prepínanie medzi diaľkovými a stretávacími svetlami

Keď je aktivovaný systém automatického prepínania diaľkových svetiel, svetlomety sa prepínajú medzi diaľkovými a stretávacími svetlami na základe nasledujúcich podmienok.

Prepnutie na diaľkové svetlá:

Na zapnutie diaľkových svetiel musia byť splnené všetky nasledujúce podmienky.

- Rýchlosť vozidla je 40 km/h alebo vyššia.
- Nepredbieha vás ani nejde oproti žiadne vozidlo so zapnutými svetlometmi alebo koncovými svetlami.
- Popri ceste pred vami sa nenachádza veľa pouličných lúčok.



Prepnutie na stretávacie svetlá:

Na zapnutie stretávacích svetiel musí byť splnená jedna z nasledujúcich podmienok.

- Rýchlosť vozidla je 24 km/h alebo menšia.
- Predbieha vás alebo ide oproti vozidlo so zapnutými svetlometmi alebo koncovými svetlami.
- Popri ceste pred vami sa nachádza veľa pouličných lúčok.

☒ Automatické prepínanie medzi diaľkovými a stretávacími svetlami

V nasledujúcich prípadoch nemusí systém automatického prepínania diaľkových svetiel správne prepínať svetlomety alebo sa môže zmeniť načasovanie prepínania. Ak prevádzka automatického prepínania nevyhovuje vašim zvykom pri jazde, prepínajte svetlomety manuálne.

- Jas svetiel vozidla, ktoré sa nachádza pred vami alebo smeruje oproti vám, je veľmi intenzívny alebo nedostatočne intenzívny.
- Viditeľnosť je slabá v dôsledku počasia (dážď, sneh, hmla, námraza na čelnom skle, atď.).
- Okolité zdroje svetla, napríklad pouličné osvetlenie, elektrické reklamy a semafore, osvetľujú vozovku pred vozidlom.
- Úroveň jasu vozovky pred vozidlom sa neustále mení.
- Cesta je nerovná alebo je na nej priveľa zákrut.
- Vozidlo vás rýchlo predbehne alebo vozidlo pred vami nesmeruje vašim smerom ani oproti vám.
- Vaše vozidlo je naklonené kvôli ťažkému nákladu v zadnej časti.
- Dopravná značka, zrkadlo alebo iný reflexný predmet pred vami odráža silné svetlo smerom na vozidlo.
- Vozidlo idúce oproti často mizne za stromami popri ceste alebo za zvodidlami.
- Predbiehajúce vozidlo alebo vozidlo idúce oproti vám je motocykel, bicykel, skúter alebo iné menšie vozidlo.

Systém automatického prepínania diaľkových svetiel neprepne zo stretávacích na diaľkové svetlá v nasledujúcich prípadoch:

- Stierače čelného skla stierajú veľkou rýchlosťou.
- Kamera rozpoznala hustú hmlu.

■ Manuálne prepínanie medzi diaľkovými a stretávacími svetlami

Ak chcete manuálne prepínať diaľkové a stretávacie svetlá, postupujte podľa niektorého z postupov uvedených nižšie. Upozorňujeme, že pri tomto postupe sa indikátor automatického prepínania diaľkových svetiel vypne a funkcia automatického prepínania diaľkových svetiel sa deaktivuje.

Pomocou páčky:

Potiahnite páčku smerom k sebe na aktiváciu blikania diaľkových svetiel a potom ju uvoľnite alebo potlačte páčku dopredu do polohy diaľkových svetiel.

- Na obnovenie funkcie automatického prepínania diaľkových svetiel postupujte podľa niektorého z postupov uvedených nižšie. Následne sa rozsvieti indikátor automatického prepínania diaľkových svetiel.
- Potiahnite páčku smerom k sebe, podržte ju v tejto polohe dve sekundy a potom ju uvoľnite.
- Otočte spínač svetiel do polohy  a potom do polohy **AUTO**, keď je páčka v polohe stretávacích svetiel.

Pomocou spínača svetiel:

Otočte spínač svetiel do polohy .

- Na obnovenie funkcie automatického prepínania diaľkových svetiel otočte spínač svetiel do polohy **AUTO**, keď sa páčka nachádza v polohe stretávacích svetiel. Následne sa rozsvieti indikátor automatického prepínania diaľkových svetiel.

Ako vypnúť funkciu automatického prepínania diaľkových svetiel

Systém automatického prepínania diaľkových svetiel môžete vypnúť. Ak chcete tento systém vypnúť alebo zapnúť, nastavte režim napájania na možnosť ZAPNUTÉ a potom vykonajte nasledujúci postup, kým sa vozidlo nepohybuje.

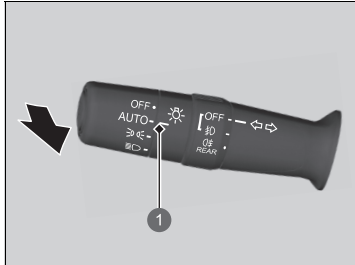

1 Pozícia **AUTO**

Vypnutie systému:

Keď je spínač svetiel v polohe **AUTO**, potiahnite páčku smerom k sebe a podržte ju aspoň 40 sekúnd. Keď indikátor automatického prepínania diaľkových svetiel dvakrát zabliká, uvoľnite páčku.

Zapnutie systému:

Keď je spínač svetiel v polohe **AUTO**, potiahnite páčku smerom k sebe a podržte ju aspoň 30 sekúnd. Keď indikátor automatického prepínania diaľkových svetiel jedenkrát zabliká, uvoľnite páčku.

►► Ako vypnúť funkciu automatického prepínania diaľkových svetiel

Ak vypnete funkciu automatického prepínania diaľkových svetiel, systém nebude fungovať, kým ho nezapnete.

Pred zapnutím alebo vypnutím systému zaparkujte na bezpečnom mieste.

Stierače a ostrekovače

■ Stierače/ostrekovače čelného skla

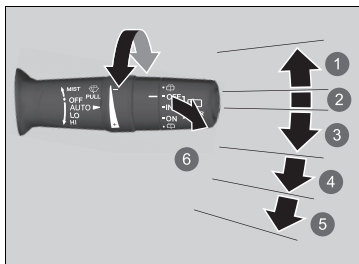

- 1 MIST
- 2 OFF
- 3 AUTO
- 4 LO: Pomalé stieranie
- 5 HI: Rýchle stieranie
- 6 Ostrekovač

Ostrekovače a stierače čelného skla môžete použiť, keď je režim napájania v polohe ZAPNUTÉ.

■ MIST

Stierače stierajú rýchlo, pokiaľ neuvolníte páčku.

■ Spínač stierača (OFF, AUTO, LO, HI)

Nastavenia stieračov zmeníte posunutím páčky nahor alebo nadol.

■ Ostrekovač

Strieka vodu pri potiahnutí páčky k sebe. Keď uvoľníte páčku na dlhšie ako jednu sekundu, ostrekovanie sa zastaví a stierače prejdú po čelnom skle ešte dva alebo tri razy, aby sklo očistili, potom sa zastavia.

►► Stierače a ostrekovače

POZNÁMKA

Nepoužívajte stierače, keď je čelné sklo suché. Čelné sklo sa môže poškrabať alebo sa môžu poškodiť gumené lišty.

POZNÁMKA

Vypnite stierače, ak z ostrekovačov nestrieka žiadna kvapalina. Čerpadlo sa môže poškodiť.

Motorček stieračov sa môže dočasne zastaviť, aby sa zabránilo jeho preťaženiu. Prevádzka stierača sa po niekoľkých minútach vráti do pôvodného stavu, keď sa obvod znova obnoví.

POZNÁMKA

V studenom počasí môžu lišty stieračov primrznúť k čelnému sklu. Ak aktivujete stierače v takýchto podmienkach, môžu sa poškodiť. Pomocou vyhrievania zohrejte čelné sklo a potom aktivujte stierače.

Ak stierač prestane pracovať kvôli prekážke, napríklad väčšiemu množstvu snehu, zaparkujte vozidlo na bezpečnom mieste. Otočte spínač stierača do polohy **OFF** a nastavte režim napájania do polohy PRÍSLUŠENSTVO alebo VOZIDLO VYPNUTÉ a potom odstráňte prekážku.

Automatické prerušované stieranie

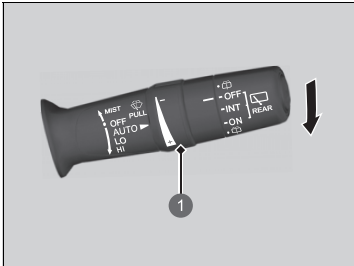

1 Krúžok nastavenia

Keď zatlačíte páčku nadol do polohy **AUTO**, stierače čelného skla urobia jeden pohyb a prejdú do automatického režimu.

Stierače pracujú prerušovane, nízkou rýchlosťou alebo vysokou rýchlosťou a zastavia sa v závislosti od množstva zrážok, ktoré dažďový snímač zaznamená.

Nastavenie citlivosti v režime AUTO

Keď je funkcia stieračov v režime **AUTO**, môžete upraviť citlivosť dažďového snímača pomocou krúžku nastavenia, aby stierače pracovali podľa vašich požiadaviek.

Citlivosť snímača

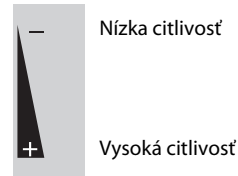

Automatické prerušované stieranie

Poloha dažďového snímača je znázornená nižšie.

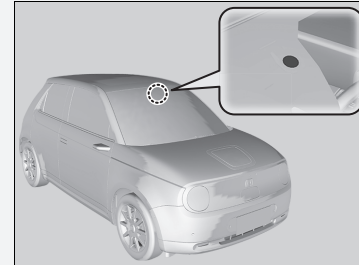

POZNÁMKA

Pred nasledujúcimi situáciami musí byť nastavenie **AUTO** vždy v polohe **OFF**, aby nedošlo k závažnému poškodeniu systému stieračov:

- Čistenie čelného skla
- Prejazd cez autoumývačeň
- Neprší

■ Zadný stierač/ostrekovač

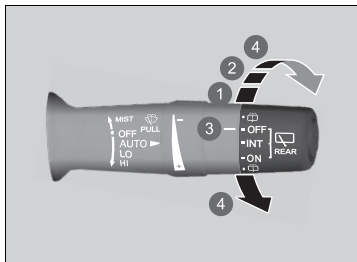

- 1 INT (Prerušovane)
- 2 ON (Neustále stieranie)
- 3 OFF
- 4 Ostrekovač

Zadný stierač a ostrekovač môžete použiť, keď je režim napájania v polohe ZAPNUTÉ.

■ Spínač stierača (OFF, INT, ON)

Nastavenie spínača stieračov meňte podľa hustoty dažďa.

■ Ostrekovač (☞)

Strieka, kým je spínač otočený v tejto polohe. Podržaním spínača v tejto polohe aktivujete zadný stierač aj ostrekovač. Po uvoľnení sa striekanie ostrekovača zastaví a zadný stierač po niekoľkých pohyboch obnoví nastavenie zvolené spínačom.

■ Aktivácia pri cúvaní

Keď preradíte do polohy **R** a stierače čelného skla sú aktivované, zadný stierač sa aktivuje tak, ako je to opísané nižšie, aj keď je spínač zadného stierača vypnutý.

Poloha predného stierača	Funkcia zadného stierača
AUTO (Prerušovane)	Prerušovane
LO (Pomalé stieranie) HI (Rýchle stieranie)	Nepretržitý

Tlačidlo vyhrievania zadného okna

Ak chcete odstrániť zahmlenie zadného okna, stlačte tlačidlo vyhrievania zadného okna, keď je režim napájania v polohe ZAPNUTÉ.

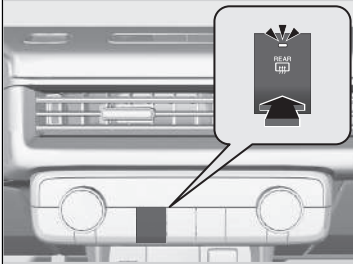

Funkcia vyhrievania zadného okna sa automaticky vypne po 10 až 30 minútach v závislosti od vonkajšej teploty. Ak je však vonkajšia teplota 0 °C alebo nižšia, funkcia sa nevypne automaticky.

☒ Tlačidlo vyhrievania zadného okna

Tento systém spotrebúva veľa energie, preto ho vypnite, keď je okno odhmlené. Systém nepoužívajte dlhú dobu ani v prípade, kým je systém napájania vypnutý. Mohlo by to znížiť kapacitu 12-voltového akumulátora a spustenie režimu napájania by tak bolo ťažšie.

Nastavenie volantu

Výšku a vzdialenosť volantu od tela si môžete nastaviť tak, aby ste mohli pohodlne uchopiť volant v správnej polohe riadenia.

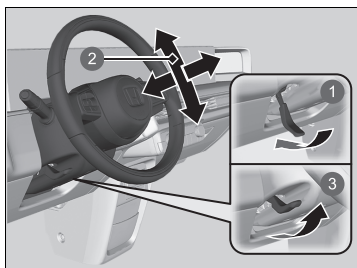

- 1 Uvoľnenie
- 2 Nastavenie
- 3 Uzamknutie

1. Zatlačte páčku nastavenia volantu nadol.
► Páčka nastavenia volantu je na spodnej ľavej strane stĺpika riadenia.
2. Pohybujte volantom nahor alebo nadol a k sebe alebo od seba.
► Uistite sa, že vidíte ukazovatele a indikátory na prístrojovom paneli.
3. Potiahnutím páčky nastavenia volantu nahor zaistíte volant v danej polohe.
► Po nastavení polohy sa uistite, že ste bezpečne zaistili volant v nastavenej polohe, a to tak, že s ním skúsíte pohnúť nahor, nadol, k sebe a od seba.

► Nastavenie volantu

⚠ VÝSTRAHA

Nastavovaním volantu počas jazdy môžete stratiť kontrolu nad vozidlom a vážne sa zraniť počas nehody.

Volant nastavujte len vtedy, keď vozidlo stojí.

Pred jazdou nastavte všetky zrkadlá, aby ste mali výhľad dozadu v správnej polohe riadenia.

System stredovej kamery v zrkadlách

Ak si na spätnom zrkadle zobrazíte video z kamery v zadnej časti vozidla, môžete skontrolovať zadný pohľad bez toho, aby vám vo výhlade prekážala opierka hlavy alebo spolujazdci. Posunutím páky ho môžete použiť aj ako zrkadlo bez videa.

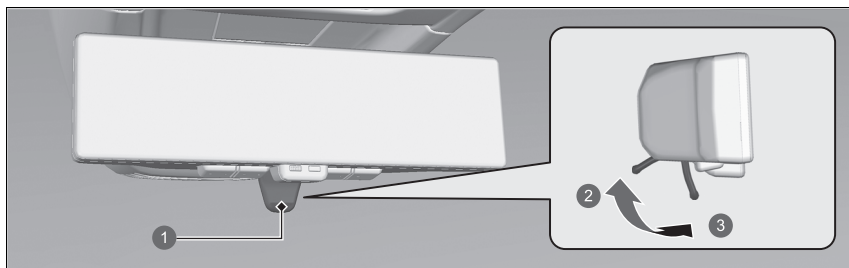

- 1 Páčka
- 2 Režim zrkadla
- 3 Režim monitora

Ak posuniete páku do polohy režimu monitora, keď je režim napájania v polohe ZAPNUTÉ, zobrazí sa video. Keď posuniete páku, smer zrkadla sa zmení. Nastavenie polohy zrkadla je teda potrebné vykonať v režime zrkadla.

System stredovej kamery v zrkadlách

Pri jazde vizuálne sledujte aj ostatné vozidlá a overte bezpečnosť svojho okolia.

V závislosti od okolitých podmienok sa na snímke môžu zobraziť nasledujúce informácie.

- Oblasť okolo jasných predmetov, ako je slnko alebo svetlomety nasledujúceho vozidla, je rozmazaná na bielo.
- Obraz bliká v dôsledku okolitého svetla.

V závislosti od podmienok môže chvíľu trvať, kým si vaše oči zvyknú na obraz. Uistite sa, že ho pred požívaním jasne vidíte.

Režim monitora a režim zrkadla vyzerajú odlišne. Ak v režime monitora máte problém s rozpoznávaním obsahu obrazu, použite namiesto neho režim zrkadla.

Dlhodobé používanie režimu monitora môže spôsobiť zahriatie spätného zrkadla.

V režime monitora sa zobrazí ikona .

» Systém stredovej kamery v zrkadlách

Kamera sa nachádza vo vnútri zadného skla.

Poloha kamery

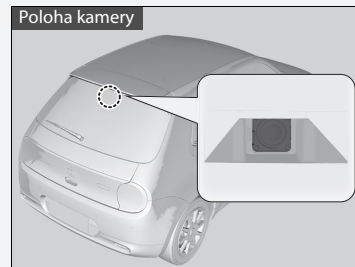

Nezakrývajte okno fóliou ani nelepte nálepky na miesta, kde by mohli blokovať zorné pole kamery

Ak je jednotka kamery vystavená silnému nárazu, alebo ak je oblasť v okolí kamery potrebné opraviť, obráťte sa na predajcu.

Ak sa na kamere alebo v jej okolí nachádzajú cudzie predmety alebo nečistota, nechajte vozidlo skontrolovať predajcom.

V prípade zašpinenia vyčistite zrkadlo pomocou jemnej handričky.

Nastavenie jas a zorného poľa

1. Zmena na režim monitora
2. Nastavenie vyberte pomocou tlačidla ponuky
3. Zmeňte nastavenie tlačidlom 1 alebo 2

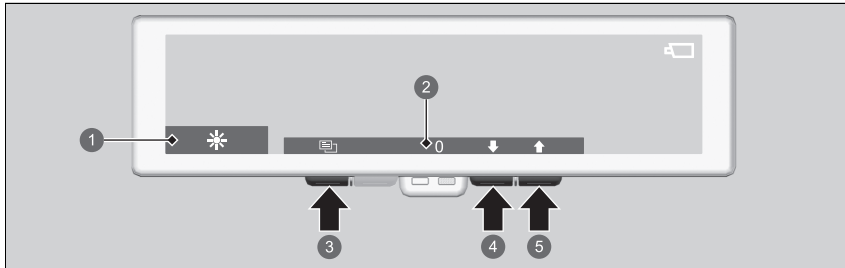

- 1 Ikona
- 2 Nastavená hodnota
- 3 Tlačidlo ponuky
- 4 Tlačidlo 1
- 5 Tlačidlo 2

▣ Nastavenie jas a zorného poľa

Nastavenia upravte pred jazdou.

Ak nastavenia zorného poľa upravíte príliš, obraz môže vyzerať zdeformovaný.

V prípade silného okolitého svetla sa jas obrazu nemusí zmeniť ani po zmene nastavenia jas.

Keď je zapnutý automatický jas, jas obrazu sa automaticky prispôbi na základe okolitého svetla. Aby snímač fungoval správne, nedotýkajte sa ho ani ho nezakrývajte.

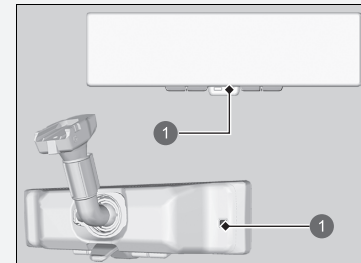

1 Snímač

Keď sa intenzita okolitého osvetlenia zníži, obraz stmavne, aj keď je automatické nastavenie jas vypnuté.

Nastavenie	Ikona	Tlačidlo 1	Tlačidlo 2
Jas	☀	Nízka rýchlosť ↓	High (Vysoká) ↑
Automatický jas (Zap./Vyp.)	☀AUTO	Off OFF	Svieti ON
Zorné pole (nahor/nadol)	↕	Dole ↓	Hore ↑
Zorné pole (doľava/doprava)	↔	Vľavo ←	Vpravo →
Zorné pole (otočenie)	↻	Protí smeru hodinových ručičiek ↻	V smere hodinových ručičiek ↻

Indikátory

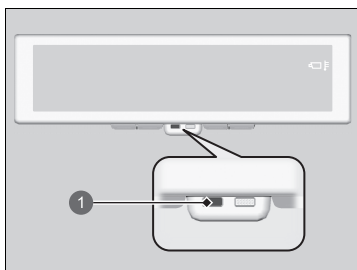

1 Indikátor

Po rozsvietení indikátora rýchlo prejdite do režimu zrkadla.

Ak príliš stúpne alebo klesne teplota zrkadla, okrem rozsvietenia indikátora sa zobrazí ikona 

Ak zostane svietiť iba indikátor, pravdepodobne sa vyskytol problém systému. Nechajte vozidlo skontrolovať predajcom.

Indikátory

Keď sa zrkadlo zahreje, obraz môže stmavnúť. Ak teplota zrkadla stúpne príliš, obraz sa nemusí zobrazovať vôbec. Po vychladnutí zrkadla na ňom môžu pretrvať určité obrazy. Ak teplota zrkadla klesne príliš, obraz sa nemusí zobrazovať vôbec.

Keď indikátor svieti, môže sa prestať automaticky nastavovať jas obrazu alebo sa obraz nemusí zobrazovať vôbec.

Režim PLS

Ak v režime monitora stlačíte a podržíte tlačidlo PLS, obraz stmavne a minimalizuje sa odraz svetla od jasných objektov, ako sú svetlomety vozidiel vzadu. Po opätovnom stlačení tlačidla PLS sa obnoví normálny jas.

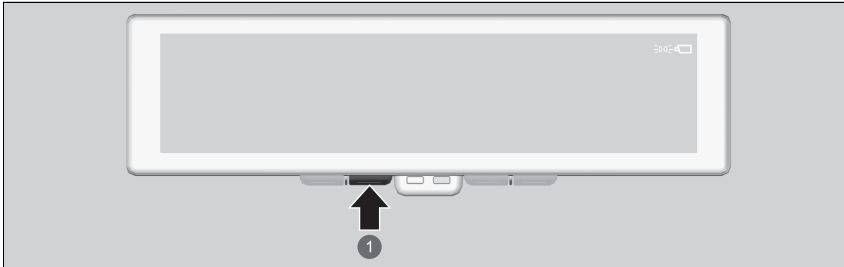

1 Tlačidlo PLS

Režim PLS

Táto ikona  sa zobrazí v hornej časti obrazu v režime PLS.

System bočných kamier v zrkadlách

Pri použití kamier namontovaných na ľavej a pravej strane vozidla sa na displejoch vo vozidle zobrazí video pohľadu zozadu na vozidlo. Displeje sa zapnú, keď sa otvoria niektoré z predných dverí alebo keď je režim napájania nastavený na ZAPNUTÉ.

Jednotky kamery a displeje vo vozidle

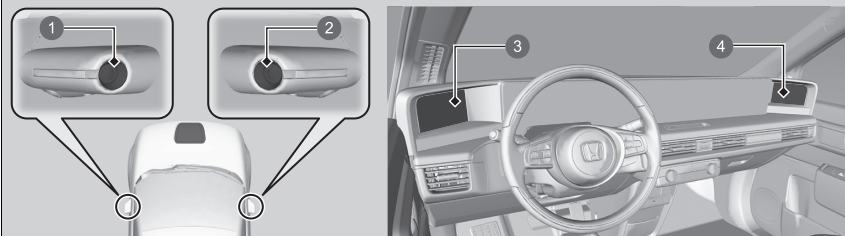

- 1 Objektív ľavej kamery
- 2 Objektív pravej kamery
- 3 Ľavá obrazovka
- 4 Pravá obrazovka

System bočných kamier v zrkadlách

Pri jazde vizuálne sledujte aj ostatné vozidlá a overte bezpečnosť svojho okolia.

V závislosti od okolitých podmienok sa na snímke môžu zobrazíť nasledujúce informácie.

- Oblasť okolo jasných predmetov, ako je slnko alebo svetlomety nasledujúceho vozidla, je rozmazaná na bielo.
- Obraz bliká v dôsledku okolitých svetelných podmienok.
- Ľavá a pravá strana obrazu sa líši jasom alebo farbou v dôsledku okolitých svetelných podmienok alebo odrazených predmetov.

V závislosti od podmienok môže chvíľu trvať, kým si vaše oči zvyknú na displej. Uistite sa, že ho pred používaním jasne vidíte.

Obrazovky sa vypnú v týchto situáciách:

- Alarm systému zabezpečenia je nastavený prostredníctvom zaistovacieho mechanizmu.
- Režim napájania je v polohe ZAPNUTÝ a dve minúty nedošlo k žiadnej aktivite.

Jas displeja sa automaticky bude postupne stmavovať, s ubúdaním okolitého svetla. Jas obrazovky môžete upraviť, keď je okolité svetlo slabé. Obrazovky sa dajú nastaviť aj pri jasnom okolitom svetle, ale jas obrazovky sa nezmení.

Zmena jasu obrazovky Str. 277

■ Nastavenie zorného poľa

Keď je vozidlo v režime napájania ZAPNUTÉ, môžete nastaviť zorné pole displeja.

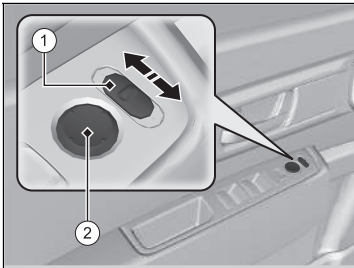

■ ①: prepínač L/R

Posúvaním prepínača doľava alebo doprava vyberte, ktoré zorné pole chcete nastaviť. Po nastavení prepnete spínač do strednej polohy.

■ ②: spínač nastavenia

Toto je spínač na vertikálne a horizontálne nastavenie zorného poľa. Pri nastavení zorného poľa sa na obraze zobrazí ikona .

■ Vynulovanie zorného poľa

Keď je prepínač L/R ① nastavený do stredy, podržte spínač nastavenia ② smerom hore alebo doľava asi na päť sekúnd, čím sa vynuluje zorné pole na výrobné nastavenia.

►► System bočných kamier v zrkadlách

Ak je jednotka kamery vystavená silnému nárazu, alebo ak je oblasť v okolí kamery potrebné opraviť, obráťte sa na predajcu.

Ak sa na objektíve kamery nachádzajú nečistoty alebo vlhkosť, očistite ho mäkkou handričkou navlhčenou vo vode alebo neutrálnom čistiacom prostriedku. Na šošovku kamery nepoužívajte vosk ani vodu odpudzujúce prostriedky.

Ak je obrazovka znečistená, čistite ju pomocou jemnej handričky.

POZNÁMKA

Nepoužívajte horúcu vodu na jednotkách kamery v chladnom počasí. Šošovka fotoaparátu sa môže zahmlieť alebo prasknúť v dôsledku extrémnych zmien teploty.

►► Nastavenie zorného poľa

Nastavte zorné pole pred šoférovaním.

Môžete prepínať medzi normálnym a širokouhlým zobrazením. Pri výbere širokouhlého záberu sa zorné pole rozšíri.

➔ **Ako prispôsobiť nastavenia vozidla** Str. 331

V širokouhlom zobrazení si môžete vyberať medzi dvoma horizontálnymi zornými poľami. Pri širokouhlom zobrazení nie je možné prepínač posúvať vertikálne a na obrazovke sa bude zobrazovať .

► Nastavenie zorného poľa

Aby sa zabezpečil lepší výhľad pri cúvaní, pri zmene polohy radenia do polohy **R** sa displej prepne na spätné zobrazenie a zorné pole bude nižšie.

Zorné pole môžete upraviť pre normálne, široké a spätné zobrazenie.

Nemôžete vynulovať zorné pole pre spätné zobrazenie.

V porovnaní s normálnym zobrazením sú oblasti displeja so širokouhlým a spätným zobrazením širšie a ľudia, objekty a vozidlá sa môžu javiť odlišnej veľkosti ako v skutočnosti sú. Pred použitím skontrolujte, ako vyzerá video.

Na obraze sa v príslušnom režime zobrazia nasledujúce ikony:

: normálne zobrazenie

: širokouhlé zobrazenie

: spätné zobrazenie

Referenčné línie

Predné zobrazenie

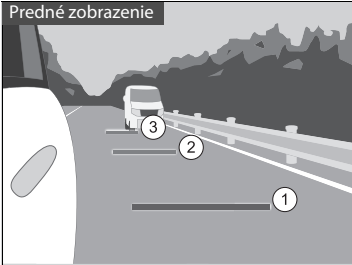

Zobrazenie pri pohybe dopredu

Keď je režim napájania ZAP., stlačte spínač bočnej kamery a na niekoľko sekúnd sa zobrazia predné referenčné čiary. Keď je displej zapnutý, stlačte spínač ešte raz a vypnite ho.

Tri čiary označujú nasledovné:

- ①: Približne 3 m od zadného nárazníka
- ②: Približne 10 m od zadného nárazníka
- ③: Približne 20 m od zadného nárazníka

Spínač bočnej kamery

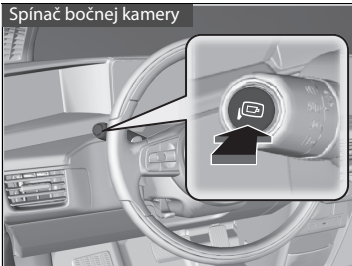

Referenčné línie

Umiestnenie referenčných čiar sa môže líšiť od skutočnej vzdialenosti v dôsledku výšky vozidla alebo stavu vozovky. Používajte ich iba ako usmernenie. Pri zmene jazdného pruhu alebo cúvaní vizuálne skontrolujte svoje okolie.

Zobrazenie pri pohybe dopredu

Predné referenčné čiary môžete zmeniť tak, aby sa zobrazovali spolu so smerovými svetlami.

➤ **Ako prispôsobiť nastavenia vozidla** Str. 331

Ak stlačíte spínač bočnej kamery, keď je displej vypnutý, displej sa zapnú, ale nebudú prítomné žiadne referenčné čiary.

Spätné zobrazenie

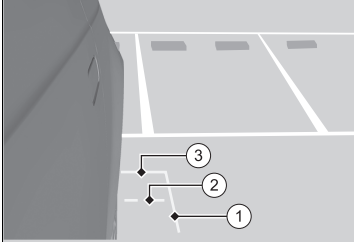

■ **Zobrazenie pri cúvaní**

Ak je poloha radenia nastavená na **R**, zobrazia sa spätné referenčné čiary.

Tri čiary označujú nasledovné:

- ①: Asi 25 cm od boku vozidla
- ②: Poloha, kde sa dajú dvere batožinového priestoru otvoriť alebo zatvoriť
- ③: Približne 1 m od zadného nárazníka

►► Zobrazenie pri cúvaní

Môžete zmeniť nastavenie zobrazenia spätnej referenčnej čiary.

► **Ako prispôbiť nastavenia vozidla** Str. 331

Indikátor

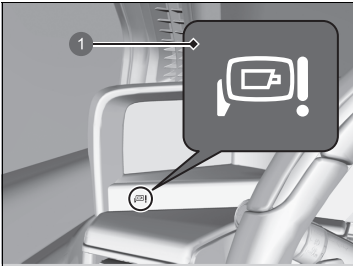

1 Indikátor

Ak je teplota príliš extrémna alebo je problém so systémom, indikátor sa rozsvieti.

Ak je teplota vo vnútri vozidla príliš vysoká alebo príliš nízka:

Na obraze sa zobrazí ikona . Zobrazí sa aj indikátor na prístrojovej doske. Keď sa teplota vo vnútri vozidla vráti na teplotu, pri ktorej môže systém pracovať, indikátor sa vypne.

V prípade systémového problému:

Video sa už nebude zobrazovať. Zobrazí sa aj tento indikátor na prístrojovej doske. Nechajte systém bočných kamier v zrkadlách okamžite opraviť predajcom.

Indikátor

Ak je teplota vo vnútri vozidla vysoká, obraz môže stmavnúť a ak sa teplota príliš zvýši, obraz sa nemusí zobraziť. Ak je teplota vo vnútri vozidla nízka, môžu sa na displeji objaviť paobrazy.

Ak je teplota vo vozidle príliš vysoká alebo nízka, môžete na reguláciu teploty použiť systém klimatizácie.

Predné sedadlá

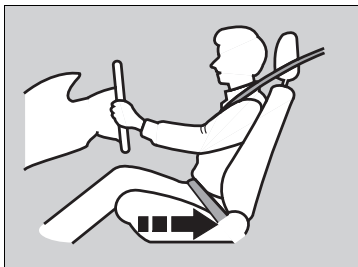

Posuňte sa dozadu, aby ste mali dostatok miesta.

Nastavte sedadlo vodiča čo najviac dozadu, no pritom tak, aby ste mali plnú kontrolu nad vozidlom. Mali by ste sedieť vzpriamene a čo najviac vzadu v sedadle, a tak, aby ste mohli dostatočne stláčať pedále bez nakláňania dopredu a pohodlne uchopiť volant. Podobným spôsobom nastavte aj sedadlo spolujazdca, aby bolo čo najďalej od predného airbagu v prístrojovej doske.

» Sedadlá

⚠ VÝSTRAHA

Sedenie príliš blízko k prednému airbagu môže spôsobiť vážne až smrteľné zranenie pri jeho aktivácii.

Pri riadení vozidla vždy sedzte čo najďalej od predných airbagov.

Okrem nastavenia sedadiel môžete nastaviť aj volant smerom nadol, nahor, k sebe a od seba. Zachovajte medzeru minimálne 25 cm medzi stredom volantu a hrudníkom.

Sedadlo si vždy nastavte pred jazdou.

■ Nastavenie polôh sedadiel

■ Nastavenie predného manuálne ovládaného sedadla

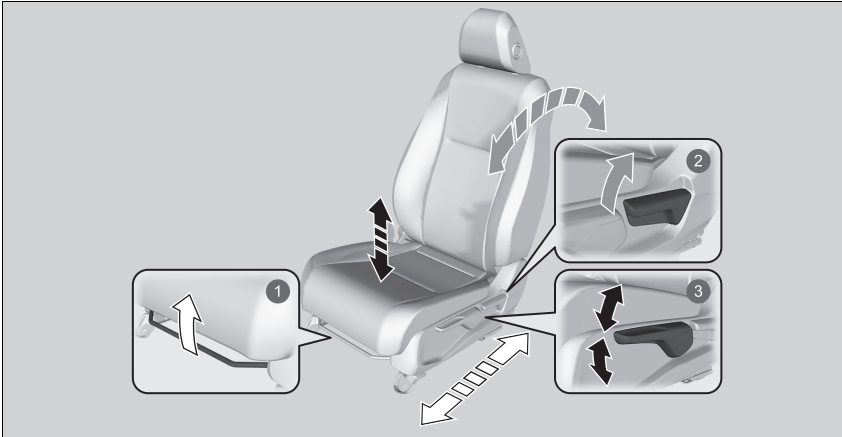

1 Nastavenie horizontálnej polohy

Potiahnite tyč nahor a posuňte sedadlo. Potom tyč uvoľnite.

2 Nastavenie uhla operadla

Potiahnutím páky nahor zmeníte uhol.

3 Nastavenia výšky (len na strane vodiča)

Potiahnutím páky nahor alebo jej zatlačením nadol nastavíte sedadlo do vyššej alebo nižšej polohy.

► Nastavenie predného manuálne ovládaného sedadla

Po správnom nastavení sedadla ním pohybujte dopredu a dozadu, aby ste skontrolovali, že je zaistené na mieste.

■ Nastavenie operadiel

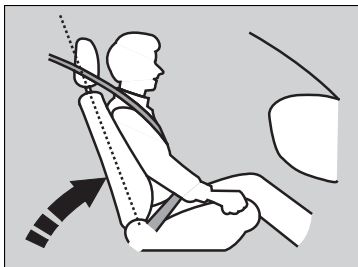

Nastavte operadlo vodiča do pohodlnej vzpriamenej polohy s dostatočným priestorom medzi vašou hrudou a krytom airbagu v strede volantu.

Spolujazdec na prednom sedadle by si mal tiež operadlo nastaviť do pohodlnej a vzpriamenej polohy.

Sklopenie operadla tak, že ramenná časť pásu sa nebude dotýkať hrude pasažiera, znižuje ochrannú schopnosť bezpečnostného pásu. Zvyšuje sa aj riziko, že sa podsuniete pod pás pri nehode a spôsobíte si vážne poranenia. Čím viac sklopíte operadlo, tým väčšie je riziko zranenia.

▣ Nastavenie operadiel

⚠ VÝSTRAHA

Sklopenie operadla príliš ďaleko môže spôsobiť vážne alebo smrteľné zranenie pri nehode.

Nastavte operadlo do vzpriamenej polohy a dobre sa v sedadle usadte.

Nedávajte medzi operadlo a váš chrbát podložku alebo iný predmet.

Mohlo by to blokovat' správnu prevádzku bezpečnostného pásu alebo airbagu.

Ak si nemôžete sadnúť dostatočne ďaleko od volantu a pritom stále mať na dosah ovládacie prvky, odporúčame, aby ste si zistili, či vám nepomôže určitý typ pomocného vybavenia.

Zadné sedadlá

■ Sklopenie zadných sedadiel

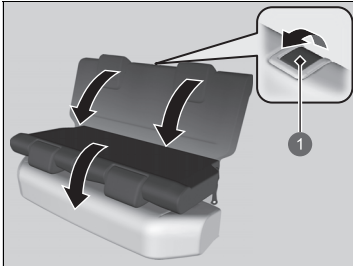

1 Páčka uvoľnenia

1. Posuňte opierku hlavy zadného sedadla do najnižšej polohy.
2. Potiahnite páčku uvoľnenia a sklopte sedadlo.

■ Pripomenutie pre zadné sedadlá

Táto funkcia vás upozorní na spolujazdcov alebo predmety, ktoré ste mohli zabudnúť na zadnom sedadle. Aktivuje sa po otvorení zadných dverí a upozorní vás zobrazením upozornenia a zvukovým signálom pred vystúpením z vozidla.

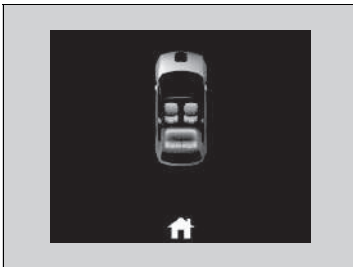

► Sklopenie zadných sedadiel

⚠ VÝSTRAHA

Pred začatím jazdy dbajte na to, aby boli operadlá riadne zaistené.

Operadlá zadných sedadiel možno sklopiť, a vytvoriť tak priestor pre väčšie predmety v batožinovom priestore.

Pri nastavovaní operadla do pôvodnej polohy ho pevne zatlačte späť. Skontrolujte, či sa všetky ramenné pásy nachádzajú v prednej časti operadla.

Skontrolujte zaistenie všetkých predmetov v batožinovom priestore alebo predmetov, ktoré presahujú na zadné sedadlá cez sklopené operadlo. Pri prudkom zabrzdení môžu uvoľnené predmety letieť dopredu.

► Pripomenutie pre zadné sedadlá

Keď je režim napájania nastavený do polohy VYPNUTÉ, pripomenutie sa vypne a funkcia sa ukončí.

Pripomenutie sa prestane zobrazovať, aj keď je radenie prepnuté do polohy [P] a bezpečnostný pás vodiča je odopnutý pred nastavením režimu napájania na VYPNUTÉ.

Pripomenutie nebude fungovať, ak nebol režim napájania nastavený na ZAPNUTÉ do 10 minút od použitia zadných dverí.

Udržiavanie správnej polohy pri sedení

Keď si všetci pasažieri nastavili svoje sedadlá a opierky hlavy a zapli si bezpečnostné pásy, je veľmi dôležité, aby sedeli aj naďalej vzpriamene, čo najviac vzadu v sedadlách a s nohami na podlahe, pokým vozidlo bezpečne nezaparkuje a režim napájania sa nevypne.

Nesprávne sedenie zvyšuje riziko zranenia pri nehode. Ak sa napríklad pasažier hrbí, leží, otáča do strán, nesedí na celom sedadle, nakláňa sa dopredu alebo do strán alebo si vykladá nohu alebo obidve nohy dohora, pravdepodobnosť zranenia pri nehode sa značne zvyšuje.

Okrem toho, pasažier, ktorý sedí mimo správnej polohy na prednom sedadle, sa môže vážne až smrteľne zraniť pri nehode nárazom o vnútorné vybavenie vozidla alebo zásahom aktivovaným predným airbagom.

►► Pripomenutie pre zadné sedadlá

Systém nedetekuje spolujazdcov na zadných sedadlách. Detekuje však otvorenie a zatvorenie zadných dverí a bude naznačovať, že na zadných sedadlách sa niečo môže nachádzať.

Nastavenie oznámení môžete zapnúť alebo vypnúť.

► **Ako prispôbiť nastavenia vozidla** Str. 331

►► Udržiavanie správnej polohy pri sedení

VÝSTRAHA

Nesprávne sedenie alebo sedenie mimo správnej polohy môže spôsobiť vážne alebo smrteľné zranenie pri nehode.

Vždy sedzte vzpriamene, čo najviac vzadu v sedadle, s nohami na podlahe.

Opiery hlavy

Vaše vozidlo je vybavené opierkami hlavy na všetkých sedadlách.

■ Nastavenie polohy prednej opierky hlavy

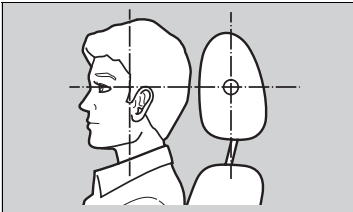

Umiestnite hlavu do stredu opierky hlavy.

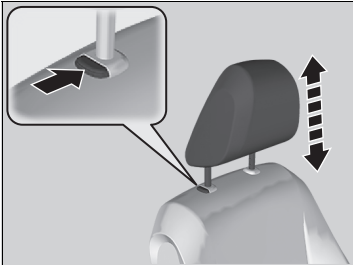

Opiery hlavy sú najúčinnnejšie pri ochrane voči hyperextenzii krku a iným zraneniam pri zadných nárazoch, keď je stred zadnej časti hlavy cestujúceho opretý o stred opierky hlavy. Vrchné časti uší cestujúceho by mali byť na úrovni výšky stredu opierky.

Vytiahnutie opierky hlavy: Potiahnite ju dohora.

Spustenie opierky hlavy: Stlačte tlačidlo uvoľnenia a zatlačte ju nadol.

▣ Nastavenie polohy prednej opierky hlavy

⚠ VÝSTRAHA

Nesprávne nastavené opierky hlavy znižujú ich účinnosť a zvyšujú pravdepodobnosť vážneho poranenia pri nehode.

Pred jazdou skontrolujte správne nastavenie opierok hlavy.

Predpoklady na správne fungovanie systému opierky hlavy:

- Nevešajte na opierky alebo nôžky opierok žiadne predmety.
- Nedávajte medzi operadlo a pasažiera žiadne predmety.
- Nasaďte každú opierku na správne miesto.

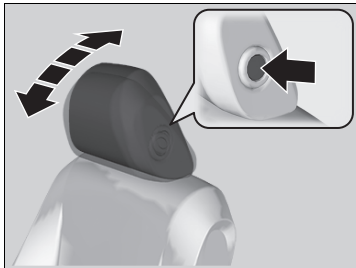

Naklopenie opierky hlavy dopredu:

Potlačte jej zadnú časť dopredu.

Naklopenie opierky hlavy dozadu:

Tlačte ju dozadu a súčasne držte stlačené tlačidlo uvoľnenia na bočnej strane záchytného systému.

Zmena polohy opierok hlavy zadných sedadiel

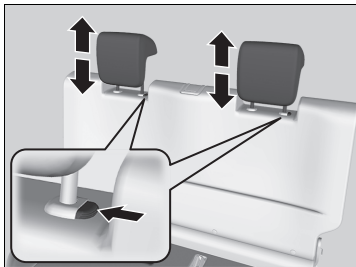

Pred jazdou by mal cestujúci na zadnom sedadle upraviť výšku svojej opierky hlavy do vhodnej polohy.

Vytiahnutie opierky hlavy:

Potiahnite ju dohora.

Spustenie opierky hlavy:

Stlačte tlačidlo uvoľnenia a zatlačte ju nadol.

Zmena polohy opierok hlavy zadných sedadiel

Ak používate opierku hlavy na zadnom sedadle, vytiahnite ju do najvyššej polohy. Nepoužívajte ju v žiadnej z nižších polôh.

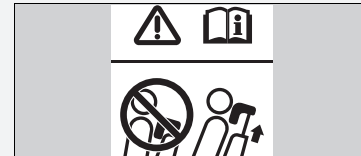

■ Vybratie a opätovné založenie opierok hlavy

Opierky hlavy môžete vybrať, ak je potrebné ich vyčistiť alebo opraviť.

Vybratie opierky hlavy:

Potiahnite opierku do najvyššej polohy. Potom stlačte tlačidlo uvoľnenia a vytiahnite opierku nahor a von z otvorov.

Spätná inštalácia opierky hlavy:

Vložte nožičky späť do otvorov. Stlačte tlačidlo uvoľnenia a upravte opierku hlavy do správnej výšky. Potiahnite opierku smerom nahor, aby ste sa uistili, že je zaistená na mieste.

⌘ Vybratie a opätovné založenie opierok hlavy

▲ VÝSTRAHA

Ak opierku hlavy nezaložíte späť na miesto alebo ju založíte nesprávne, môže v prípade nehody dôjsť k vážnemu zraneniu.

Opierky hlavy vždy založte späť pred jazdou.

Interiérové svetlá

■ Spínače interiérových svetiel

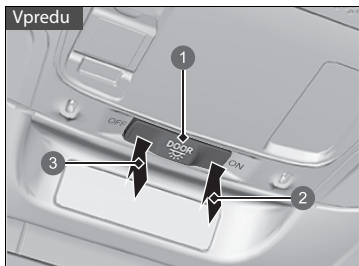

- 1 Poloha aktivácie dverami
- 2 Zapnuté
- 3 Vypnuté

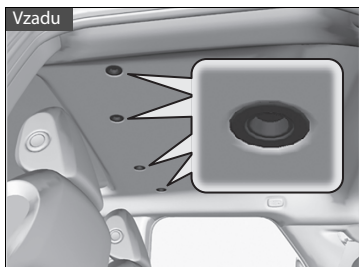

■ ON (Zap.)

Interiérové svetlá sa zapnú bez ohľadu na to, či sú dvere otvorené alebo zatvorené.

■ Poloha aktivácie dverami

Interiérové svetlá sa zapnú v nasledujúcich situáciách:

- Keď sú otvorené niektoré z dverí.
- Keď odomknete dvere vodiča.
- Keď je vozidlo v režime napájania VOZIDLO VYPNUTÉ.
- Keď preradíte do polohy **P**, kým je zapnutý systém napájania.
- Keď odpnete bezpečnostný pás.

■ OFF (Vyp.)

Interiérové svetlá zostanú vypnuté bez ohľadu na to, či sú dvere otvorené alebo zatvorené.

☞ Spínače interiérových svetiel

Ak je spínač v polohe aktivácie pri otvorených dverách, interiérové svetlá sa po zatvorení dverí po približne 30 sekundách stlmia a zhasnú.

Svetlá sa vypnú približne po 30 sekundách v nasledujúcich prípadoch:

- Keď odomknete dvere vodiča, ale neotvoríte ich.
- Keď nastavíte režim napájania na VOZIDLO VYPNUTÉ, ale neotvoríte dvere.

Časový interval stlmenia interiérových svetiel môžete zmeniť.

☞ **Ako prispôsobiť nastavenia vozidla** Str. 331

Interiérové svetlá sa okamžite vypnú v nasledujúcich prípadoch:

- Keď zamknete dvere vodiča.
- Keď zatvoríte dvere vodiča v režime príslušenstva.
- Keď nastavíte režim napájania na možnosť ZAPNUTÉ stlačením tlačidla **POWER**.
- Keď preradíte do inej polohy než **P**.

Ak necháte niektoré z dverí otvorené v režime VOZIDLO VYPNUTÉ, interiérové svetlá sa vypnú po uplynutí približne 15 minút.

Aby nedošlo k vybitiu akumulátora, nenechávajte osvetlenie interiéru dlhú dobu zapnuté pri vypnutom systéme napájania.

Svetlá na čítanie

Vpredu

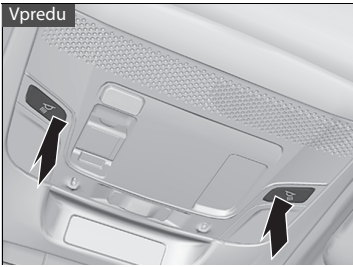

■ Predné sedadlo

Svetlá na čítanie môžete zapnúť a vypnúť stlačením ich krytov.

Vzadu

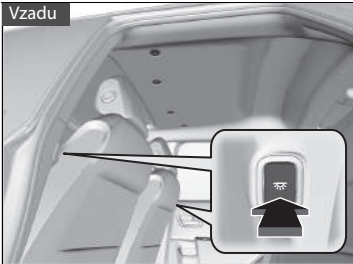

■ Zadné sedadlo

Svetlá na čítanie môžete zapnúť a vypnúť stlačením ich krytov.

» Svetlá na čítanie

Ak je spínač predného interiérového svetla v polohe aktivácie dverami a niektoré z dverí sú otvorené, svetlo na čítanie sa nevyvpe, keď stlačíte ich kryty.

■ Osvetlenie batožinového priestoru

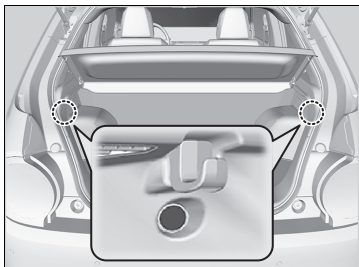

Svetlá sa zapnú, keď otvoríte dvere batožinového priestoru.

Položky úložného priestoru

■ Odkladacia schránka v palubnej doske

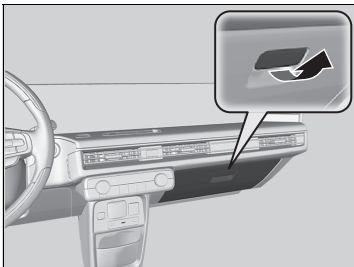

Potiahnutím rukoväti otvoríte odkladaciu schránku v palubnej doske.

■ Vycentrujte konzolu

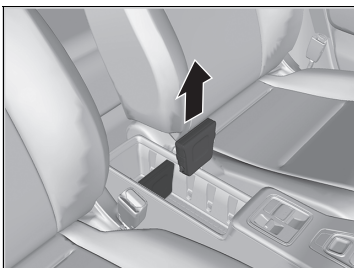

Sú umiestnené v konzole medzi prednými sedadlami.

Odstránením oddeľovača môžete vytvoriť viac úložného priestoru.

⚠ Odkladacia schránka v palubnej doske

⚠ VÝSTRAHA

Otvorená odkladacia schránka v palubnej doske môže pri nehode spôsobiť spolujazdcovi vážne zranenie, aj keď bude pripútaný bezpečnostným pásom.

Pri jazde majte odkladaciu schránku v palubnej doske vždy zatvorenú.

■ Držiaky na nápoje

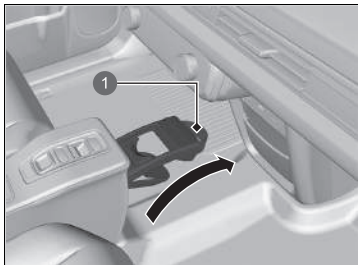

1 Pásmo

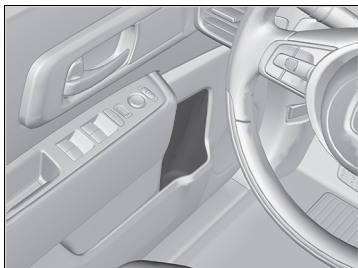

■ Držiaky na nápoje v predných dverách

Sa nachádzajú v prednej časti konzoly.

Otvorením pásmo ju môžete používať.

■ Držiaky na nápoje na strane predných dverí

Nachádzajú sa na strane odkladacieho priestoru predných dverí.

►► Držiaky na nápoje

POZNÁMKA

Rozliate tekutiny môžu poškodiť čalúnenie, koberce a elektrické komponenty v interiéri vozidla.

Prí manipulácii s držiakmi na nápoje postupujte opatrne. Horúca tekutina vás môže opariť.



■ **Držiaky na nápoje na strane zadných dverí**

Nachádzajú sa na strane odkladacieho priestoru zadných dverí.

■ Kotviace body na uchytenie nákladu

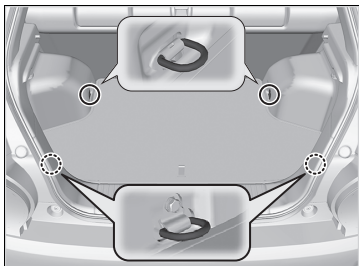

Kotviace body na uchytenie nákladu na podlahe batožinového priestoru možno použiť na prípevnenie sieťky na zistenie predmetov.

■ Háčik na batožinu

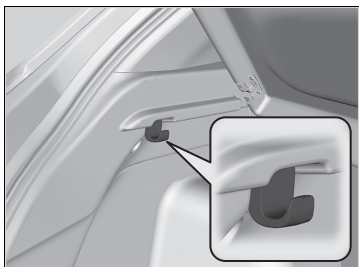

Háčiky na batožinu na oboch stranách batožinového priestoru možno použiť na zavesenie ľahkých predmetov.

⌘ Kotviace body na uchytenie nákladu

Počas jazdy nikomu nedovoľte manipulovať s predmetmi v batožinovom priestore. Pri prudkom zabrzdení môžu uvoľnené predmety spôsobiť zranenie.

⌘ Háčik na batožinu

POZNÁMKA

Na postranný háčik na batožinu nevešajte veľké predmety ani predmety, ktoré vážia viac než 3 kg. V prípade zavesenia ťažkých alebo veľkých predmetov sa môže háčik poškodiť.

■ Kryt batožinového priestoru

Kryt batožinového priestoru môžete zložiť a získať tak väčší batožinový priestor.

■ Zloženie krytu batožinového priestoru

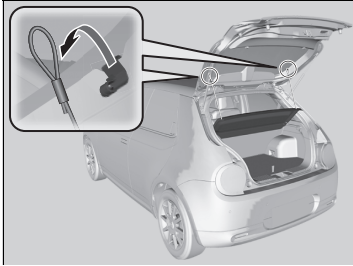

1. Otvorte dvere batožinového priestoru.
2. Zložte popruh na oboch stranách dverí batožinového priestoru.

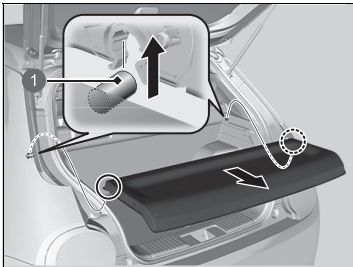

3. Vyberte podperné tyče a vytiahnite kryt batožinového priestoru.

Vykonaním tohto postupu v opačnom poradí nainštalujete kryt batožinového priestoru.

Po opätovnom založení krytu batožinového priestoru sa uistite, či je bezpečne zaistený.

1 Podperná tyč

►► Kryt batožinového priestoru

Neukladajte predmety na kryt batožinového priestoru ani na seba do výšky presahujúcej zadné sedadlá. Takéto predmety by mohli brániť vo výhlade alebo by v prípade zrážky alebo náhleho zastavenia by mohli preletieť vo vozidle.

Kryt nevystavujte prílišnému tlaku, napríklad sa oň neopierajte pri dočahovaní predmetov.

Ďalšie prvky komfortnej výbavy interiéru

■ Napájacia zásuvka príslušenstva

Napájaciu zásuvku príslušenstva možno použiť, keď je systém napájania v polohe PRÍSLUŠENSTVO alebo ZAPNUTÉ.

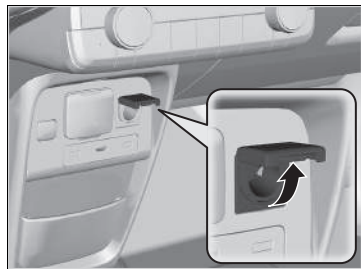

■ Panel konzoly

Otvorením krytu ju môžete používať.

» Napájacia zásuvka príslušenstva

POZNÁMKA

Nevkladajte prvok automobilového cigaretového zapalovača. Mohol byť spôsobiť prehriatie napájacej zásuvky.

Napájacia zásuvka príslušenstva je určená na napájanie príslušenstva s maximálnym jednosmerným napájaním 12 V a menovitým príkonom 180 wattov (15 ampérov).

Napájaciu zásuvku používajte iba pri zapnutom systéme napájania, aby sa nevybil 12-voltový akumulátor.

Keď sa napájacia zásuvka nepoužíva, zatvorte kryt, aby sa do nej nedostali žiadne malé predmety.

■ AC elektrická zásuvka*

Napájaciu AC zásuvku príslušenstva možno použiť, keď je systém napájania v polohe ZAPNUTÉ.

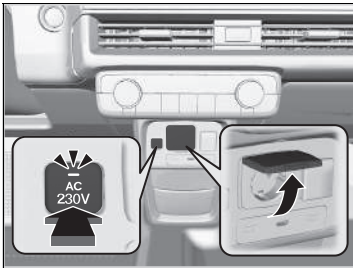

Otvorením krytu ju môžete používať. Zapojte spotrebič, potom stlačte tlačidlo **AC 230V**.

►► AC elektrická zásuvka*

POZNÁMKA

Nepoužívajte AC sieťovú zásuvku pre elektrické spotrebiče, ktoré vyžadujú vysoký počiatkový špičkový výkon, ako sú chladničky, elektrické čerpadlá atď. Nie je vhodný pre zariadenia, ktoré spracúvajú presné údaje, ako napríklad lekárske vybavenie, a ktoré si vyžadujú mimoriadne stabilné napájanie, ako sú napríklad elektrické pokrývky riadené mikropočítačmi, lampy dotykových senzorov atď.

AC elektrická zásuvka je navrhnutá tak, aby napájala až 230 V spotrebiče s menovitým výkonom 1 500 W alebo menej.

Pokračujúce používanie akéhokoľvek elektrického zariadenia/prístroja, ktoré presahuje tieto hodnoty, môže mať za následok poškodenie prístroja/zariadenia.

Keď sa napájací AC zásuvka nepoužíva, zatvorte kryt, aby sa do nej nedostali žiadne malé predmety.

Nepoužívajte elektrické zariadenia na výrobu tepla ani kuchynské náčinie, ktoré nie je možné počas jazdy zaistiť.

V závislosti od používaného elektrického zariadenia môžete v rádiu počuť statický signál.

* Nie je k dispozícii u všetkých modelov

■ Vyhrievaný volant

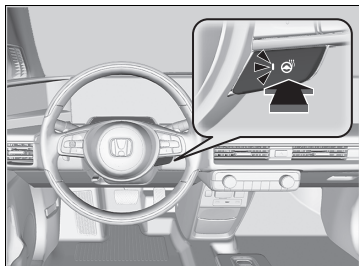

Ak chcete použiť vyhrievanie volantu, režim napájania musí byť v polohe ZAPNUTÉ.

Stlačte tlačidlo na pravej strane volantu.

Po dosiahnutí pohodlnej teploty stlačte tlačidlo znova, čím funkciu vypnete.

Funkcia vyhrievania volantu sa vypne po každom naštartovaní systému napájania, a to aj vtedy, ak ste ju zapli počas poslednej jazdy vozidlom.

▣ Vyhrievaný volant

Keď je vypnutý systém napájania, nepoužívajte nepretržite funkciu vyhrievania volantu. Takéto podmienky by mohli znížiť kapacitu 12-voltového akumulátora a spustenie režimu napájania by tak bolo ťažšie.

Keď je zapnutá vzdialená príprava prostredia, vyhrievanie volantu sa môže automaticky zapnúť v závislosti od teploty okolia.

■ Vyhrievanie predných sedadiel



Ak chcete použiť vyhrievanie sedadiel, režim napájania musí byť v polohe ZAPNUTÉ.

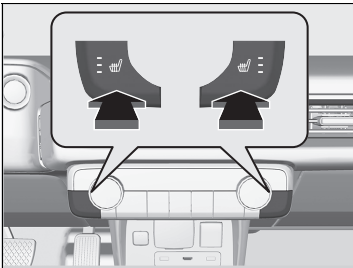

Stlačte tlačidlo vyhrievania sedadla:

- Raz – nastavenie HI (svietia tri indikátory)
- Dvakrát – nastavenie MID (svietia dva indikátory)
- Trikrát – nastavenie LO (svieti jeden indikátor)
- Štyrikrát – nastavenie OFF (nesvieti žiadny indikátor)

Keď je režim napájania nastavený do polohy ZAPNUTÉ, zachováva sa predchádzajúce nastavenie vyhrievania sedadiel.

►► Vyhrievanie predných sedadiel

⚠ VÝSTRAHA

Pri používaní vyhrievania sedadiel sa môžete popáliť.

Osoby so zníženou schopnosťou vnímať teplotu (napr. diabetici, osoby s nervovým poškodením dolných končatín alebo s ochrnutím) alebo s citlivou pokožkou by nemali používať vyhrievanie sedadiel.

Keď je vypnutý systém napájania, nepoužívajte vyhrievanie sedadiel, ani pri nastavení LO. Takéto podmienky by mohli znížiť kapacitu 12-voltového akumulátora a spustenie režimu napájania by tak bolo ťažšie.

Po určitom čase sa nastavenie intenzity vyhrievania sedadla automaticky zníži postupne vždy o jednu úroveň, kým sa vyhrievanie sedadla nevypne. Uplynutý čas sa líši v závislosti od vnútorného prostredia.

Keď je vzdialená príprava prostredia, vyhrievanie predných sedadiel sa môže zapnúť v závislosti od teploty okolia.





Používanie automatickej klimatizácie

System automatickej klimatizácie udržiava v interiéri nastavenú teplotu. System taktiež nastaví správne zmiešanie ohriateho alebo chladného vzduchu, ktoré čo najrýchlejšie zvýši alebo zníži teplotu v interiéri podľa vašich preferencií.

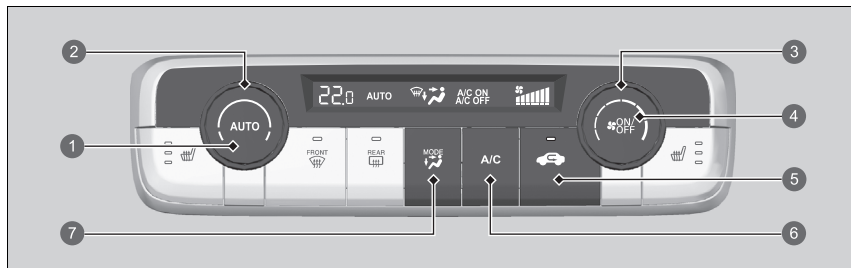
Tento system používajte, keď je zapnutý system napájania.

1. Stlačte tlačidlo **AUTO**.
2. Nastavte teplotu v interiéri pomocou otočného ovládača teploty.
3. Stlačením tlačidla  (Zapnutie/vypnutie) zrušíte nastavenie.



- 1 Tlačidlo **AUTO***1
- 2 Otočný ovládač teploty*1
- 3 Otočný ovládač ventilátora*1
- 4 Tlačidlo **ON/OFF***1
- 5 Tlačidlo recirkulácie*1
- 6 Tlačidlo **A/C** (klimatizácia)*1
- 7 Tlačidlo ovládania režimu (MODE)
 -  Prietok vzduchu z prieduchov na prístrojovej doske.
 -  Vzduch prúdi z prieduchov na prístrojovej doske a podlahových prieduchov.
 -  Vzduch prúdi z podlahových prieduchov.
 -  Vzduch prúdi z podlahových prieduchov a prieduchov vyhrievania čelného skla.

*1: Vyobrazené sú typy s ľavostranným riadením. V modeloch s pravostranným riadením umiestnenie týchto tlačidiel zrkadlovo kopíruje ich umiestnenie v modeloch s ľavostranným riadením.

Používanie automatickej klimatizácie

Ak počas používania klimatizácie v automatickom režime stlačíte akékoľvek tlačidlo, funkcia stlačeného tlačidla bude mať prioritu.



Indikátor režimu **AUTO** zhasne, ale funkcie, ktoré nesúvisia so stlačeným tlačidlom, budú riadené automaticky.

Aby sa zabránilo fúkaniu chladného vonkajšieho vzduchu do interiéru, ventilátor nemusí začať fungovať ihneď po stlačení tlačidla **AUTO**.

Ak je teplota v interiéri veľmi vysoká, môžete ho ochladiť rýchlejšie čiastočným otvorením okien, prepnutím systému do režimu **AUTO** a nastavením nízkej teploty. Zmeňte režim čerstvého vzduchu na režim recirkulácie na čas, kým teplota v interiéri neklesne.

Keď nastavíte teplotu na spodný alebo horný limit, zobrazí sa hlásenie **Lo** (Nízka) alebo **Hi** (Vysoká).

Stlačením tlačidla  môžete zapnúť alebo vypnúť system klimatizácie. Keď zapnete system klimatizácie, nastaví sa posledný vybraný režim.

Ak sú režimy  alebo  aktívne, v závislosti od podmienok, ako je teplota a vlhkosť vzduchu, sa môže vyhrievanie predného skla automaticky zapnúť.

■ Prepínanie medzi režimom recirkulácie a čerstvého vzduchu

Stlačte tlačidlo  (Recirkulácia) a prepnite režim v závislosti od podmienok prostredia. Režim recirkulácie (indikátor svieti): Recirkulácia vzduchu z interiéru vozidla v systéme. Režim čerstvého vzduchu (indikátor nesvieti): Udržiava vetranie vonkajším vzduchom. V bežných situáciách používajte režim čerstvého vzduchu.

►► Používanie automatickej klimatizácie

Keď je úroveň nabitia vysokonapätovej batérie nízka, môže sa znížiť výkon systému klimatizácie.

■ Odmrazenie čelného skla a okien

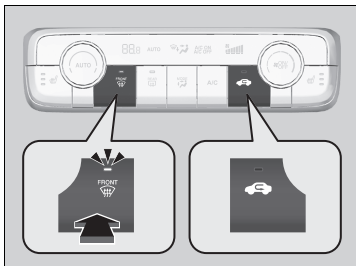

Stlačením tlačidla  (vyhrievanie čelného skla) sa zapne systém klimatizácie a automaticky sa prepne do režimu čerstvého vzduchu.

Opätovným stlačením tlačidla  tento režim vypnete a systém obnoví predchádzajúce nastavenia.

■ Rýchle odmrazenie okien

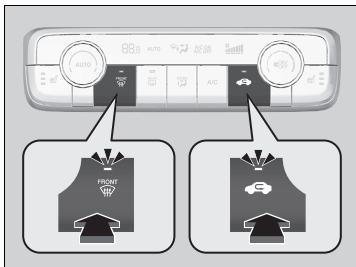

1. Stlačte tlačidlo  (indikátor svetí).
2. Stlačte tlačidlo  (indikátor svetí).

► Odmrazenie čelného skla a okien

Kvôli bezpečnosti skontrolujte pred jazdou, či máte jasný výhľad zo všetkých okien.

Nenastavujte teplotu blízko horného ani spodného limitu.

Keď sa chladný vzduch dotkne čelného skla, vonkajšia strana čelného skla sa môže zahmlieť.

Ak stlačíte tlačidlo  zapne sa aj vyhrievanie vnútri predného skla.

► Rýchle odmrazenie okien

Po odmrazení okien nastavte režim čerstvého vzduchu. Ak necháte systém v režime recirkulácie, okná sa môžu kvôli vlhkosti zahmlieť. Tým sa zhoršuje viditeľnosť.

■ Vzdialené nastavenie harmonogramu klimatizácie

Systém klimatizácie môžete ovládať zvonku vozidla.

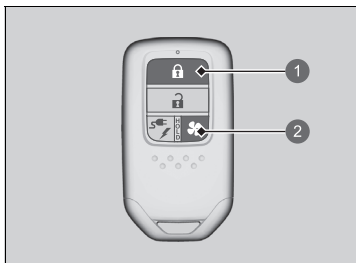

- ❶ Tlačidlo uzamknutia
- ❷ Tlačidlo klimatizácie

■ Na zapnutie systému

1. Stlačte tlačidlo uzamknutia.
 - Niektoré exteriérové svetlá zablikajú.
2. Do približne piatich sekúnd stlačte a podržte tlačidlo klimatizácie.
 - Niektoré exteriérové svetlá zablikajú.
 - Po niekoľkých sekundách niektoré exteriérové svetlá šesťkrát zablikajú a systém klimatizácie je zapnutý.

■ Na vypnutie systému

- Stlačte a podržte tlačidlo klimatizácie.
- Niektoré exteriérové svetlá zablikajú a systém klimatizácie je vypnutý.

►► Vzdialené nastavenie harmonogramu klimatizácie

⚠ VÝSTRAHA

Pri používaní systému diaľkového ovládania klimatizácie sa uistite, že sa vo vozidle nenachádza nikto. Po uplynutí určitej doby sa systém dočasne vypne. Počas tejto doby sa interiér vozidla môže zohriať alebo ochladiť v závislosti od teploty okolia. Ak necháte dieťa vo vozidle, vystavenie extrémnym teplotám môže mať za následok smrť alebo vážne zranenie dieťaťa.

Systém klimatizácie nefunguje pri žiadnej z nasledujúcich podmienok.

- Dvere alebo batožinový priestor nie sú zatvorené.
- Režim napájania je v polohe ZAPNUTÉ.
- Úroveň nabitia vysokonapäťovej batérie je nízka.

Systém klimatizácie sa automaticky vypne pri splnení niektorej z nasledujúcich podmienok.

- Systém bol v prevádzke dlhšie, než ste nastavili.
- Úroveň nabitia vysokonapäťovej batérie je nízka.
- Kapota je otvorená.
- Režim napájania je v polohe ZAPNUTÉ.

►► Vzdialené nastavenie harmonogramu klimatizácie

Nasledujúce funkcie sú tiež v prevádzke v závislosti od teploty:

Ak je vonku teplo:

- Aktivuje sa klimatizácia v režime recirkulácie.

Keď je vonku zima:

- Vyhrievanie čelného skla sa aktivuje podľa potreby.
- Aktivuje sa vyhrievanie zadného okna.
- Aktivuje sa vyhrievanie sedadla a vyhrievanie volantu.

► Vyhrievaný volant Str. 244

► Vyhrievanie predných sedadiel Str. 245

V závislosti od prostredia, kde prebieha nabíjanie, sa môže nabitá kapacita vysokonapäťovej batérie znížiť aj v prípade, že je pripojený nabíjací konektor.

Pomocou obrazovky audiosystému/informačnej obrazovky môžete nastaviť teplotu harmonogramu klimatizácie, zmeniť prevádzkový čas a vypnúť automatické rozmrazovanie.

► Ponuka EV Str. 317

Môžete upraviť nastavenia harmonogramu systému ovládania klimatizácie.

► Ponuka EV Str. 317

Snímače automatickej klimatizácie

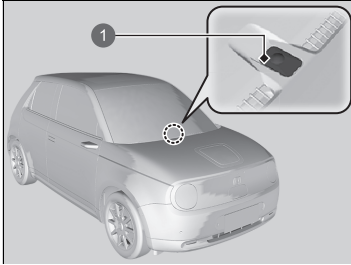

Systém automatickej klimatizácie je vybavený snímačmi. Nezakrývajte ich a nevylejte na ne žiadnu tekutinu.

1 Snímač

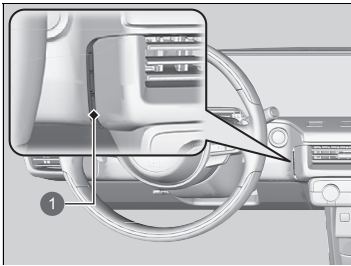

1 Snímač

Funkcie

Táto kapitola opisuje spôsob používania funkcií elektronických zariadení.

Obrázky v tejto kapitole znázorňujú reprezentatívne príklady.

Audiosystém		
Informácie o vašom audiosystéme.....	254	
Ochrana audiosystému proti odcudzeniu.....	255	
Audiosystém s displejom	256	
Naštartovanie	256	
Základná obsluha.....	257	
Palubná používateľská príručka	263	
Obsluha ovládaním hlasom*1	264	
Obrazovka audiosystému/informačná obrazovka.....	267	
Nastavenie hodín.....	273	
Nastavenie zvuku.....	276	
Nastavenie displeja.....	277	
Aktualizácie systému	278	
Prehrávanie FM rádia.....	283	
Prehrávanie vysielania DAB	288	
Prehrávanie obsahu prehrávača iPod.....	291	
Prehrávanie z jednotky USB flash.....	294	
Prehrávanie <i>Bluetooth</i> [®] Audio	298	
Prehrávanie videa pomocou rozhrania HDMI™.....	301	
Pripojenie Wi-Fi.....	303	
Apple CarPlay.....	305	
Android Auto™	309	
Tok energie.....	313	
Ponuka EV.....	317	
Zapnutie a vypnutie systému podpory riadenia	322	
Prispôbiteľné funkcie	323	
Obnovenie všetkých nastavení na predvolené hodnoty.....	338	
Telefónny systém hands-free.....	339	
Chybové hlásenia audiosystému	357	
Všeobecné informácie o audiosystéme	358	
Tiešňová linka (eCall)	368	

Informácie o vašom audiosystéme

Audio systém obsahuje FM rádio a službu Digital Audio Broadcasting (DAB). Dokáže prehrať aj obsah v pamäťovom zariadení USB, v zariadeniach iPod, iPhone a v zariadeniach s rozhraním *Bluetooth*[®] a HDMI[™].

Audiosystém môžete obsluhovať pomocou tlačidiel a ovládača hlasitosti na paneli, pomocou diaľkového ovládania na volante alebo pomocou ikon na dotykovej obrazovke.

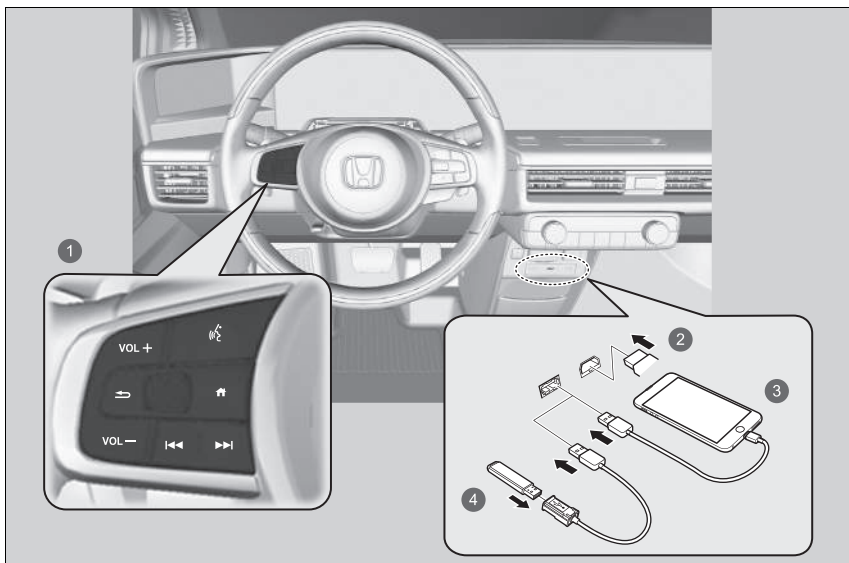

- 1 Prvky diaľkového ovládania
- 2 HDMI[™]
- 3 iPod
- 4 Pamäťové zariadenie USB

Informácie o vašom audiosystéme

Bezklúčová prevádzka

Po nastavení režimu napájania do polohy VOZIDLO VYPNUTÉ (UZAMKNUTIE) môžete audiosystém používať do 30 minút na jeden jazdný cyklus. Ďalšie používanie audiosystému však závisí od stavu akumulátora. Opakované používanie tejto funkcie môže vybiť akumulátor.

Ochrana audiosystému proti odcudzeniu

Audiosystém sa vypne pri odpojení od zdroja napájania, keď sa napríklad odpojí alebo vybijie 12-voltový akumulátor. Za určitých podmienok sa v systéme môže zobrazit' obrazovka na zadanie kódu. Ak sa to stane, znova aktivujte audiosystém.

■ Opätovná aktivácia audiosystému

1. Nastavte režim napájania ZAPNUTÉ.
2. Zapnite audiosystém.
3. Stlačte a podržte vypínač audiosystému dlhšie ako dve sekundy.
 - ▶ Audiosystém sa znova aktivuje, keď sa riadiaca jednotka audiosystému pripojí k riadiacej jednotke vozidla. Ak riadiaca jednotka nerozpozná jednotku audiosystému, je potrebné nechať jednotku audiosystému skontrolovať predajcom.

Naštartovanie

Audiosystém s displejom sa automaticky spustí, keď nastavíte režim napájania na možnosť PRÍSLUŠENSTVO alebo ZAPNUTÉ. Pri spustení sa zobrazí nasledujúca obrazovka týkajúca sa nahrávania dát.

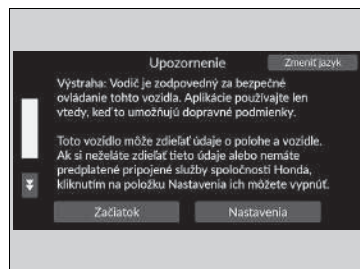

Vyberte položku **Začiatok**.

- ▶ Ak chcete zmeniť nastavenia nahrávania dát, vyberte položku **Nastavenia** a potom nastavenie ZAP./VYP. na obrazovke **Zdieľanie údajov o polohe a vozidle**.
- ▶ Ak nevyberiete možnosť **Začiatok**, systém sa po určitom čase automaticky prepne na obrazovku audiosystému/informačnú obrazovku.
- ▶ Ak nie je registrované žiadne zariadenie, vyberte položku **Začiatok** a zobrazí sa obrazovka párovania *Bluetooth*[®].
- ▶ Ak začiarknete políčko **Nabudúce nezobrazovať**, obrazovka sa už viac nebude zobrazovať.

■ Párovanie mobilného telefónu (keď sa v systéme nenachádza žiaden spárovaný telefón)

1. Skontrolujte, či je telefón v režime vyhľadávania alebo v zistiteľnom režime.
2. V telefóne vyberte zariadenie **Honda HFT**.
 - ▶ Ak chcete spárovať telefón z tohto audiosystému, vyberte položku **Vyhľadať zariadenia**, a keď sa váš telefón zobrazí v zozname, vyberte ho.

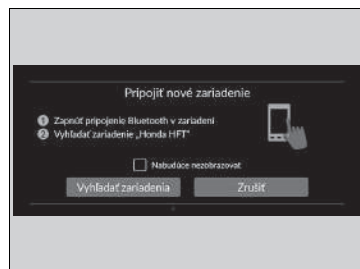

Naštartovanie

Zdieľanie údajov o polohe a vozidle

ZAPNUTÉ: Dátová komunikácia je dostupná.

VYPNUTÉ: Dátová komunikácia nie je dostupná.

Základná obsluha

Funkcia audiosystému

Ak chcete použiť funkciu audiosystému, režim napájania musí byť nastavený na možnosť PRÍSLUŠENSTVO alebo ZAPNUTÉ.

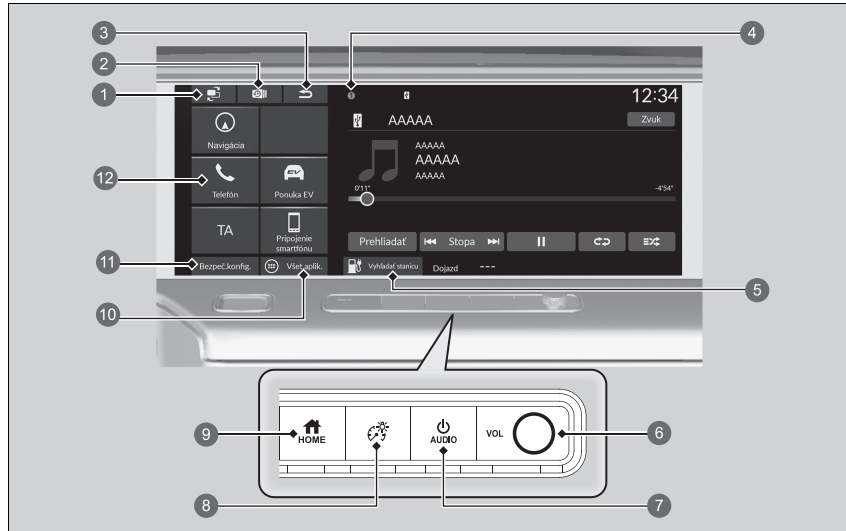

- | | |
|-----------------------------|-------------------------------------|
| 1 Ikona (Spínač obrazovky) | 7 Tlačidlo (Napájanie/audio) |
| 2 Ikona (Najnovšie) | 8 Tlačidlo (Jas) |
| 3 Ikona (Späť) | 9 Tlačidlo (Domov) |
| 4 Stavové ikony | 10 Všetky aplikácie |
| 5 Vyhľadať stanicu | 11 Bezpečnostná konfigurácia |
| 6 Tlačidlo VOL : | 12 Ikona skratky |

Funkcia audiosystému

Táto obrazovka sa zobrazuje pre modely s ľavostranným riadením V modeloch s pravostranným riadením sa zrkadlovo kopíruje umiestnenie tlačidiel v modeloch s ľavostranným riadením.

Ak je režim napájania v polohe VOZIDLO VYPNUTÉ, audiosystém môžete používať po dobu 30 minút. Po uplynutí tejto doby sa systém automaticky vypne. Ak ho chcete aj naďalej používať, odporúčame prepnúť režim napájania do polohy PRÍSLUŠENSTVO alebo ZAPNUTÉ.

Bezklúčová prevádzka

Bezklúčová prevádzka Str. 254

Ikona  (Spínač obrazovky): Prepína aplikácie zobrazené na strednej obrazovke a na obrazovke pomocníka.

➤ **Prepínanie obrazovky** Str. 268

Ikona  (Najnovšie): Zobrazí zoznam histórie aplikácií.

➤ **Zobrazenie histórie aplikácií** Str. 268

Ikona  (Spät): Návrat na predchádzajúcu obrazovku.

Stavové ikony: Zobrazuje indikátory informácií o vozidle, pripojené telefóny atď. v oblasti záhlavia.

➤ **Stavová oblasť** Str. 270

 Vyhľadať stanicu: Vyhľadá nabíjajúcu stanicu.

➤ **Pozrite si príručku navigačného systému**

Tlačidlo VOL: Otáčaním nastavíte hlasitosť.

Tlačidlo  (Napájanie/audio): Zapnutie a vypnutie audiosystému

Tlačidlo  (Jas): Zmení jas obrazovky.

➤ **Nastavenie displeja** Str. 277

Tlačidlo  (Domov): Prejde na domovskú obrazovku.

 Všetky aplikácie: Zobrazuje všetky aplikácie.

Bezpečnostná konfigurácia: Zapne a vypne audiosystém.

➤ **Zapnutie a vypnutie systému podpory riadenia** Str. 322

Ikona skratky: Zobrazuje ikony skratiek.

Porty USB

Na prednom paneli

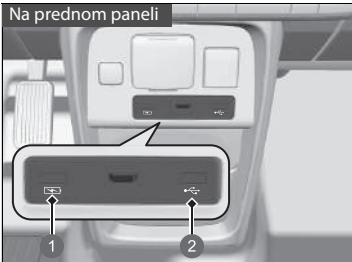

- 1 Iba na nabíjanie zariadení
- 2 Prehrávanie zvukových súborov a pripájanie kompatibilných telefónov

V zadnej časti priestoru konzoly

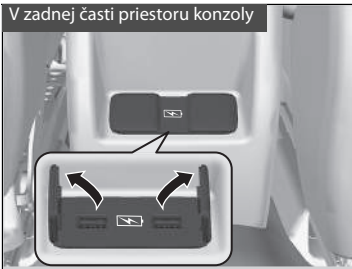

■ Na prednom paneli (🔌)

Port USB (2,5 A) na prednom paneli slúži na nabíjanie zariadení, prehrávanie zvukových súborov a pripájanie telefónov kompatibilných so službou Apple CarPlay alebo Android Auto.

- Aby sa zabránilo akýmkoľvek potenciálnym problémom, použijete Apple MFi Certified Lightning Connector pre Apple CarPlay, a pre Android Auto USB káble certifikované podľa USB-IF a v súlade s normou USB 2.0.

■ Na prednom paneli (⚡)

Port USB (2,5 A) na prednom paneli slúži iba na nabíjanie zariadení.

- Neumožňuje prehrávanie hudby, ani keď k nemu pripojíte hudobné prehrávače.

■ V zadnej časti priestoru konzoly

Tieto porty USB (2,5 A) slúžia iba na nabíjanie zariadení.

- Neumožňuje prehrávanie hudby, ani keď k nim pripojíte hudobné prehrávače.

Porty USB

- Zariadenie iPod alebo pamäťové zariadenia USB nenechávajte vo vozidle. Môže ich poškodiť priame slnečné žiarenie alebo vysoké teploty.
- Pri pripájaní pamäťového zariadenia USB k portu USB odporúčame použiť kábel USB.
- Zariadenie iPod alebo pamäťové zariadenie USB nepripájajte pomocou rozbočovača.
- Nepoužívajte zariadenia, ako sú čítačky kariet alebo jednotky pevného disku, pretože by mohlo dôjsť k poškodeniu súborov.
- Odporúčame, aby ste si pred použitím zariadenia vo vozidle vytvorili zálohu vašich údajov.
- Zobrazované správy sa môžu líšiť v závislosti od modelu zariadenia a verzie softvéru.

Nabíjanie cez rozhranie USB

Port USB poskytuje napájanie s výkonom až do 2,5 A. Výkon 2,5 A neposkytuje, pokiaľ si to nevyžiada zariadenie.

Podrobnosti o prúdovej intenzite nájdete v návode na používanie zariadenia, ktoré je potrebné nabiť.

Za určitých podmienok môže zariadenie pripojené k portu vytvárať šum v rádiu, ktoré počúvate.

■ Port HDMI™



Pripojte kábel HDMI™ do portu HDMI™.

▣ Port HDMI™

- Nenechávajte zariadenie pripojené cez konektor HDMI™ vo vozidle. Môže ich poškodiť priame slnečné žiarenie alebo vysoké teploty.
- Odporúčame, aby ste si pred použitím zariadenia vo vozidle vytvorili zálohu vašich údajov.
- Zobrazované správy sa môžu líšiť v závislosti od modelu zariadenia a verzie softvéru.

Výrazy HDMI a HDMI High-Definition Multimedia Interface a logo HDMI sú ochranné známky alebo registrované ochranné známky spoločnosti HDMI Licensing LLC v Spojených štátoch amerických a iných krajinách.

Dialkové ovládanie audiosystému

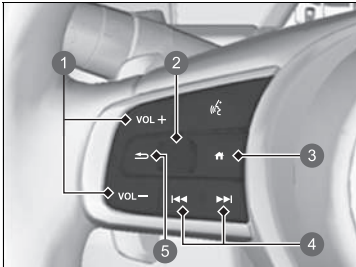

Táto funkcia vám umožňuje obsluhovať audiosystém počas jazdy. Informácie sa zobrazia v rozhraní s informáciami pre vodiča.

- ❶ Tlačidlá **VOL +** / **VOL -** (Hlasitosť)
- ❷ Nastavovacie koliesko vľavo
- ❸ Tlačidlo (Domov)
- ❹ Tlačidlá / (Hľadať/vynechať)
- ❺ Tlačidlo (Späť)

Tlačidlá **VOL +** / **VOL -** (Hlasitosť)

Stlačte tlačidlo VOL +: Zvýšenie hlasitosti.

Stlačte tlačidlo VOL -: Zníženie hlasitosti.

Nastavovacie koliesko vľavo

- Pri voľbe režimu zvuku

Stlačte tlačidlo (Domov), potom otáčajte nahor alebo nadol pre výber možnosti

(Audio) na rozhraní vodiča, a potom stlačte ľavé nastavovacie koliesko.

►► Dialkové ovládanie audiosystému

Niektoré režimy sa zobrazia, len keď sa používa príslušné zariadenie alebo médium.

V závislosti od vami pripojeného zariadenia **Bluetooth®** nemusia byť niektoré funkcie k dispozícii.

Ak chcete, aby sa informačné rozhranie vodiča vrátilo na predchádzajúcu obrazovku, stlačte tlačidlo (späť).

Stlačením tlačidla (Domov) prejdete späť na domovskú obrazovku informačného rozhrania vodiča.

Otáčanie nahor alebo nadol:

Ak chcete prepínať medzi zvukovými režimami, otáčajte nahor alebo nadol a potom stlačte ľavé nastavovacie koliesko:

FM/DAB/iPod/USB/Apple CarPlay/Android Auto/*Bluetooth*® Audio/HDMI

► V závislosti od pripojeného zariadenia sa môžu zobrazené režimy zmeniť.

Tlačidlá / (Hľadať/vynechať)

- Počas počúvania rádia

Stlačte tlačidlo : Výber nasledujúcej predvolby rozhlasovej stanice.

Stlačte tlačidlo : Výber predchádzajúcej predvolby rozhlasovej stanice.

Stlačte a podržte tlačidlo : Výber nasledujúcej rozhlasovej stanice so silnou frekvenciou.

Stlačte a podržte tlačidlo : Výber predchádzajúcej rozhlasovej stanice so silnou frekvenciou.

- Pri počúvaní audiovysielania cez iPod, pamäťovú jednotku USB, *Bluetooth*® alebo pripojenie smartfónu:

► V závislosti od pripojeného zariadenia sa môžu postupy zmeniť.

Stlačte tlačidlo : Prechod na nasledujúcu skladbu.

Stlačte tlačidlo : Prechod na predchádzajúcu skladbu.

- Počas prehrávania obsahu pamäťového zariadenia USB

Stlačte a podržte tlačidlo : Prechod na nasledujúci priečinok.

Stlačte a podržte tlačidlo : Prechod na predchádzajúci priečinok.

- Pri počúvaní zariadenia iPod:

Stlačte a podržte tlačidlo : Prechod na nasledujúcu skladbu.

Stlačte a podržte tlačidlo : Prechod na predchádzajúcu skladbu.

Palubná používateľská príručka

Obsah používateľskej príručky si môžete prezrieť v audiosystéme s displejom.

■ Otvorenie používateľskej príručky

1. Vyberte možnosť  **Všetky aplikácie**.
2. Pozrite si **používateľskú príručku**.

■ Inštalácia/aktualizácia používateľskej príručky

Keď je možná inštalácia alebo aktualizácia používateľskej príručky, oznámenie sa odošle automaticky.

Postup aktualizácie:

1. Ťuknite na oznámenie.
 - ▶ Zobrazí sa obrazovka verzie.
2. Vyberte položky, ktoré chcete aktualizovať.
3. Ťuknite na možnosť **Aktualizovať**.

Ak zrušíte výber položky na obrazovke verzie, nebudete pre ňu dostávať žiadne oznámenia.

▶▶ Palubná používateľská príručka

Táto funkcia nepokrýva všetky jazyky dostupné pre audiosystém s displejom.

Ak zmeníte jazyk audiosystému s displejom, zmení sa aj jazyk používateľskej príručky. Ak používateľská príručka nie je dostupná alebo nainštalovaná v danom jazyku, ako jazyk používateľskej príručky sa predvolene nastaví angličtina.

▶▶ Inštalácia/aktualizácia používateľskej príručky

Zobrazený obsah sa môže líšiť v závislosti od verzie používateľskej príručky.

Ak používateľská príručka ešte nie je nainštalovaná, musíte ju nainštalovať cez Wi-Fi.

 **Pripojenie Wi-Fi** Str. 303

Pre jazyky okrem angličtiny, nemčiny, francúzštiny, taliančiny a španielčiny

Keď nainštalujete používateľskú príručku v novom jazyku, predchádzajúca stiahnutá príručka sa odstráni.

Obsluha ovládaním hlasom*1

Vaše vozidlo je vybavené systémom ovládania hlasom umožňujúcim bezdotykovú obsluhu.



Súčasťou systému ovládania hlasom sú tlačidlá  (Hovorit) a  (Spät) umiestnené na volante a mikrofón nachádzajúci sa na strope pri svetle na čítanie.

Rozpoznávanie hlasu

Na dosiahnutie optimálnej úrovne rozpoznávania hlasu pri používaní systému ovládania hlasom:

- Uistite sa, že je otvorená správna obrazovka, zodpovedajúca vami použitému hlasovému príkazu.
Systém dokáže rozpoznať iba určité príkazy.
Dostupné hlasové príkazy.
 **Obrazovka hlasového portálu** Str. 265
- Zatvorte okná.
- Vetracie otvory na prístrojovej doske a bočné vetracie otvory nastavte tak, aby vzduch neprúdil na mikrofón v strope vozidla.
- Hovorte jasne a prirodzene a bez prestávok medzi jednotlivými slovami.
- Podľa možnosti minimalizujte všetky okolité ruchy. Systém môže váš príkaz vyhodnotiť nesprávne, ak hovorí naraz viac osôb.

►► Obsluha ovládaním hlasom*1

Keď stlačíte tlačidlo , systém sa vás opýta, čo chcete urobiť. Pre ignorovanie tejto výzvy a zadanie príkazu opäť stlačte a uvoľnite tlačidlo .

*1: Systém ovládania hlasom dokáže rozpoznať nasledujúce jazyky: angličtina, nemčina, francúzština, španielčina a taliančina.

■ Obrazovka hlasového portálu

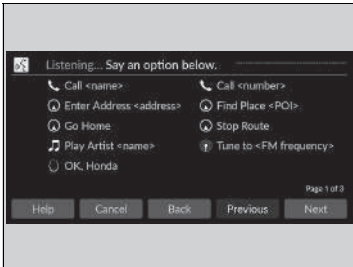

Keď je stlačené tlačidlo  (Hovoriť), zobrazia sa na obrazovke dostupné hlasové príkazy. Ak chcete získať úplný zoznam príkazov, vyslovte „Help“ (Pomocník) po pípnutí.

Zobrazené príklady na obrazovke hlasového portálu sa líšia v závislosti od vybraného režimu. Rozpoznané príkazy sú rovnaké bez ohľadu na to, ktorá obrazovka je vybratá. Normálny režim: Zobrazí sa zoznam príkladov príkazov, pomocou ktorých môžete rýchlo vykonať požadované funkcie.

Režim asistenta: Zobrazí sa zoznam základných príkazov, ktoré podrobne opisujú hlasovú ponuku.

Režim možno zmeniť na obrazovke

Všeobecné nastavenia.

🔧 Ovládanie hlasom Str. 330

Systém rozpoznáva príkazy uvedené na nasledujúcich stránkach iba na niektorých obrazovkách.

Hlasové príkazy bez uvedenej formy sa nerozpoznávajú.

■ Všeobecné príkazy

Keď je zobrazená obrazovka hlasového portálu, pomocou globálnych príkazov prejdete na hlavnú obrazovku jednotlivých funkcií.

- Music Search
- FM
- Navigation
- Phone
- OK Honda

■ Príkazy pre telefón

Tento príkaz je možné využiť iba v prípade, že je pripojený telefón. Keď systém rozpozná príkaz Telefón, na obrazovke sa zmení vyhradená obrazovka na rozpoznávanie hlasu telefónu.

■ Príkazy pre telefón

- Call <meno>
- Call <číslo>

Systém rozpozná iba meno kontaktu uložené v telefónnom zozname telefónu. Ak je v poli krstného mena zaregistrované celé meno, systém rozpozná krstné meno a priezvisko ako jedno meno kontaktu.

Ak používate službu Apple CarPlay, príkazy telefónu nie sú k dispozícii.

■ Príkazy pre audiosystém

Keď systém rozpozná zvukový príkaz, na obrazovke sa zmení vyhradená obrazovka na hlasové rozpoznávanie zvuku.

■ Príkazy pre zariadenie FM

- Tune to <frekvencia FM>

■ Príkazy pre iPod

- *List album* <názov>
- *List artist* <meno>
- *List Genre* <názov>
- *List playlist* <názov>
- *Play (Prehrat)* <interpret> <album>
- *Play (Prehrat)*
- *Play album* <názov>
- *Play artist* <meno>
- *Play Genre* <názov>
- *Play music* <text:media_combo>
- *Play playlist* <názov>
- *Play song* <názov>

■ Príkazy pre zariadenie USB

- *List album* <názov>
- *List artist* <meno>
- *List playlist* <názov>
- *Play (Prehrat)* <interpret> <album>
- *Play (Prehrat)*
- *Play album* <názov>
- *Play artist* <meno>
- *Play music* <text:media_combo>
- *Play playlist* <názov>
- *Play song* <názov>

■ Navigačné príkazy

Obrazovka sa prepne na obrazovku navigácie.

► **Pozrite si príručku navigačného systému**

■ Štandardné príkazy

- *Voice Help*
- *Cancel*
- *Back*

Hlasová pomoc je čítané hlasové navádzanie pre Pomocníka na aktuálnej obrazovke.



■ Príkazy zoznamu

- *Previous*
- *Next*
- *Yes*
- *No*

Obrazovka audiosystému/informačná obrazovka

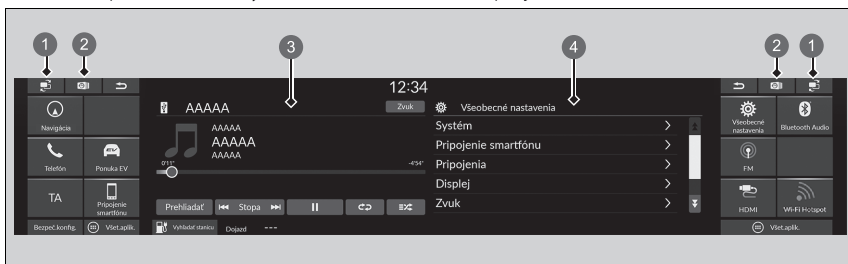
Zobrazuje stav a zobrazenia audiosystému sú zadávané zvonka na strednej obrazovke a na obrazovke pomocníka. Z týchto obrazoviek možno prejsť na rôzne možnosti nastavenia.



- 1 Ikona  (Spínač obrazovky)
- 2 Ikona  (Najnovšie)
- 3 Stredná obrazovka
- 4 Obrazovka asistenta

Obrazovka audiosystému/informačná obrazovka

Používanie dotykovej obrazovky

- Ovládajte funkcie zvuku pomocou jednoduchých gest, ako sú dotyky, ťahanie prstom a posúvanie.
- Niektoré položky môžu byť počas jazdy zobrazené sivou farbou, aby sa predišlo potenciálnemu rušeniu vodiča.
- Môžete použiť hlasové príkazy.
- V dôsledku použitia rukavíc sa môže zhoršiť odozva dotykovej obrazovky, prípadne nemusí reagovať vôbec.

Nastavenie citlivosti dotykovej obrazovky môžete zmeniť.

 **Systém** Str. 324

■ Prepínanie obrazovky

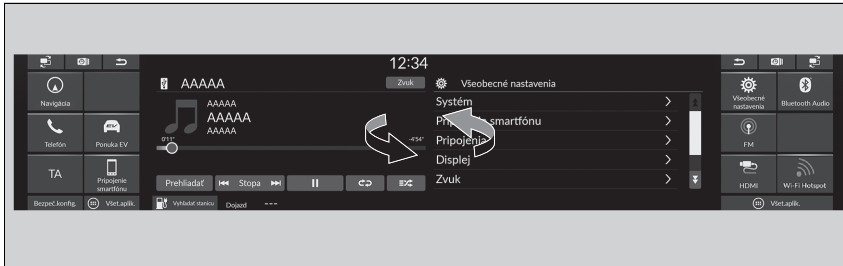

Vyberte položku  na prepínanie aplikácií zobrazených na strednej obrazovke a na obrazovke pomocníka.

■ Zobrazenie histórie aplikácií



Vyberte položku  na zobrazenie histórie aplikácií

Ak chcete aplikáciu zavrieť, potiahnite ju nahor.

▶▶ Prepínanie obrazovky

Niektoré aplikácie sa zobrazujú iba na strednej obrazovke.

Funkcia skratky aplikácií

Ikony skratiek aplikácií sú zobrazené na strednej obrazovke a na obrazovke pomocníka. Ikony, ktoré sa majú zobraziť, a ich umiestnenie môžete zmeniť.



Zmena alebo presunutie ikon skratiek aplikácií v oblasti skratiek

Zobrazené ikony a umiestnenie ikon môžete zmeniť v oblasti skratiek.

1. Vyberte a podržte ikonu.
 - Obrazovka sa prepne na obrazovku prispôsobenia.
2. Chyťte a presuňte ikonu na želané miesto.
 - Výberom položky alebo alebo potiahnutím prsta po obrazovke prispôsobenia doľava alebo doprava prejdete na ďalšiu obrazovku.
3. Vyberte položku **Hotovo**.
 - Vráti sa na predchádzajúcu obrazovku.

Funkcia skratky aplikácií

Vyberte položku **Típy** na zobrazenie tipov. Ak ich chcete skryť, dotknite sa obrazovky s tipmi.

Ak je v oblasti skratky prázdna oblasť, môžete pridať ikonu, ktorá sa má zobraziť. V tomto prípade, stlačením a podržaním prázdnej oblasti prepnete na obrazovku prispôsobenia.

Vopred nainštalované aplikácie sa nemusia spustiť normálne. Ak sa to stane, vyberte položku (nedávne) a aplikácie, ktoré sa nedajú spustiť, zavrite posunutím nahor. Potom ich spustíte znova.

V prípade, že tieto aplikácie sa vám stále nedarí spustiť normálnym spôsobom, nastavte režim napájania na možnosť VYPNUTÉ a potom opäť na možnosť ZAPNUTÉ.

► **Zobrazenie histórie aplikácií** Str. 268

Ak vykonáte príkaz **Obnovenie dát z výrobného závodu**, všetky nastavenia sa môžu obnoviť na predvolené výrobné nastavenia.

► **Obnovenie všetkých nastavení na predvolené hodnoty** Str. 338

Ak sa tieto aplikácie nespustia normálne ani po použití položky **Obnovenie výrobných údajov**, obráťte sa na predajcu.

■ Stavová oblasť

Zobrazuje indikátory informácií o vozidle, pripojené telefóny atď. v oblasti záhlavia. Výberom týchto ikon môžete potvrdiť podrobné informácie.

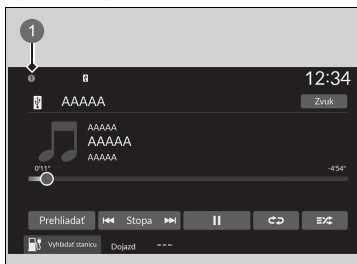

1. Vyberte ikonu stavu systému
► Objaví sa stavová oblasť.
2. Výberom položky zobrazíte podrobnosti o danej položke.
3. Vyberte položku  alebo ikonu stavu systému, čím zatvoríte danú oblasť.

- 1 Ikona stavu systému

Nastavenie tapety

Tapetu na obrazovke audiosystému/informačnej obrazovke možno meniť, uložiť a odstrániť.

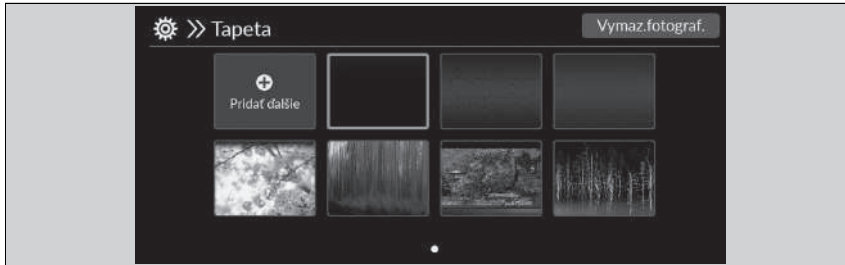

Nahrание pozadia

1. Pripojte pamäťové zariadenie USB k portu USB.
▶ **Porty USB** Str. 259
2. Vyberte položku **Všeobecné nastavenia**.
3. Vyberte položku **Displej**.
4. Vyberte položku **Tapeta**.
5. Vyberte položku **Pridať ďalšie**
▶ V zozname sa zobrazí miniatúra obrázkov uložených na pamäťovej jednotke USB.
6. Vyberte požadovaný obrázok, ktorý chcete importovať.
▶ Naraz je možné vybrať viac obrázkov.
7. Zvoľte položku **OK**.
▶ Zobrazia sa zvolené obrázky.
8. Vyberte položku **Prenos**.
▶ Vráti sa na obrazovku nastavenia tapety.

Nastavenie tapety

Tapetu nastavenú v časti **Tapeta** nie je možné zobraziť v rozhraní s informáciami pre vodiča.

- Pri importe súborov s tapetami musí byť obrázok v koreňovom adresári pamäťovej jednotky USB. Obrázky v priečinku nie je možné importovať.
- Názov súboru musí mať menej ako 64 bytov.
- Formát súboru s obrázkom na importovanie musí byť BMP (bmp) alebo JPEG (jpg).
- Limit veľkosti individuálneho súboru je menší ako 10 MB.
- Ak pamäťové zariadenie USB neobsahuje žiadne obrázky, zobrazí sa hlásenie.
- Môžete importovať maximálne 16 obrázkov.
- Maximálna veľkosť obrázka je 4 096 x 2 304 pixelov. Ak je veľkosť obrázka menšia ako 1 280 x 720 pixelov, obrázok sa zobrazí v strednej časti obrazovky s čiernymi okrajmi.
- Ak je veľkosť pridaného obrázka väčšia než oblasť obrazovky, zachová sa pomer strán obrazových údajov a obrázok sa zmenší tak, aby sa zmestil na obrazovku.

■ Výber pozadia

1. Vyberte položku **Všeobecné nastavenia**.
2. Vyberte položku **Displej**.
3. Vyberte položku **Tapeta**.
4. Vyberte požadovanú tapetu, ktorú chcete nastaviť.
 - ▶ Ak sa importované obrázky nezobrazujú na obrazovke audiosystému/informačnej obrazovke, vyberte na obrazovke možnosť .
 - ▶ Na obrazovke sa zobrazí ukážka.
5. Vyberte položku **Uložiť**.
 - ▶ Vráti sa na obrazovku nastavenia tapety.

■ Odstránenie pozadia

1. Vyberte položku **Všeobecné nastavenia**.
2. Vyberte položku **Displej**.
3. Vyberte položku **Tapeta**.
4. Vyberte položku **Vymazať fotografie**.
5. Vyberte požadovanú tapetu, ktorú chcete vymazať.
 - ▶ Naraz je možné vybrať viac obrázkov.
6. Zvoľte položku **OK**.
 - ▶ Zobrazia sa zvolené obrázky.
7. Zvoľte položku **Odstrániť**.
 - ▶ Vráti sa na obrazovku nastavenia tapety.

▣ Odstránenie pozadia

Pôvodné importované tapety nie je možné odstrániť.

Nastavenie hodín

Nastavenie hodín

Čas môžete upraviť manuálne a nastaviť tapetu hodín na obrazovke audiosystému/ informačnej obrazovke.

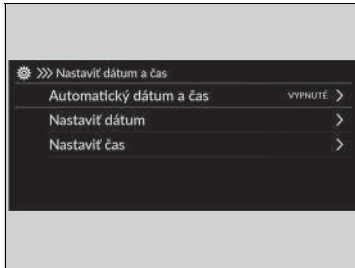

1. Vyberte položku **Všeobecné nastavenia**.
2. Vyberte položku **Systém**.
3. Vyberte **Dátum a čas**.
4. Vyberte **Nastaviť dátum a čas**.
5. Vyberte **Automatický dátum a čas** a potom **VYPNUTÉ**.

Nastavenie dátumu:

6. Vyberte položku **Nastaviť dátum**.
7. Vyberte ▲/▼.
8. Výberom položky **Uložiť** nastavte dátum.

Nastavenie času:

6. Vyberte položku **Nastaviť čas**.
7. Vyberte ▲/▼.
8. Výberom **Uložiť** nastavte čas.

Nastavenie hodín

Hodiny sa aktualizujú automaticky prostredníctvom audiosystému.

Hodiny môžete nastaviť tiež dotykom na hodiny v oblasti záhlavia na stredovej obrazovke na možnosť **Hodiny** zobrazené v oblasti skratiek alebo na možnosť

Všetky aplikácie

1. Dotknite sa hodín na obrazovke.
Zobrazí sa obrazovka s ciferníkom hodín.
2. Vyberte položku **Nastavenia**.
3. Vyberte **Dátum a čas**.
4. Vyberte **Nastaviť dátum a čas**.
5. Vyberte **Automatický dátum a čas** a potom **VYPNUTÉ**.
6. Vyberte **Nastaviť dátum** alebo **Nastaviť čas**.
7. Upravte dátum, hodiny a minúty pomocou tlačidiel ▲/▼.
8. Výberom **Uložiť** nastavte čas.

Zobrazenie hodín môžete prispôbiť.

➤ **Systém** Str. 324

Nastavenie tapety hodín

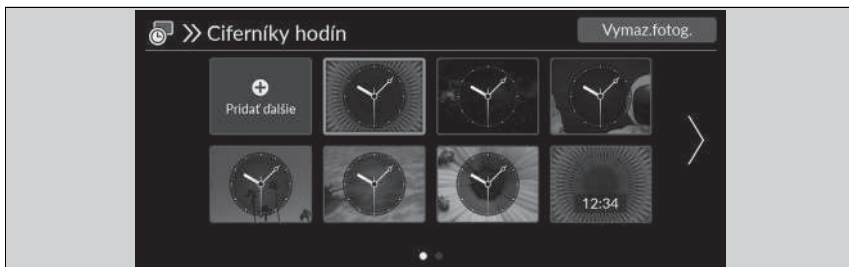

■ Importovanie tapety hodín

1. Pripojte pamäťové zariadenie USB k portu USB.
▶ **Porty USB** Str. 259
2. Vyberte položku **Hodiny**.
▶ Ak sa v oblasti skratiek nezobrazuje **Hodiny** vyberte **Všetky aplikácie**.
3. Vyberte položku **Nastavenia**.
4. Vyberte položku **Ciferníky hodín**.
5. Vyberte položku **Pridať ďalšie**
▶ V zozname sa zobrazí miniatúra obrázkov uložených na pamäťovej jednotke USB.
6. Vyberte požadovaný obrázok, ktorý chcete importovať.
▶ Naraz je možné vybrať viac obrázkov.
7. Zvoľte položku **OK**.
▶ Zobrazia sa zvolené obrázky.
8. Vyberte položku **Prenos**.
▶ Vráťte sa na obrazovku nastavenia tapety hodín.

▶ Nastavenie tapety hodín

- Keď importujete súbory s tapetami, obrázkov musí byť umiestnený v koreňovom adresári pamäťového zariadenia USB.
Obrázky v priečinku nemožno importovať.
- Názov súboru musí mať menej ako 64 bytov.
- Formát súboru s obrázkom na importovanie musí byť BMP (bmp) alebo JPEG (jpg).
- Limit veľkosti individuálneho súboru je menší ako 10 MB.
- Ak pamäťové zariadenie USB neobsahuje žiadne obrázky, zobrazí sa hlásenie.
- Môžete importovať až 11 obrázkov.
- Maximálna veľkosť obrázkov je 4 096 x 2 304 pixelov.
Ak je veľkosť obrázka menšia ako 1 280 x 720 pixelov, obrázok sa zobrazí v strednej časti obrazovky s čiernymi okrajmi.

■ Výber tapety hodín

1. Vyberte položku **Hodiny**.
 - ▶ Ak sa v oblasti skratiek nezobrazuje **Hodiny** vyberte  **Všetky aplikácie**.
2. Vyberte položku **Nastavenia**.
3. Vyberte položku **Ciferníky hodín**.
4. Vyberte požadovaný obrázok, ktorý chcete nastaviť.
 - ▶ Na obrazovke sa zobrazí ukážka.
5. Vyberte položku **Uložiť**.
 - ▶ Zobrazí sa obrazovka hodín s nastavenou tapetou.

■ Odstránenie tapety hodín

1. Vyberte položku **Hodiny**.
 - ▶ Ak sa v oblasti skratiek nezobrazuje **Hodiny** vyberte  **Všetky aplikácie**.
2. Vyberte položku **Nastavenia**.
3. Vyberte položku **Ciferníky hodín**.
4. Vyberte položku **Vymazať fotografie**.
5. Vyberte požadovanú tapetu, ktorú chcete odstrániť.
 - ▶ Naraz je možné vybrať viac obrázkov.
6. Zvoľte položku **OK**.
 - ▶ Zobrazia sa zvolené obrázky.
7. Zvoľte položku **Odstrániť**.
 - ▶ Vráťte sa na obrazovku nastavenia tapety hodín.

Nastavenie zvuku

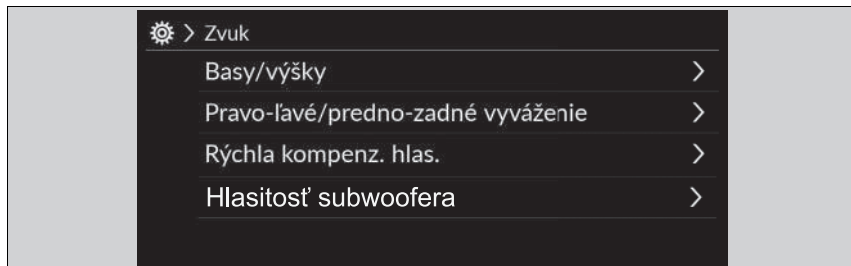

1. Vyberte zdroj zvuku.
2. Vyberte položku **Zvuk**.
3. Vyberte požadované nastavenie.

Vyberte položku z nasledujúcich možností:

- **Basy/výšky:** Výšky, stredné pásmo, basy
- **Pravo-ľavé/predno-zadné vyváženie:** Pravo-ľavé/predno-zadné vyváženie
- **Rýchla kompenz. hlas.:** Nastaví mieru zvýšenia hlasitosti.
- **Hlasitosť subwoofera:** Subwoofer, stredový reproduktor

► Nastavenie zvuku

Funkcia **Speed Volume Compensation** (SVC – Ovládanie hlasitosti citlivé na rýchlosť) reguluje úroveň hlasitosti na základe rýchlosti vozidla. Pri rýchlejšej jazde sa hlasitosť zvýši. Pri spomalení sa hlasitosť zníži.

Zvuk môžete upraviť aj nasledujúcim postupom.

1. Vyberte položku **Všeobecné nastavenia**.
2. Vyberte položku **Zvuk**.

Na vynulovanie každého nastavenia pre **Basy/výšky**, **Pravo-ľavé/predno-zadné vyváženie**, **Rýchlu kompenzáciu hlasitosti** and **Hlasitosť subwoofera** vyberte položku **Predv. nast.** na obrazovke príslušného nastavenia.

Nastavenie displeja

Jas obrazoviek (počítadla, strednej obrazovky a systému kamier v zrkadlách) sa automaticky prispôbuje v závislosti od jasnosti okolia. Automaticky upravený jas obrazoviek možno upraviť aj manuálne.

Zmena jasnosti obrazovky

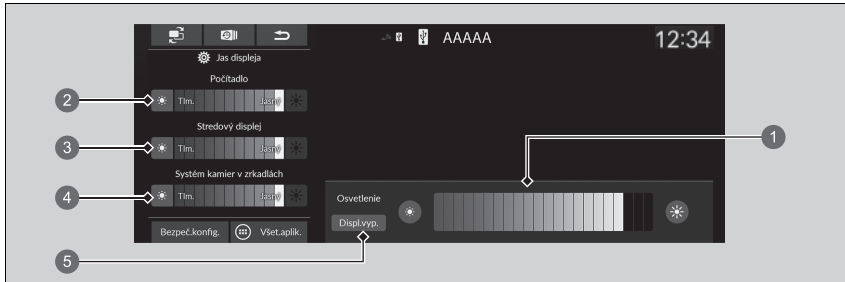

- 1 Jas počítadla a strednej obrazovky
- 2 Jas počítadla
- 3 Jas strednej obrazovky
- 4 Jas systému kamier v zrkadlách
- 5 **Displ.vyp.**

1. Stlačte tlačidlo (Jas).
 - ▶ Na niekoľko sekúnd sa zobrazí lišta jasnosti.
 - ▶ **Základná obsluha** Str. 257
2. Výberom položky alebo nastavte jas.

Zmena jasnosti obrazovky

Jas displeja sa automaticky bude postupne stmavovať, s ubúdáním okolitého svetla. Jas obrazovky môžete upraviť, keď je okolité svetlo slabé. Obrazovky sa dajú nastaviť aj pri jasnom okolitom svetle, ale jas obrazovky sa nezmění.

Jas obrazovky môžete upraviť posúvaním prsta po lište Jas alebo ťuknutím na ňu.

Stredná obrazovka

Jas strednej obrazovky môžete zmeniť aj pomocou nasledujúcich postupov.

1. Vyberte položku **Všeobecné nastavenia**.
 2. Vyberte položku **Displej**.
 3. Vyberte možnosť **Nastavenie kvality obrazu**.
 4. Vyberte požadované nastavenie.
- Ak chcete obnoviť nastavenie strednej obrazovky, vyberte na obrazovke **Displej** možnosť **Predv. nast.**

Keď sa zobrazí lišta jasnosti, môžete zvýšiť jas počítadla a stredovej obrazovky stlačením tlačidla (jas).

Aktualizácie systému

Firmvér audiosystému je možné aktualizovať pomocou telematickej radiacej jednotky (TCU) s aktívnym odberom služby.

Ako aktualizovať

Keď je k dispozícii aktualizácia audiosystému, v stavovej oblasti sa zobrazí oznámenie. Na aktualizáciu systému použijete nasledujúci postup.

1. Vyberte položku **Aktualizácie systému**.

- ▶ Ak sa v oblasti skratiek nezobrazujú **Aktualizácie systému**, vyberte možnosť



Všetky aplikácie.

- ▶ Systém skontroluje, či nie sú dostupné aktualizácie.
- ▶ Ak sa v stavovej oblasti zobrazila ikona aktualizácie, vyberte ikonu stavu.

▶ **Stavová oblasť** Str. 270

2. Vyberte možnosť **Stiahnuť**.

- ▶ Ak sa vyžaduje potvrdenie stiahnutia používateľom, zobrazí sa na obrazovke oznámenie.

3. Vyberte položku **Inštalovať teraz** alebo **Inšt., keď je vozid. vyp.**

- ▶ Ak je aktualizácia pripravená, na obrazovke sa zobrazí oznámenie.

▶ Ako aktualizovať

Systém môžete aktualizovať prostredníctvom siete Wi-Fi, nemôžete však použiť portál na prihlásenie do siete, ktorý vyžaduje prihlasovacie údaje alebo dohodu o podmienkach používania prehliadača.

Stahovanie bude zrušené v nasledovných prípadoch:

- Vaše Wi-Fi pripojenie je prerušené.
- Vypnete systém napájania, keďže je 12-voltový akumulátor takmer vybitý.

Stahovanie sa obnoví pri ďalšom vytvorení pripojenia Wi-Fi.

Z dôvodu ochrany 12-voltového akumulátora nie je možné zvoliť možnosť **Inšt., keď je vozid. vyp.**, keď je batéria takmer vybitá. Ak chcete nainštalovať aktualizované údaje, nabite batériu alebo vyberte položku **Inštalovať teraz**.

Nastavenia aktualizácie systému

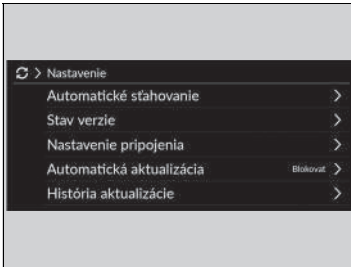

Môžete vybrať nasledujúce nastavenia.

- **Automatické sťahovanie**
- **Stav verzie**
- **Nastavenie pripojenia**
- **Automatická aktualizácia**
- **História aktualizácie**

Nastavenia automatického sťahovania

Na zmenu nastavenia automatického sťahovania systému použite nasledujúci postup.

1. Vyberte položku **Aktualizácie systému**.
 - ▶ Ak sa v oblasti skratiek nezobrazujú **Aktualizácie systému**, vyberte možnosť  **Všetky aplikácie**.
2. Vyberte položku **Nastavenia**.
3. Vyberte položku **Automatické sťahovanie**
4. Vyberte prístupový bod a potom vyberte možnosť **Povoliť**.
 - ▶ Ak nechcete systém aktualizovať automaticky, vyberte položku **Blokovať**.

Zobraziť verziu a stav aktualizácie

Na potvrdenie stavu aktualizácie a verzie použite nasledujúci postup.

1. Vyberte položku **Aktualizácie systému**.
 - ▶ Ak sa v oblasti skratiek nezobrazujú **Aktualizácie systému**, vyberte možnosť  **Všetky aplikácie**.
2. Vyberte položku **Nastavenia**.
3. Vyberte položku **Stav verzie**.

■ Nastavenie pripojenia

Pripojte sa k internetu cez sieť Wi-Fi pomocou nasledujúceho postupu.

1. Vyberte položku **Aktualizácie systému**.

- Ak sa v oblasti skratiek nezobrazujú **Aktualizácie systému**, vyberte možnosť



Všetky aplikácie.

2. Vyberte položku **Nastavenia**.

3. Vyberte položku **Nastavenie pripojenia**.

4. Zvoľte položku **OK**.

5. Vyberte položku **Zmeniť režim**.

6. Vyberte položku **Sieť**.

- Ak je sieť Wi-Fi vozidla vypnutá, vyberte položku **VYPNUTÉ**.

■ Nastavenie automatickej aktualizácie

Na zmenu nastavenia automatickej automatická aktualizácie použite nasledujúci postup.

1. Vyberte položku **Aktualizácie systému**.

- Ak sa v oblasti skratiek nezobrazujú **Aktualizácie systému**, vyberte možnosť



Všetky aplikácie.

2. Vyberte položku **Nastavenia**.

3. Vyberte položku **Automatická aktualizácia**.

4. Vyberte možnosť **Prijať**.

- Ak nechcete, aby sa systém aktualizoval automaticky, vyberte možnosť **Odmietnuť**.

■ Zobrazenie histórie aktualizácií

Na overenie histórie aktualizácií použite nasledujúci postup.

1. Vyberte položku **Aktualizácie systému**.

- Ak sa v oblasti skratiek nezobrazujú **Aktualizácie systému**, vyberte možnosť



Všetky aplikácie.

2. Vyberte položku **Nastavenia**.

3. Vyberte položku **História aktualizácie**.

Ako aktualizovať bezdrôtovo

■ Nastavenie režimu bezdrôtového pripojenia



1. Vyberte položku **Aktualizácie systému**.
 - ▶ Ak sa v oblasti skratiek nezobrazujú **Aktualizácie systému**, vyberte možnosť  **Všetky aplikácie**.
2. Vyberte položku **Nastavenia**.
3. Vyberte položku **Nastavenie pripojenia**.
4. Zvoľte položku **OK**.
5. Vyberte položku **Zmeniť režim**.
6. Vyberte položku **Sieť**.
 - ▶ Vráťte sa na zoznam sietí.
7. Vyberte prístupový bod zo zoznamu sietí.
 - ▶ Ak audiosystém vyžaduje heslo, zadajte ho.
8. Zvoľte položku **Pripojiť**.

■ Aktualizácia

1. Vyberte položku **Aktualizácie systému**.
 - ▶ Ak sa v oblasti skratiek nezobrazujú **Aktualizácie systému**, vyberte možnosť  **Všetky aplikácie**.
2. Vyberte položku **Pom. bezdr. siete**.
3. Vyberte možnosť **Stiahnuť**.
 - ▶ Ak sa vyžaduje potvrdenie stiahnutia používateľom, zobrazí sa na obrazovke oznámenie.
4. Vyberte položku **Inštalovať teraz** alebo **Inšt., keď je vozid. vyp.**
 - ▶ Ak je aktualizácia pripravená, na obrazovke sa zobrazí oznámenie.

■ Ako aktualizovať prostredníctvom USB zariadenia

■ Stiahnite si súbory aktualizácie zo servera

1. Vyberte položku **Aktualizácie systému**.
 - ▶ Ak sa v oblasti skratiek nezobrazujú **Aktualizácie systému**, vyberte možnosť  **Všetky aplikácie**.
2. Vyberte možnosť **Iné spôsoby**.
3. Vyberte položku **Pomocou USB**.
 - ▶ Na obrazovke sa zobrazí oznámenie.
4. Pripojte USB zariadenie do USB portu.
 - ▶ Údaje inventára sa skopírujú do zariadenia USB.
 **Porty USB** Str. 259
5. Odstráňte USB zariadenie z USB portu.
6. Pripojte zariadenie USB k počítaču a potom stiahnite aktualizáčny súbor.
 - ▶ Kliknite na odkaz a stiahnite požadované súbory aktualizácie softvéru. Pozrite si pokyny na stránke <https://usb.honda.com>.

■ Aktualizácia audiosystému

1. Vyberte položku **Aktualizácie systému**.
2. Vyberte možnosť **Iné spôsoby**.
3. Vyberte položku **Pomocou USB**.
 - ▶ Na obrazovke sa zobrazí oznámenie.
4. Pripojte zariadenie USB s aktualizáčnymi súbormi do portu USB.
 - ▶ Na obrazovke sa zobrazí oznámenie.
 **Porty USB** Str. 259
5. Vyberte položku **Inštalovať teraz**.
 - ▶ Ak je aktualizácia úspešná, na obrazovke sa zobrazí oznámenie.

▶▶ Ako aktualizovať prostredníctvom USB zariadenia

Odporúča sa USB zariadenie s minimálne 8 GB voľného miesta alebo viac.

Pred začatím procesu aktualizácie z USB zariadenia nezabudnite odstrániť všetky predchádzajúce súbory inventára alebo aktualizácie z USB zariadenia.

Prehrávanie FM rádia



- ① Nastavenia ikona
- ② Zvuk ikona
- ③ Ikony predvolieb
- ④ Zoznam staníc ikona

- ⑤ Prehľadávanie ikona
- ⑥ Ladenie ikona
- ⑦ Vyhľadať ikona

■ Pamäť predvolieb

Naladí frekvenciu rozhlasovej stanice pre predvolenú pamäť.

Uloženie stanice:

1. Naladíte požadovanú stanicu.
2. Výberom a podržaním ikony predvoľby danú stanicu uložíte.
 - ▶ Výberom možnosti **Stlač.a podrž.** môžete nastaviť novú predvolenú stanicu.

■ Zoznam staníc

Uvádza rozhlasové stanice s najsilnejším signálom vo vybranom pásme.

1. Vyberte položku **Zoznam staníc** na zobrazenie zoznamu.
2. Vyberte stanicu.

■ Manuálna aktualizácia

Aktualizáciu zoznamu staníc môžete vykonať kedykoľvek.

1. Vyberte položku **Zoznam staníc** na zobrazenie zoznamu.
2. Vyberte položku **Obnoviť**.

■ Prehľadávať

Pustí 10 sekundovú ukážku každej zo staníc s najsilnejším signálom vo vybranom pásme.

Na spustenie vyhľadávania vyberte položku **Prehľadávať** a na jeho vypnutie vyberte položku **Zrušiť** alebo .

■ Hľadať

Vyberte ikonu  alebo  na vyhľadávanie vo vybranom pásme stanicu so silným signálom smerom nahor alebo nadol.

▶▶ Pamäť predvolieb

Indikátor **ST** na displeji signalizuje stereofónne vysielanie v pásme FM.

Prepínanie režimu zvuku

Rolujte nahor alebo nadol pre výber možnosti  (audio) na ľavom nastavovacom koliesku.

▶ **Dialkové ovládanie audiosystému** Str. 261

V pamäti predvolieb možno uložiť 12 staníc FM.

Zvuk

Prispôsobuje nastavenia zvuku.

🔧 **Nastavenie zvuku** Str. 276

Obrazovka manuálneho ladenia frekvencie rozhlasovej stanice

Vyberie použitie klávesnice na obrazovke na priame zadanie rozhlasovej frekvencie.

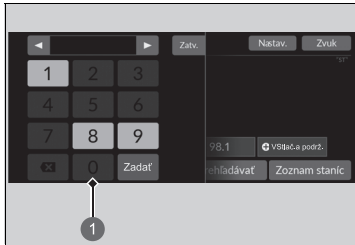

1 Klávesnica na obrazovke

1. Vyberte položku **Ladiť**.
2. Pomocou klávesnice na obrazovke zadajte požadovanú rozhlasovú frekvenciu.
3. Vyberte položku **Enter** to naladenie frekvencie.

🔧 Obrazovka manuálneho ladenia frekvencie rozhlasovej stanice

Môžete naladiť rozsah FM frekvencie medzi 87,5 a 108,0 MHz.

Ikony ◀▶:

Výberom ikony ◀ alebo ▶ naladíte frekvenciu rozhlasovej stanice.

■ Funkcia Radio Data System (RDS)

Ponúka doplnkové textové informácie o zvolenej stanici FM s podporou dátovej služby RDS.

■ Vyhľadanie stanice RDS v zozname staníc

1. Vyberte položku **Zoznam staníc** na zobrazenie zoznamu počas počúvania FM stanice.
2. Vyberte stanicu.

■ Manuálna aktualizácia

Aktualizáciu zoznamu staníc môžete vykonať kedykoľvek.

1. Vyberte položku **Zoznam staníc** na zobrazenie zoznamu počas počúvania FM stanice.
2. Vyberte položku **Obnoviť**.

■ Dopravné správy (TA)

Funkcia pohotovostného režimu TA umožňuje systému prijímať dopravné správy v akomkoľvek režime (keď je funkcia zapnutá). Posledná naladená stanica musí byť stanica s podporou dopravných správ systému RDS.

Zapnutie funkcie: Zvoľte položku **TA**. Po začatí dopravných správ sa na obrazovke audiosystému/informačnej obrazovke zobrazí obrazovka s informáciami. Po skončení vysielania dopravných správ sa systém prepne späť do posledného zvoleného režimu.

- Ak sa chcete vrátiť do posledného zvoleného režimu počas dopravných správ, vyberte možnosť **Stop**.

Vypnutie funkcie: Vyberte znova položku **TA**.

► Funkcia Radio Data System (RDS)

Keď vyberiete stanicu v pásme FM podporujúcu službu RDS, služba RDS sa automaticky zapne a zobrazenie frekvencie sa zmení na zobrazenie názvu danej stanice. Keď však signál danej stanice zoslabne, namiesto názvu stanice sa zobrazí príslušná frekvencia.

► Dopravné správy (TA)

Indikátor **TA** sa zobrazí v oblasti záhlavia, keď je zapnutá funkcia pohotovostného režimu TA.

Ak vyberiete položku **Prehľadávanie**, kým je zapnutá funkcia pohotovostného režimu TA, systém bude vyhľadávať len stanice TP.

Výber možnosti **TA** počas dopravných správ nezruší funkciu pohotovostného režimu TA.

Nastavenia

Zmení nastavenia RDS.

1. Nastavenia.

2. Zvoľte možnosť.

- **Dopravné informácie:** Zapnutie a vypnutie dopravných informácií. **ZAP./VYP.*1**
- **AF:** Zapnutie a vypnutie automatickej zmeny frekvencie rovnakého programu v rôznych regiónoch. (**ZAP.*1/VYP.**)
- **REG:** Zapnutie a vypnutie možnosti ponechania naladených rovnakých staníc v rámci daného regiónu, aj keď signál zoslabne. (**ZAP.*1/VYP.**)
- **SPRÁVY:** Zapnutie a vypnutie s cieľom automaticky naladiť spravodajský program. **ZAP./VYP.*1**

*1: Predvolené nastavenie

Prehrávanie vysielania DAB

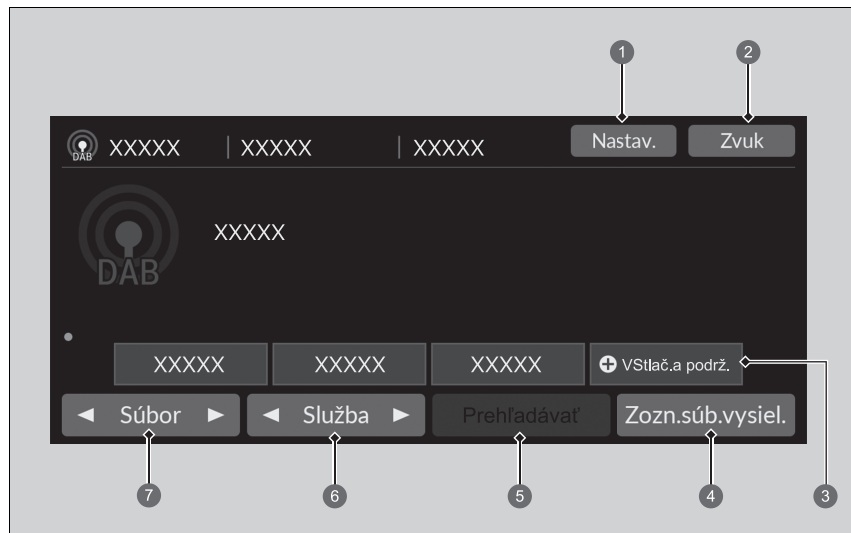

- 1 Nastavenia ikona
- 2 Zvuk ikona
- 3 Ikony predvolieb
- 4 Zoznam súborov ikona

- 5 Prehľadávanie ikona
- 6 Služba ikony
- 7 Multiplex ikony

■ Pamäť predvolieb

Naladí predvolenú frekvenciu.

Uloženie služby:

1. Naladíte požadovanú službu.
2. Výberom a podržaním ikony predvolby danú stanicu uložíte.
 - ▶ Výberom možnosti **Stlač.a podrž.** môžete nastaviť novú predvolenú stanicu.

■ Zoznam súborov

Zobrazí zoznam multiplexov, ktoré je možné prijímať v rámci vybranej služby.

1. Vyberte položku **Zoznam súborov** na zobrazenie zoznamu.
2. Vyberte multiplex.

■ Manuálna aktualizácia

Aktualizáciu zoznamu multiplexov môžete vykonať kedykoľvek.

1. Vyberte položku **Zoznam súborov** na zobrazenie zoznamu.
2. Vyberte položku **Obnoviť**.

■ Súbor

Naladí multiplex.

1. Vyberte položku ◀ až ▶ naladenie multiplexu.
2. Stlačením a podržaním položky ◀ alebo ▶ vo vybranej službe zhora nadol vyhľadávate multiplexy, až kým sa nenájde multiplex, ktorý je možné prijať.

■ Služba

Naladí komponent služby.

Na naladenie vyberte položku ◀ alebo ▶.

▶▶ Pamäť predvolieb

Prepínanie režimu zvuku

Rolujte nahor alebo nadol pre výber možnosti  (audio) na ľavom nastavovacom koliesku.

▶ **Dialkové ovládanie audiosystému** Str. 261

V pamäti predvolieb možno uložiť 12 staníc DAB.

■ Prehľadávať

Prehrá 10-sekundovú ukážku každého z multiplexov alebo služieb v rámci vybranej služby. Na spustenie vyhľadávania vyberte položku **Prehľadávať** a na jeho vypnutie vyberte položku **Zrušiť** alebo .

■ Zvuk

Prispôsobuje nastavenia zvuku.

 **Nastavenie zvuku** Str. 276

■ Nastavenia

Zmení nastavenia DAB.

1. **Nastavenia.**
2. Vyberte možnosť, ktorú chcete zmeniť.

Prehrávanie obsahu prehrávača iPod

Použitím portu USB pripojte iPod k portu USB a vyberte režim USB.

➔ **Porty USB** Str. 259

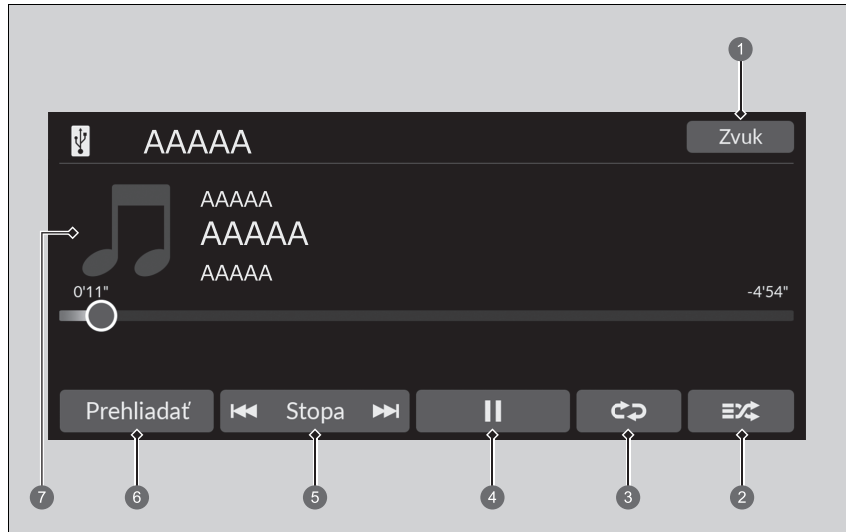

- ➊ Zvuk ikona
- ➋ Ikona náhodne
- ➌ Ikona opakovať
- ➍ Ikona prehrávania/pozastavenia
- ➎ Skladba ikony
- ➏ Prehľadávať ikona
- ➐ Obrázok albumu

►► Prehrávanie obsahu prehrávača iPod

Dostupné prevádzkové funkcie sa líšia podľa modelov alebo verzií. Niektoré funkcie nemusia byť dostupné v audiosystéme vozidla.

V prípade problému sa na obrazovke audiosystému/informačnej obrazovke zobrazí chybové hlásenie.

➔ **Zariadenie iPod/jednotka USB flash** Str. 357

Ak v zariadení iPhone/iPod pracujete s hudobnou aplikáciou a telefón je pripojený k audiosystému, s rovnakou aplikáciou sa nemusí dať pracovať aj na obrazovke audiosystému/informácií. V prípade potreby zariadenie odpojte a znova pripojte.

Keď je smartfón pripojený cez Apple CarPlay alebo Android Auto, zdroj iPod/USB nebude dostupný a zvukové súbory v telefóne bude možné prehrávať iba pomocou systému Apple CarPlay alebo Android Auto.

■ Výber skladby zo zoznamu Hľadanie hudby

Výberom prejdete na obrazovku vyhľadávania hudby.

1. Vyberte položku **Prehľadávať**.
2. Zvoľte kategóriu vyhľadávania.
3. Pokračujte vo výbere, kým nenájdete požadovanú skladbu.

■ Ako vybrať režim prehrávania

Pri prehrávaní skladby môžete vybrať režim náhodného výberu a režim opakovaného prehrávania.

■ Náhodne/opakovať

Vyberte ikonu náhodne alebo opakovať, kým sa nezobrazí požadovaný režim.

Náhodne

 (vypnúť náhodný výber): Vypnutie režimu náhodného výberu.

 (náhodný výber všetkých skladieb): Všetky dostupné skladby vo zvolenom zozname sa budú prehrávať v náhodnom poradí.

Opakovanie

 (vypnúť opakovanie) Vypnutie režimu opakovania.

 (opakovať skladbu) Opakuje aktuálnu skladbu.

 (opakovať všetky): Opakovať všetky skladby.

■ Pozastavenie alebo obnovenie prehrávania skladby

Vyberte ikonu prehrávať/pozastaviť

■ Ako zmeniť skladbu

Môžete vybrať položku  alebo  na zmenu skladieb. Stlačením a podržaním sa možno rýchlo presúvať v danej skladbe.

■ Zvuk

Môžete prispôsobiť nastavenia zvuku.

 **Nastavenie zvuku** Str. 276

Prehrávanie z jednotky USB flash

Váš audio systém číta a prehráva zvukové a video súbory na USB pamäťovej jednotke. Pripojte pamäťové zariadenie USB flash k portu USB a vyberte režim USB.

📄 **Porty USB** Str. 259

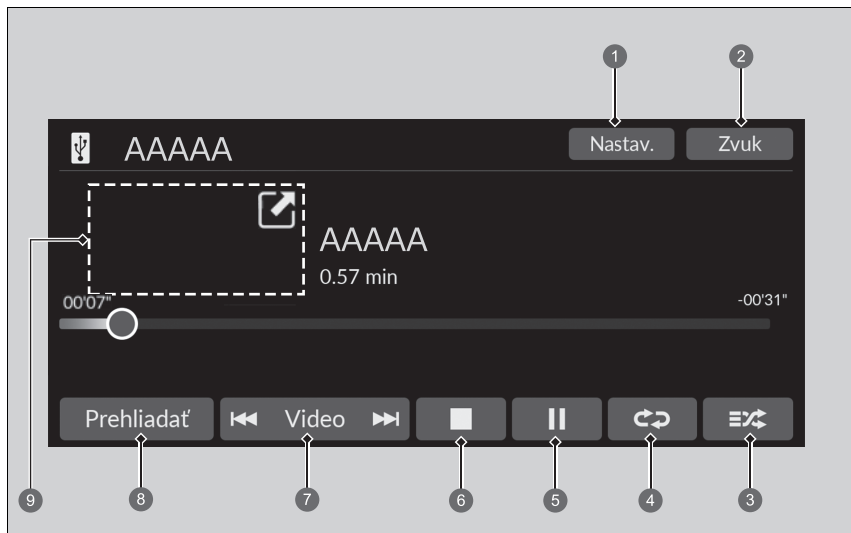

- | | |
|--|--|
| <ul style="list-style-type: none"> 1 Nastavenia ikona* 2 Zvuk ikona 3 Ikona náhodne 4 Ikona opakovať 5 Ikona prehrávania/pozastavenia | <ul style="list-style-type: none"> 6 Ikona zastaviť* 7 Skladba*/Video* ikony 8 Prehľadávať ikona 9 Obrázok albumu* (Prehrávanie hudby)/ Mini Player* (Prehrávanie videa) |
|--|--|

▶▶ Prehrávanie z jednotky USB flash

Na prehrávanie zvukových súborov alebo video súborov na pamäťovej jednotke USB môžete použiť nasledujúce formáty.

Pri prehrávaní zvukového súboru: MP3, WMA, AAC*, FLAC, PCM/WAVE

Pri prehrávaní súboru videa: MP4, AVI, MKV, ASF/WMV

*1: Táto jednotka prehráva iba súbory formátu AAC nahraté pomocou programu iTunes.

■ Výber súboru zo zoznamu Vyhľadávanie hudby

Výberom prejdete na obrazovku vyhľadávania hudby.

1. Vyberte položku **Prehľadávať**.
2. Vyberte možnosť **Aktuálny zoznam skladieb, Hudba** alebo **Video**.
3. Pokračujte vo výbere, kým nenájdete požadovanú skladbu alebo video.

▶▶ Prehrávanie z jednotky USB flash

Používajte odporúčané pamäťové zariadenia USB.

➤ **Všeobecné informácie o audiosystéme** Str. 358

Súbory WMA a AAC chránené správou digitálnych práv (DRM) nie je možné prehrať.

Audiosystém zobrazí správu **Neprehratelný súbor** a prejde na nasledujúci súbor.

V prípade problému sa na obrazovke audiosystému/ informačnej obrazovke zobrazí chybové hlásenie.

➤ **Zariadenie iPod/jednotka USB flash** Str. 357

■ Ako vybrať režim prehrávania

Pri prehrávaní súboru môžete vybrať režimy opakovania a náhodného výberu.

■ Náhodne/Opakovať

Vyberte ikonu náhodne alebo opakovane, kým sa nezobrazí požadovaný režim.

Náhodne

 (vypnúť náhodný výber): Vypnutie režimu náhodného výberu.

 (náhodne všetky súbory): Prehráva všetky súbory v náhodnom poradí.

 (náhodne v priečinku): Prehráva všetky súbory v aktuálnom priečinku v náhodnom poradí.

Opakovanie





 (vypnúť opakovanie): Vypnutie režimu opakovania.

 (opakovať súbor): Opakuje aktuálny súbor.

 (opakovať priečink): Opakuje všetky súbory v aktuálnom priečinku.

■ Pri prehrávaní súboru videa*

 (zastaviť): Výberom zastavíte súbor.

 / : Ak chcete zúžiť obrazovku videa, vyberte položku . Vyberte položku  na rozšírenie obrazovky videa.

■ Pozastavenie alebo obnovenie prehrávania súboru

Vyberte ikonu prehrávať/pozastaviť

■ Ako zmeniť súbor

Ikony **Skladba*** / **Video***

Môžete ich vybrať na zmenu súborov. Stlačením a podržaním sa rýchlo presúvate v rámci aktuálneho súboru.

Zvuk

Môžete prispôsobiť nastavenia zvuku.

🔧 **Nastavenie zvuku** Str. 276

Nastavenia

Zmení nastavenia USB pri prehrávaní súboru videa.

1. **Nastavenia.**
2. Zvoľte možnosť.
 - **Nastavenia obrazu** Zmena jasu obrazovky audiosystému/informačnej obrazovky. Výberom položky **Predvolené nastavenia** resetujte nastavenia. (**Jas/Kontrast/Úroveň čiernej/Farba/Odtieň**).
 - **Pomer strán:** Slúži na výber režimu zobrazenia s iným pomerom strán: (**Originálne/Normálne**^{*1}/**Plné/Priblíženie**)
 - **Umiestnenie prekrytia hodín** Zmena umiestnenia hodín. (**Vpravo hore**^{*1}/**Vľavo hore/Vpravo dole/Vľavo dole/VYP.**)
 - **Veľkosť obrazovky:** Zmení veľkosť obrazovky. (**Normálna**^{*1}/**Veľká**)

*1: Predvolené nastavenie

Prehrávanie *Bluetooth*® Audio

Audiosystém umožňuje počúvať hudbu z telefónu s rozhraním *Bluetooth*. Táto funkcia je k dispozícii, keď je telefón spárovaný a pripojený k telefónnemu systému hands-free (HFT) vozidla.

🔗 **Nastavenie telefónu** Str. 346



- | | |
|----------------------------------|---------------------|
| 1 Zvuk Ikona | 5 Skladba Ikony |
| 2 Ikona náhodne | 6 Prehľadávať Ikona |
| 3 Ikona opakovať | 7 Obrázok albumu |
| 4 Ikona prehrávania/pozastavenia | |

▶▶ Prehrávanie *Bluetooth*® Audio

Nie všetky telefóny s funkciou prenosu zvuku cez rozhranie *Bluetooth* sú kompatibilné. Kompatibilitu daného telefónu si overte u predajcu.

Zákon môže zakazovať používanie určitých funkcií dátových zariadení počas šoférovania.

So systémom HFT sa dá v rovnakom čase použiť iba jeden telefón.

Ak sú vo vozidle viac ako dva spárované telefóny, systém automaticky nájde a pripojí sa k poslednému spárovanému telefónu.

Ak je so systémom HFT spárovaný viac ako jeden telefón, pred začatím prehrávania môže dôjsť k oneskoreniu.

Meno interpreta a názov albumu alebo skladby sa niekedy nemusia zobrazíť správne.

V prípade niektorých zariadení nemusia byť dostupné niektoré funkcie.

Ak je momentálne pripojený telefón prostredníctvom služby Apple CarPlay alebo Android Auto, funkcia *Bluetooth*® Audio nebude z daného telefónu dostupná. Ak je však k systému pripojený ďalší telefón, je ho možné používať ako zariadenie *Bluetooth*® Audio výberom režimu zvuku.

🔗 **Nastavenie telefónu** Str. 346

Prehrávanie súborov *Bluetooth*® Audio

1. Skontrolujte, či je telefón spárovaný a pripojený k systému.
 **Nastavenie telefónu** Str. 346
2. Vyberte režim *Bluetooth*® Audio.

Ak systém nerozpozna telefón, môže byť už pripojený iný telefón kompatibilný so systémom HFT, ktorý však nepodporuje funkciu *Bluetooth*® Audio.

Ako vybrať režim prehrávania

Pri prehrávaní skladby môžete vybrať režim náhodného výberu a režim opakovaného prehrávania.

Náhodne

 (vypnúť náhodný výber): Vypnutie režimu náhodného výberu.

 (náhodný výber všetkých skladieb): Všetky dostupné skladby vo zvolenom zozname sa budú prehrávať v náhodnom poradí.

Opakovanie

 (vypnúť opakovanie) Vypnutie režimu opakovania.

 (opakovať skladbu) Opakuje aktuálnu skladbu.

 (opakovať všetky): Opakovať všetky skladby.

■ Pozastavenie alebo obnovenie prehrávania súboru

Vyberte ikonu prehrávať/pozastaviť

Vyhľadávanie hudby

1. Vyberte položku **Prehľadávať**.
2. Zvoľte kategóriu vyhľadávania.
3. Zvoľte položku.
 ▶ Začne hrať zvolená skladba.

Prehrávanie súborov *Bluetooth*® Audio

Ak chcete prehrať zvukové súbory, možno budete musieť vykonať niektoré kroky na telefóne. V takomto prípade sa riadte návodom na použitie od výrobcu telefónu.

Prepnutím do iného režimu pozastavíte prehrávanie hudby z telefónu.

Pripojený telefón môžete zmeniť výberom možnosti **Zmeniť zariadenie**.

 **Nastavenie telefónu** Str. 346

Vyhľadávanie hudby

V závislosti od pripojeného zariadenia *Bluetooth*® sa nemusia zobrazovať niektoré (alebo žiadne) zoznamy.

■ Zvuk

Môžete prispôbiť nastavenia zvuku.

➤ **Nastavenie zvuku** Str. 276

Prehrávanie videa pomocou rozhrania HDMI™

Váš audiosystém umožňuje prehrávanie videí zo zariadení kompatibilných s rozhraním HDMI. Pripojte zariadenie pomocou kábla HDMI™ a potom vyberte režim HDMI™.

📖 **Port HDMI™** Str. 260

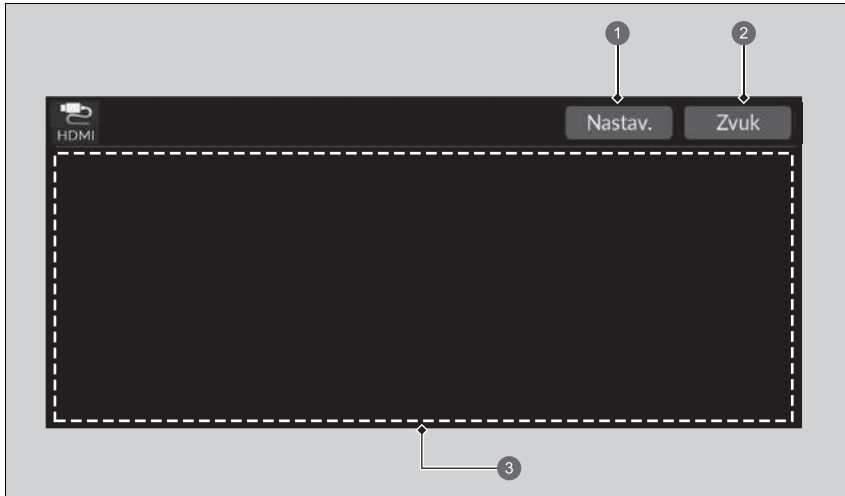

- 1 Ikona nastavenia
- 2 Ikona zvuku
- 3 Zobrazuje prehrávané video

▶▶ Prehrávanie videa pomocou rozhrania HDMI™

Táto funkcia je počas jazdy obmedzená. Ak chcete prehrávať video, zastavte vozidlo a aktivujte parkovaciu brzdu.

Zvuk

Môžete prispôbiť nastavenia zvuku.

➤ **Nastavenie zvuku** Str. 276

Nastavenia

Zmení nastavenia HDMI.

1. Nastavenia.

2. Zvoľte možnosť.

- **Nastavenia obrazu HDMI:** Zmena jasu obrazovky audiosystému/informačnej obrazovky. Výberom položky **Predvolené nastavenia** resetujete nastavenia.
- **Pomer strán:** Slúži na výber režimu zobrazenia s iným pomerom strán: (**Normálne/Plné***1/**Priblíženie**)
- **Umiestnenie prekrytia hodín** Zmena umiestenia hodín. (**Vpravo hore***1/**Vľavo hore/Vpravo dole/Vľavo dole/VYP.**)
- **Veľkosť obrazovky:** Zmení veľkosť obrazovky. (**Normálne***1/**Plné**)

Nastavenia

Ak sa oblasť záhlavia a ikony nezobrazujú počas prehrávania videa na celej obrazovke, dotknite sa obrazovky audiosystému/informačnej obrazovky.

*1: Predvolené nastavenie

Pripojenie Wi-Fi

Zvukový systém môžete pripojiť k internetu pomocou Wi-Fi na zvukovej/informačnej obrazovke. Ak váš telefón podporuje funkciu bezdrôtového prístupového bodu, systém môže s telefónom zdieľať internetové pripojenie. Na nastavenie použijete nasledujúci postup.

Pripojenie k prístupovému bodu Wi-Fi



1. Vyberte položku **Všeobecné nastavenia**.
2. Vyberte položku **Pripojenia**.
3. Vyberte položku **Wi-Fi**.
4. Zvoľte položku **OK**.
5. Vyberte položku **Zmeniť režim**.
6. Vyberte položku **Sieť**.
 - ▶ Ak je zdieľanie údajov nastavené na možnosť **VYP.**, na obrazovke sa zobrazí hlásenie. Musíte ho zmeniť na **ZAP.**
 - ▶ **Systém** Str. 324
 - ▶ Ak chcete vypnúť režim Wi-Fi, vyberte možnosť **VYP.**
7. Vyberte prístupový bod, ktorý chcete pripojiť k systému.
 - ▶ Ak chcete pridať novú sieť alebo vybrať uloženú sieť, vyberte položku **Možnosti**.
 - ▶ Po výbere položky **Možnosti** môžete použiť voľbu **Pridať sieť** a **Uložené siete**.

Pripojenie Wi-Fi

Wi-Fi a Wi-Fi Direct je registrovaná ochranná známka spoločnosti Wi-Fi Alliance®.



Pripojenie k prístupovému bodu Wi-Fi

Postup nastavenia nemožno vykonať, keď sa vozidlo pohybuje. Zaparkujte na bezpečnom mieste, aby ste nastavili zvukový systém do režimu Wi-Fi.

Niektorí mobilní operátori účtujú poplatky za využívanie údajov zdieľania internetového pripojenia a smartfónu. Skontrolujte predplatený dátový balík k vášmu telefónu.

Pozrite si príručku telefónu a zistite, či má váš telefón pripojenie Wi-Fi.

Na základe ikony  v stavovej oblasti systému môžete zistiť, či je pripojenie Wi-Fi zapnuté alebo vypnuté. Na tejto obrazovke sa nezobrazia otáčky prevodovky a iné.

▶ **Stavová oblasť** Str. 270

V prípade pripojenia Wi-Fi k telefónu sa uistite, že nastavenie Wi-Fi vášho telefónu je v režime prístupového bodu (zdieľania internetového pripojenia).

■ Režim Wi-Fi (po vykonaní úvodného nastavenia)

Uistite sa, že nastavenie Wi-Fi vášho telefónu je v režime prístupového bodu (zdieľania internetového pripojenia).

■ Nastavenie audiosystému ako prístupového bodu Wi-Fi

Sieť môžete nastaviť ako prístupový bod Wi-Fi tohto audiosystému.

Na nastavenie použite nasledujúci postup.

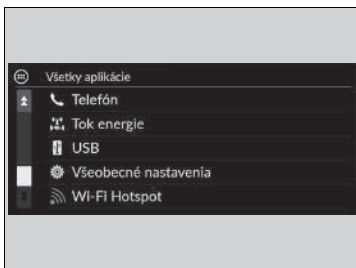

1. Vyberte položku  **Všetky aplikácie** a potom položku **Wi-Fi Hotspot**.
2. Zapnite prístupový bod.
3. Vyberte položku **Nastavenia**.
► Zobrazí sa **SSID siete** a **heslo** a môžete zmeniť nastavenia.

Môžete upraviť nasledujúce nastavenia.

- **SSID siete:** Nastavte názov siete.
- **Heslo:** Nastavte heslo ktoré sa bude vyžadovať pri pripojení zariadenia Wi-Fi k tejto sieti.
► Heslá môžu byť vytvorené pomocou alfanumerických znakov s polovičnou šírkou a niektorých špeciálnych znakov.

►► Režim Wi-Fi (po vykonaní úvodného nastavenia)

Používatelia zariadení iPhone

Po zavedení operačného systému v telefóne môže byť potrebné znova vykonať úvodné nastavenie pripojenia Wi-Fi.

►► Nastavenie audiosystému ako prístupového bodu Wi-Fi

Špeciálne znaky ktoré je možné použiť v heslách.

!)	;]
"	*	<	^
#	+	=	_
\$,	>	`
%	-	?	{
&	.	@	
'	/	[}
(:	~	

Apple CarPlay

Ak pripojíte zariadenie iPhone kompatibilné so službou Apple CarPlay k systému prostredníctvom portu USB alebo bezdrôtovo, môžete na uskutočňovanie hovorov, počúvanie hudby, zobrazovanie máp (navigáciu) a prístup k správam používať namiesto displeja zariadenia iPhone obrazovku audiosystému/informačnú obrazovku.

➤ **Porty USB** Str. 259



1 Apple CarPlay

▶▶ Apple CarPlay

So službou Apple CarPlay sú kompatibilné len zariadenia iPhone 5 alebo novšie verzie s operačným systémom iOS 8.4 alebo novším.

Pred pripojením zariadenia iPhone k službe Apple CarPlay a počas spúšťania kompatibilných aplikácií zaparkujte na bezpečnom mieste.

Počas pripojenia k službe Apple CarPlay sa hovory vykonávajú len prostredníctvom služby Apple CarPlay. Ak chcete uskutočňovať hovory pomocou telefónneho systému hands-free (HFT), vypnite službu Apple CarPlay.

➤ **Nastavenie služby Apple CarPlay** Str. 307

Keď je vaše zariadenie pripojené k službe Apple CarPlay, nie je možné používať funkciu *Bluetooth*® Audio ani telefónny systém hands-free (HTF). Predchádzajúce spárované telefóny však dokážu vysielat obsah prostredníctvom rozhrania *Bluetooth*®, keď je pripojená služba Apple CarPlay.

➤ **Nastavenie telefónu** Str. 346

Podrobnosti o krajinách a oblastiach, kde je služba Apple CarPlay dostupná, ako aj informácie súvisiace s funkciou nájdete na domovskej stránke spoločnosti Apple.

Ponuka Apple CarPlay

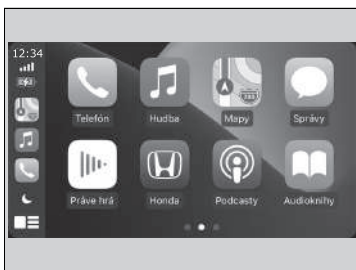

- **Telefón**
Prístup k zoznamu kontaktov, uskutočňovanie hovorov alebo počúvanie hlasovej schránky.
- **Hudba**
Prehrávanie hudby uloženej v zariadení iPhone.
- **Mapy**
Zobrazenie máp aplikácie Apple Maps a používanie funkcie navigácie rovnako ako v zariadení iPhone.
- **Správy**
Kontrola a odpovedanie na textové správy alebo počúvanie čítaných správ.
- **Honda**
Výberom ikony Honda prejdite späť na domovskú obrazovku.
- 
Návrat na obrazovku ponuky Apple CarPlay.

Apple CarPlay

Prevádzkové požiadavky a obmedzenia služby Apple CarPlay

Služba Apple CarPlay vyžaduje kompatibilné zariadenie iPhone s aktívnym mobilným pripojením a dátovým paušálom. Uplatňujú sa sadzovníky operátora.

Zmeny operačných systémov, hardvéru, softvéru a ostatných technológií spojených s poskytovaním funkcií služby Apple CarPlay, ako aj nové alebo revidované vládne nariadenia, môžu mať za následok obmedzenie alebo ukončenie poskytovania funkcií a služieb Apple CarPlay. Spoločnosť Honda nedokáže poskytnúť a neposkytuje žiadnu záruku na budúci výkon a funkčnosť služby Apple CarPlay.

Je možné používať aplikácie tretích strán, ak sú kompatibilné so službou Apple CarPlay. Informácie o kompatibilných aplikáciách nájdete na domovskej stránke spoločnosti Apple.

■ Nastavenie služby Apple CarPlay

Po pripojení zariadenia iPhone k systému prostredníctvom portu USB alebo bezdrôtovo nastavte službu Apple CarPlay podľa nasledujúceho postupu. Používanie služby Apple CarPlay bude mať za následok prenos určitých informácií o používateľovi a vozidle (napríklad poloha, rýchlosť a stav vozidla) do zariadenia iPhone s cieľom zlepšiť fungovanie služby Apple CarPlay. Budete požiadaní o vyjadrenie súhlasu so zdieľaním týchto informácií na obrazovke audiosystému/informačného systému.

■ Aktivácia služby Apple CarPlay

■ Pripojenie zariadenia Apple CarPlay pomocou kábla USB k portu USB

1. Pripojte iPhone k portu USB pomocou kábla USB.
 - **Porty USB** Str. 259
 - ▶ Zobrazí sa obrazovka s potvrdením.
2. Zvoľte položku **Áno**.
 - ▶ Ak sa nechcete pripojiť k službe Apple CarPlay, vyberte možnosť **Nie**.

Nastavenia súhlasu môžete zmeniť v ponuke nastavení **Pripojenie smartfónu**.

■ Bezdrôtové pripojenie k zariadeniu Apple CarPlay

1. Spárujte a pripojte iPhone k telefónnemu systému hands-free (HFT) vozidla.
 - **Nastavenie telefónu** Str. 346
2. Začiarknite políčko **Apple CarPlay**.
 - ▶ Ak vyberiete možnosť **Apple CarPlay**, nemôžete vybrať možnosť **Zvuk** alebo **Telefón**.
3. Zvoľte položku **Pripojiť**.
 - ▶ Ak iPhone požaduje potvrdenie pripojenia k službe Apple CarPlay, pripojenie potvrdte.

☒ Nastavenie služby Apple CarPlay

Na nastavenie služby Apple CarPlay môžete použiť aj nasledujúci postup:

Vyberte položky Všeobecné nastavenia → Pripojenie smartfónu → Apple CarPlay → Vybrať zariadenie

Používanie informácií o používateľovi a vozidle

Používanie a spracovanie informácií o používateľovi a vozidle prenášaných do/z vášho zariadenia iPhone prostredníctvom služby Apple CarPlay sa riadi podmienkami systému Apple iOS a zásadami ochrany osobných údajov spoločnosti Apple.

■ Ovládanie služby Apple CarPlay pomocou funkcie Siri

Ak chcete aktivovať funkciu Siri, stlačte a podržte tlačidlo  (Hovorit).



1 Tlačidlo  (Hovorit)

Stlačením a podržaním aktivujete funkciu Siri.

Opätovným stlačením tlačidla deaktivujete funkciu Siri.

Stlačením a uvoľnením aktivujete štandardný systém rozpoznávania hlasu.

▶ Ovládanie služby Apple CarPlay pomocou funkcie Siri

Nižšie sú uvedené otázky a príkazy pre funkciu Siri.

- What movies are playing today? (Aké filmy sa dnes premietajú?)
- Call dad at work. (Zavolať otcovi do práce.)
- What song is this? (Aká je to skladba?)
- How's the weather tomorrow? (Aké bude zajtra počasie?)
- Read my latest email. (Prečítať najnovší e-mail.)

Ďalšie informácie nájdete na stránke www.apple.com/ios/siri.

Android Auto™

Keď pripojíte telefón so systémom Android k audiosystému prostredníctvom portu USB, služba Android Auto sa automaticky inicializuje. Počas pripojenia prostredníctvom služby Android Auto môžete používať obrazovku audiosystému/informačnú obrazovku na prístup k funkciám Telefón, Mapy Google (Navigácia), Hudba Google Play a Google Now. Pri prvom použití služby Android Auto sa na obrazovke zobrazí návod. Odporúčame, aby ste si pred používaním služby Android Auto celý návod prešli v bezpečne zaparkovanom vozidle.

➤ **Porty USB** Str. 259

➤ **Pripojenie automatickým spárovaním** Str. 311



1 Android Auto

Android Auto™

So službou Android Auto je kompatibilný len operačný systém Android 5.0 (Lollipop) alebo novší. Funkciu **Bluetooth** A2DP nie je možné používať s telefónom so službou Android Auto.

Ak chcete používať službu Android Auto v smartfóne so systémom Android 9,0 (pie) alebo starším, je potrebné do smartfónu stiahnuť aplikáciu Android Auto z obchodu Google Play.

Pred pripojením zariadenia s operačným systémom Android k službe Android Auto a počas spúšťania kompatibilných aplikácií zaparkujte na bezpečnom mieste.

Ak chcete používať službu Android Auto, pripojte kábel USB k portu USB.

➤ **Porty USB** Str. 259

Keď je telefón s operačným systémom Android pripojený k službe Android Auto, nie je možné používať funkciu **Bluetooth**® Audio. Predchádzajúce spárované telefóny však dokážu vysielať obsah prostredníctvom rozhrania **Bluetooth**®, keď je pripojená služba Android Auto.

➤ **Nastavenie telefónu** Str. 346

Android Auto je ochranná známka spoločnosti Google LLC.

Ponuka Android Auto

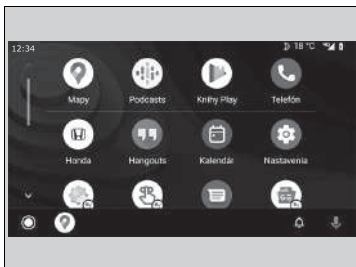

- **Mapy**

Zobrazenie máp Google a používanie funkcie navigácie rovnako ako v telefóne so systémom Android. Keď sa vozidlo pohybuje, nie je možné zadávať hodnoty pomocou klávesnice. Zastavte vozidlo na bezpečnom mieste, ak chcete vykonať vyhľadávanie alebo zadávať iné vstupy.

- **Telefón**

Uskutočňovanie a prijímanie telefonických hovorov a počúvanie odkazovej schránky.

- **Honda**



Ovládanie služby Android Auto hlasom.



Môžete skontrolovať oznámenia systému Android.



(domovská obrazovka služby Android Auto)

Zobrazenie užitočných informácií organizovaných službou Android Auto do jednoduchých kariet, ktoré sa zobrazia, keď sú potrebné.

Android Auto™

Podrobnosti o krajinách a oblastiach, kde je služba Android Auto dostupná, ako aj informácie súvisiace s funkciou nájdete na domovskej stránke služby Android Auto.

Prevádzkové požiadavky a obmedzenia služby Android Auto

Služba Android Auto vyžaduje kompatibilné zariadenie so systémom Android s aktívnym mobilným pripojením a dátovým paušálom. Uplatňujú sa sadzobníky operátora.

Zmeny operačných systémov, hardvéru, softvéru a ostatných technológií spojených s poskytovaním funkcií služby Android Auto, ako aj nové alebo revidované vládne nariadenia môžu mať za následok obmedzenie alebo ukončenie poskytovania funkcií a služieb Android Auto. Spoločnosť Honda nedokáže poskytnúť a neposkytuje žiadnu záruku na budúci výkon a funkčnosť služby Android Auto.

Je možné používať aplikácie tretích strán, ak sú kompatibilné so službou Android Auto. Informácie o kompatibilných aplikáciách nájdete na domovskej stránke služby Android Auto.

■ Pripojenie automatickým spárovaním

Keď k jednotke pripojíte telefón so systémom Android prostredníctvom portu USB, služba Android Auto sa automaticky inicializuje.

■ Aktivácia služby Android Auto

Ak chcete povoliť službu Android Auto po pripojení telefónu s Androidom k systému, vyberte na obrazovke možnosť **Áno**.

Nastavenia súhlasu môžete zmeniť v ponuke nastavení **Pripojenie smartfónu**.

☒ Aktivácia služby Android Auto

Službu Android Auto inicializujte, len keď je vozidlo bezpečne zaparkované. Keď služba Android Auto prvýkrát rozpozná váš telefón, telefón bude potrebné nastaviť tak, aby bolo možné automatické párovanie. Pozrite si návod dodaný s telefónom.

Na zmenu nastavení služby Android Auto po vykonaní úvodného nastavenia môžete použiť nasledujúcu metódu:

Vyberte položky Všeobecné nastavenia → Pripojenie smartfónu → Android Auto → Vybrať zariadenie

Používanie informácií o používateľovi a vozidle

Používanie a spracovanie informácií o používateľovi a vozidle prenášaných do/z vášho telefónu prostredníctvom služby Android Auto sa riadi zásadami ochrany osobných údajov spoločnosti Google.

■ Ovládanie služby Android Auto pomocou funkcie rozpoznávania hlasu

Stlačením a podržaním tlačidla  (Hovoriť) môžete ovládať službu Android Auto hlasom.

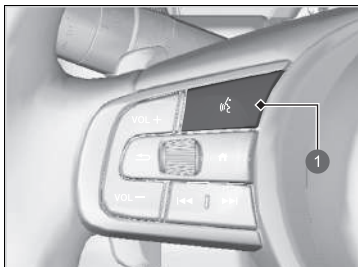

1 Tlačidlo  (Hovoriť)

Stlačením a podržaním môžete ovládať službu Android Auto hlasom.
Stlačením a uvoľnením aktivujete štandardný systém rozpoznávania hlasu.

►► Ovládanie služby Android Auto pomocou funkcie rozpoznávania hlasu

Nižšie sú uvedené príklady príkazov, ktoré môžete dať funkcii rozpoznávania hlasu:

- Reply to text. (Odpovedať na textovú správu.)
- Call my wife. (Zavolať manželke.)
- Navigate to Honda. (Navigovať k predajcovi Honda.)
- Play my music. (Prehrať moju hudbu.)
- Send a text message to my wife. (Odoslať textovú správu mojej manželke.)
- Call flower shop. (Zavolať do kvetinárstva.)

Viac informácií nájdete na domovskej stránke služby Android Auto.

Funkciu rozpoznávania hlasu môžete aktivovať aj stlačením ikony  v ľavom dolnom rohu obrazovky.

Tok energie

Na obrazovke toku energie sa zobrazuje tok energie vozidla, priemerná spotreba energie, dojazd a indikátor zapnutia/vypnutia systému klimatizácie.

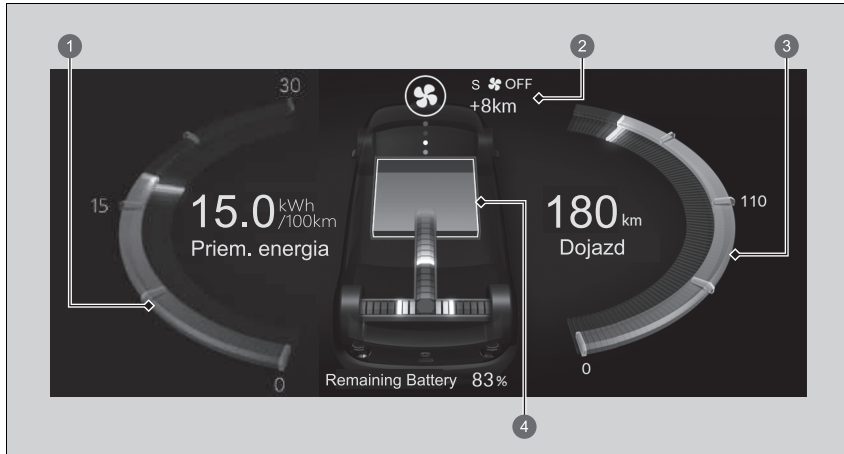



- ❶ Priemerná spotreba energie
- ❷ Indikátor zapnutia/vypnutia systému klimatizácie
- ❸ **Zostávajúci dojazd** Str. 316
- ❹ Dojazd s vysokonapäťovou batériou
- ❺ Ukazovateľ úrovne nabitia vysokonapäťovej batérie

Zobrazuje tok energie vysokonapätovej batérie a zdroj napájania vozidla alebo nabíjania batérie.

- Indikátor prenosu energie sa zobrazuje modrou farbou a prevádzka nabíjania batérie zelenou farbou.

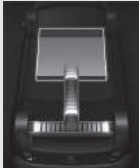
Keď je zaradená poloha D

Displej	Farba indikátorov	Stav vozidla
	Modrá	Počas jazdy: Energia je dodávaná vysokonapätovou batériou.
	Zelená	Pri spomaľovaní: Vysokonapätová batéria je dobíjaná rekuperačným brzdením.
	—	Po zastavení: Vozidlo je na voľnobežných otáčkach (stojí).

Keď je zaradená poloha P

Displej	Farba indikátorov	Stav vozidla
 <p>Nabíjanie</p>	Modrá	Napájanie systému klimatizácie a elektrickej zásuvky je dodávané vysokonapätovou batériou.
 <p>Nabíjanie</p>	Zelená	Vysokonapätová batéria sa nabíja pomocou nabíjačky AC alebo CCS2 DC.

Zostávajúci dojazd

Zobrazuje odhadovanú vzdialenosť, ktorú môžete prejsť so zostávajúcou energiou. Tento odhad je založený na spotrebe energie z vašich predchádzajúcich ciest a zostávajúceho nabitia vysokonapäťovej batérie.

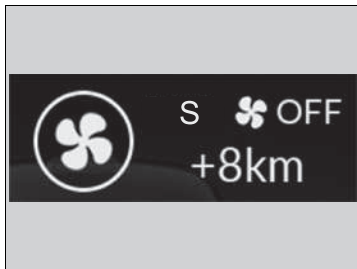

Dojazd môžete zvýšiť vypnutím systému klimatizácie. Vzdialenosť zobrazená v časti **S**  **OFF** predstavuje dodatočnú odhadovanú vzdialenosť, ktorú môže vozidlo prejsť pri vypnutí systému klimatizácie.

Ak chcete vypnúť systém klimatizácie, stlačte tlačidlo .

 **Systém klimatizácie** Str. 246

Zostávajúci dojazd

Zobrazený zostávajúci dosah je iba odhad a môže sa líšiť od skutočnej vzdialenosti, ktorú môže vozidlo prejsť.

Dojazd závisí od jazdných podmienok a používania systému klimatizácie. Keďže systém klimatizácie v tomto vozidle je napájaný iba elektrickou energiou, pri jeho používaní dochádza k spotrebe elektrickej energie. Systém klimatizácie používa viac energie na kúrenie než chladenie. Preto platí, že keď používate kúrenie (obzvlášť pri veľmi nízkych teplotách okolia), možná vzdialenosť jazdy so zostávajúcou energiou sa skráti.

Na obrazovke audiosystému/informačnej obrazovke sa zobrazuje dojazd, ako aj množstvo elektrickej energie spotrebovanej motorom a systémom klimatizácie.

Ponuka EV

Toto sú nastavenia režimu EV na obrazovke **Ponuka EV**. Vyberte položku **Ponuka EV** v oblasti skratiek.

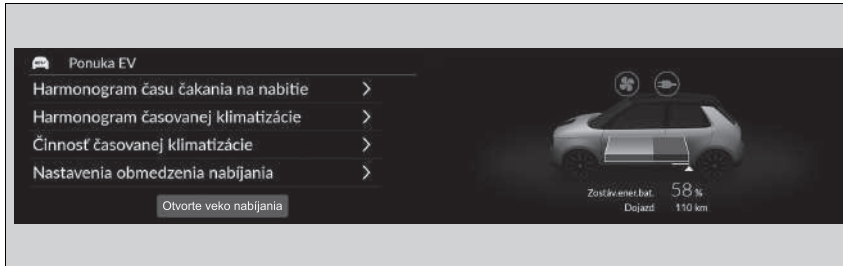

Môžete vybrať nasledujúce položky.

- Harmonogram času čakania na nabitie
- Harmonogram časovanej klimatizácie
- Činnosť časovanej klimatizácie
- Nastavenia obmedzenia nabíjania

Ak chcete otvoriť veko nabíjania, stlačte a podržte položku **Otvorte veko nabíjania**.

🔌 **Nabíjanie vysokonapäťovej batérie pomocou nabíjačky AC alebo CCS2 DC** Str. 557

Nastavenie harmonogramu času čakania na nabitie

Je možné nastaviť harmonogram času čakania na nabitie.

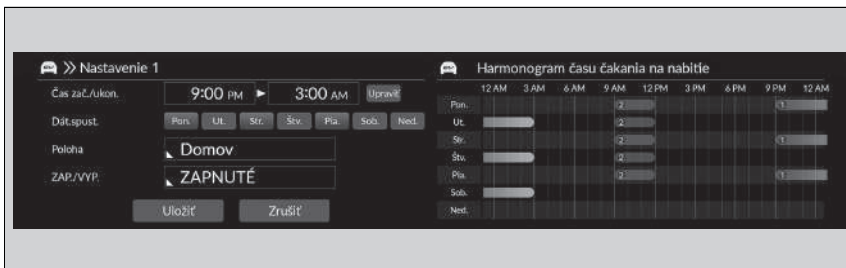

1. Vyberte požadované nastavenia.
 - **1** zobrazuje čas pre nastavenie **Domov** a **2** zobrazuje čas pre nastavenie **Kdekoľvek**.
2. Vyberte položku **Uložiť**.
 - Ak je funkcia **ZAPNUTÁ**, bude svetlomodrá. Ak je **VYPNUTÁ**, bude sivá.

Nastavenie harmonogramu času čakania na nabitie

Ak v navigačnom systéme nie je nastavená poloha domova, bude táto funkcia predvolene nastavená na možnosť **Kdekoľvek**.

Podrobné informácie o nastavení harmonogramu času čakania na nabitie nájdete na nasledujúcej stránke.

► **Použitie časovača** Str. 563

Nastavenie harmonogramu časovanej klimatizácie

Je možné nastaviť harmonogram časovanej klimatizácie.

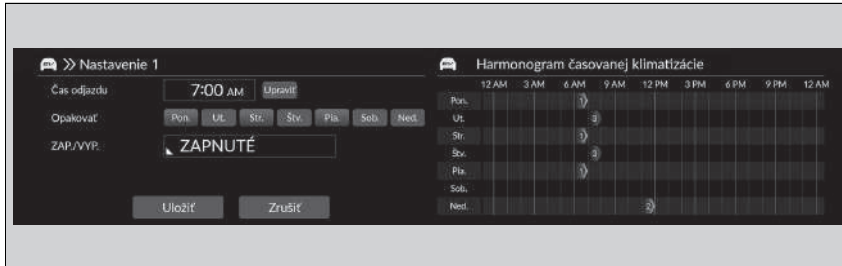

1. Vyberte požadované nastavenia.
2. Vyberte položku **Uložiť**.
 - ▶ Pre harmonogram časovanej klimatizácie je možné využiť **Nastavenie 1** až **Nastavenie 7**.

▶▶ Nastavenie harmonogramu časovanej klimatizácie

Časovaná klimatizácia môže byť v prevádzke maximálne až 30 minút. Ak je pre týchto 30 minút nastavený iný platný harmonogram, nie je možné nastaviť nový.

■ Nastavenie činnosti časovanej klimatizácie

Je možné nastaviť činnosť časovanej klimatizácie.

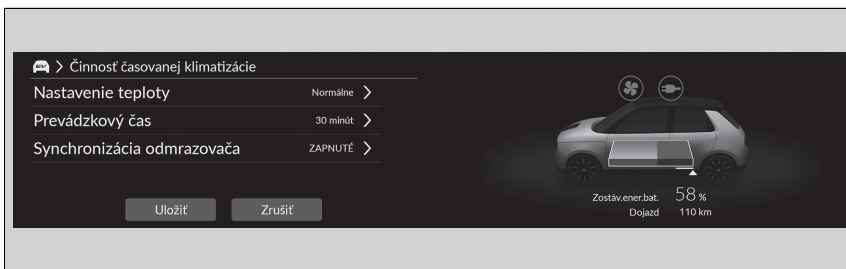

1. Vyberte požadované nastavenia.
2. Vyberte položku **Uložiť**.

Môžete vybrať nasledujúce položky.

- **Nastavenie teploty:** Vyberie teplotu vzdialeného nastavenia vzdialenej prípravy prostredia (**Chladnejšie**/**Normálne**^{*1}/**Teplejšie**)
- **Prevádzkový čas:** Vyberá prevádzkový čas vzdialenej prípravy prostredia. (**10 minút**/**20 minút**/**30 minút**^{*1})
- **Synchronizácia odmrazovača:** Nastavenia Zap./Vyp. pre automatickú prevádzku odmrazovača. (**ZAP.**^{*1}/**VYP.**)

*1: Predvolené nastavenie

►► Nastavenie činnosti časovanej klimatizácie

Toto nastavenie je možné po aktivácii systému klimatizácie pomocou diaľkového ovládača bezkľúčového otvárania.

- **Vzdialené nastavenie harmonogramu klimatizácie** Str. 249

Nastavenia obmedzenia nabíjania

Je možné nastaviť limit nabíjania.



1. Vyberte požadované nastavenia.
2. Vyberte položku **Uložiť**.

Nastavenia obmedzenia nabíjania

Ak v navigačnom systéme nie je nastavená poloha domova, bude táto funkcia predvolene nastavená na možnosť **Preč**.

Zapnutie a vypnutie systému podpory riadenia

Funkcie systému podpory riadenia je možné zapnúť alebo vypnúť na obrazovke **Bezpečnostná konfigurácia**. Vyberte na obrazovke audiosystému/informačnej obrazovke položku **Bezpečnostná konfigurácia** a potom vyberte ikony jednotlivých funkcií, pre ktoré chcete zmeniť nastavenia.

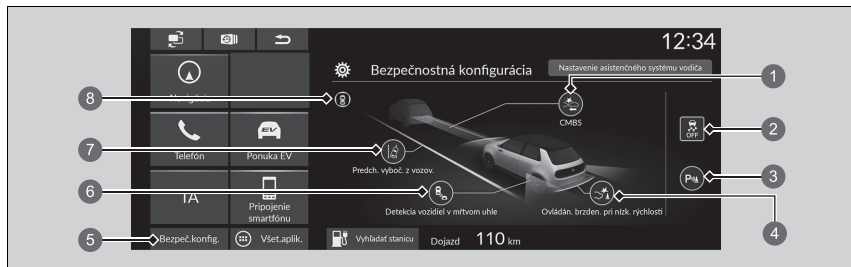

- 1 Zelená (zap.)/sivá (vyp.) ikona **brzdového systému zmiernenia zrážky**
- 2 Zelená (zap.)/oranžová (vyp.) ikona **VYPNUTIA** systému VSA
- 3 Zelená (zap.)/sivá (vyp.) ikona parkovacieho snímača
- 4 Zelená (zap.)/sivá (vyp.) ikona **ovládania brzdovania pri nízkej rýchlosti**
- 5 Ikona **bezpečnostnej konfigurácie**
- 6 Zelená (zap.)/sivá (vyp.) ikona **detekcie objektov v mŕtvom uhle**
- 7 Zelená (zap.)/sivá (vyp.) ikona **predchádzania vybočeniu z vozovky**
- 8 Indikátor bezpečnostnej podpory

► Zapnutie a vypnutie systému podpory riadenia

Ak s niektorou z nižšie uvedených funkcií nastane problém, príslušná ikona/indikátor sa rozsvieti naoranžovo.

Ak k tomu dôjde, nechajte si vozidlo skontrolovať u predajcu.

- 1 Ikona **brzdového systému zmiernenia zrážky**
- 3 Ikona parkovacieho snímača
- 4 Ikona **ovládania brzdovania pri nízkej rýchlosti**
- 6 Ikona **detekcie objektov v mŕtvom uhle**
- 7 Ikona **predchádzania vybočeniu z vozovky**
- 8 Indikátor bezpečnostnej podpory

Ak s nižšie uvedenou funkciou nastane problém, ikona sa rozsvieti sivou farbou.

Ak k tomu dôjde, nechajte si vozidlo skontrolovať u predajcu.

- 2 Ikona **VYPNUTIA** systému VSA

Prispôsobiteľné funkcie

Na prispôsobenie niektorých funkcií použite obrazovku audiosystému/informačnú obrazovku.

Ako prispôobiť všeobecné nastavenia

Keď je režim napájania v polohe ZAPNUTÉ, vyberte položku **Všeobecné nastavenia**, potom vyberte položku nastavenia.

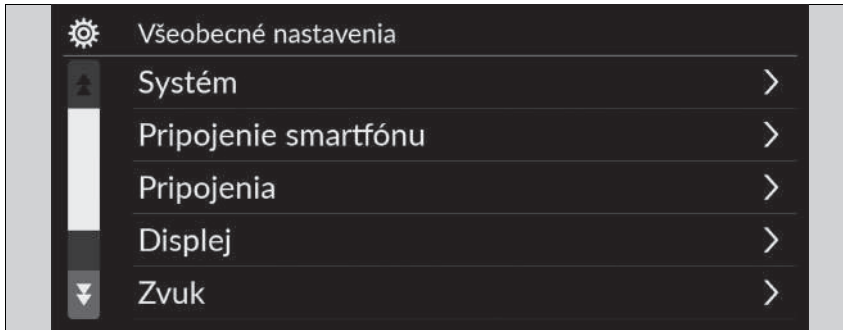

- **Systém** ➤ Str. 324
- **Pripojenie smartfónu** ➤ Str. 326
- **Pripojenia** ➤ Str. 327
- **Displej** ➤ Str. 328
- **Zvuk** ➤ Str. 329
- **Kamera** ➤ Str. 330
- **Ovládanie hlasom** ➤ Str. 330

Prispôsobiteľné funkcie

Keď prispôsobujete nastavenia:

- Dbajte, aby bolo vozidlo úplne zastavené.
- Preradte prevodovku do polohy **P**.

■ **System**

	Prispôsobiteľné funkcie	Opis	Nastavenia na výber	
Dátum a čas	Automatický dátum a čas	Možnosť Zap. vyberte, ak má GPS automaticky nastavovať hodiny. Výberom možnosti Vyp. túto funkciu zrušíte.	ZAP.*¹/VYP.	
	Nastaviť dátum a čas	Nastaviť dátum Nastavuje dátum. ➤ Nastavenie hodín Str. 273	Deň/Mesiac/Rok	
		Nastaviť čas Nastavuje čas. ➤ Nastavenie hodín Str. 273	Hodina/Minúta AM/PM	
	Časové pásmo	Automatické časové pásmo	Nastavuje audiosystém tak, aby automaticky nastavoval hodiny pri jazde v rôznych časových pásmach.	ZAP.*¹/VYP.
		(Vybrať časové pásmo)	Manuálne zmení časové pásmo.	—
		Automatické nastavenie letného času	Vyberte, či sa hodiny budú automaticky nastavovať na letný čas.	ZAP.*¹/VYP.
		Formát dátumu	Vyberte formát dátumu.	MM/DD/RRRR/ DD/MM/RRRR*¹/ RRRR/MM/DD
	Formát času:	Vyberte formát času.	12-H*¹/24-H	

*1: Predvolené nastavenie

Prispôsobiteľné funkcie	Opis	Nastavenia na výber
Jazyk	Osobitne zmení informačné rozhranie vodiča a jazyka obrazovky audiosystému/informačnej obrazovky.	Angličtina *1: Ďalšie nastaviteľné jazyky sa zobrazia na obrazovke.
Citlivosť dotykového panela	Nastavenie citlivosti obrazovky dotykového panela.	Vys./Norm. *1
Hlasitosti systému	Systémové zvuky	Nastavuje úroveň hlasitosti systémových zvukov. —
	Prevod textu na reč	Nastavuje úroveň hlasitosti prevodu textu na reč. —
	Navádzanie navigácie	Nastavuje úroveň hlasitosti navádzania navigácie. —
	Telefonické hovory	Nastavuje úroveň hlasitosti telefonických hovorov. —
	Predvolené nastavenia	Resetuje všetky nastavenia Hlasitosti systému na predvolené hodnoty.
Zdieľanie údajov o polohe a vozidle	Zdieľanie údajov o polohe a vozidle	ZAP./VYP. *1
Spúšťač aplikácií spolujazdca	Zmena zobrazenia spúšťača skratiek na strane spolujazdca.	Auto/Vždy *1/ Skryť

* 1: Predvolené nastavenie

Prispôsobiteľné funkcie		Opis	Nastavenia na výber
Informácie	Stav		
	Právne informácie		
	Číslo modelu	Zobrazenie položiek nastavenia systému Android.	—
	Verzia Androidu		
	Verzia jadra		
	Číslo zostavy		
Obnoviť výrobcom predvolené nastavenie	Resetuje všetky nastavenia na výrobcom predvolené nastavenie. ➤ Obnovenie všetkých nastavení na predvolené hodnoty Str. 338	Pokračovať/Zrušiť	
Podrobnosti	Správca aplikácií	Zobrazuje systémovú pamäť systému Android a informácie o aplikáciách.	—

■ **Pripojenie smartfónu**

Prispôsobiteľné funkcie		Opis	Nastavenia na výber
Apple CarPlay	+ Pripojiť nové zariadenie	Spárovanie nového telefónu so službou Apple CarPlay. ➤ Nastavenie telefónu Str. 346	—
	(Uložené zariadenia)	Pripojí, odpojí alebo vymaže spárovaný telefón ➤ Nastavenie telefónu Str. 346	—
Android Auto	(Uložené zariadenia)	Pripojí, odpojí alebo vymaže spárovaný telefón ➤ Nastavenie telefónu Str. 346	—

■ Pripojenia

	Prispôsobiteľné funkcie	Opis	Nastavenia na výber	
Wi-Fi	Zmeniť režim	Zmena režimu Wi-Fi.	Sieť/Smartfón*2/VYP.*1	
	(Dostupné siete/pripojené zariadenia)	Zobrazuje dostupné siete alebo aktuálne pripojené zariadenie(-a).	—	
	Možnosti	Pridať sieť	Pridáva novú sieť Wi-Fi.	—
		Uložené siete	Uloží pripojenú sieť.	—
Bluetooth	Bluetooth	Zapne a vypne <i>Bluetooth</i> ®	ZAP.*1/VYP.	
	Možnosti	Prioritné zariadenie	Nastavuje zariadenie ako prioritné.	—
		+ Pripojiť nové zariadenie	Spárovanie nového telefónu so systémom HFT. ➤ Nastavenie telefónu Str. 346	—
	(Uložené zariadenia)	Pripojí, odpojí alebo vymaže spárovaný telefón ➤ Nastavenie telefónu Str. 346	—	

*1: Predvolené nastavenie

*2: Zobrazí sa iba po pripojení k službe Apple CarPlay.

■ Displej

Prispôsobiteľné funkcie	Opis	Nastavenia na výber	
Nastavenie kvality obrazu	Režim dňa ^{*1}	Prepínanie medzi denným a nočným režimom. ➤ Nastavenie displeja Str. 277	—
	Režim noci		
	Jas	Zmena jasu strednej obrazovky.	—
	Kontrast	Zmena kontrastu strednej obrazovky.	—
	Úroveň čiernej	Zmena úrovne čiernej strednej obrazovky.	—
	Predvolené nastavenia	Obnoví všetky prispôsobené nastavenia jasu, kontrastu a úrovne čiernej.	—
Tapeta	Pridanie, nastavenie alebo odstránenie tapety. ➤ Nastavenie tapety Str. 271	—	

*1: Predvolené nastavenie

■ Zvuk

Prispôsobiteľné funkcie	Opis	Nastavenia na výber
<p>Basy/výšky:</p> <p>Výšky</p> <hr/> <p>Stredné pásmo</p> <hr/> <p>Basy</p>	<p>Úprava nastavenia zvuku reproduktorov audiosystému.</p> <p>➤ Nastavenie zvuku Str. 276</p>	—
Pravo-ľavé/predno-zadné vyváženie		
Kompenzácia hlasitosti podľa rýchlosti		
Hlasitosť subwoofera:		

■ Kamera

Prispôsobiteľné funkcie		Opis	Nastavenia na výber
Kamera s viacerými pohľadmi	Vodiace čiary		
	Pevná vodiaca čiara	Zobrazí vodiacu čiaru, ktorá sa nepohybuje s volantom. ➤ Kamera s viacerými pohľadmi Str. 517	ZAP.*1/VYP.
	Dynamická vodiaca čiara	Zobrazí vodiacu čiaru, ktorá sa hýbe s volantom. ➤ Kamera s viacerými pohľadmi Str. 517	ZAP.*1/VYP.
	Prispôsobiť		
	Zobraziť po vyradení spiatočky	Vyberie, či sa po preradení z polohy R do polohy D má zobraziť obraz prednej kamery.	ZAP./VYP.*1
	Automaticky zobraziť pri zistení prekážky	Zobrazí obraz prednej kamery, keď parkovací snímač rozpozná prekážku.	ZAP.*1/VYP.
Monitorovanie vozidiel blížiacich sa z boku		Na obraze zo zadnej kamery zobrazí šípky ukazujúce vozidlá približujúce sa zo strán. ➤ Monitorovanie vozidiel blížiacich sa z boku Str. 513	ZAP.*1/VYP.

*1: Predvolené nastavenie

■ Ovládanie hlasom

Prispôsobiteľné funkcie	Opis	Nastavenia na výber
Režim ovládania hlasom	Vyberie režim obrazovky hlasového portálu. ➤ Používanie ovládania hlasom Str. 264	Asistenčný/Normálne*1

*1: Predvolené nastavenie

Ako prispôobiť nastavenia vozidla

Keď je režim napájania v polohe ZAPNUTÉ, vyberte položku **Nastavenia vozidla**, potom vyberte položku nastavenia.

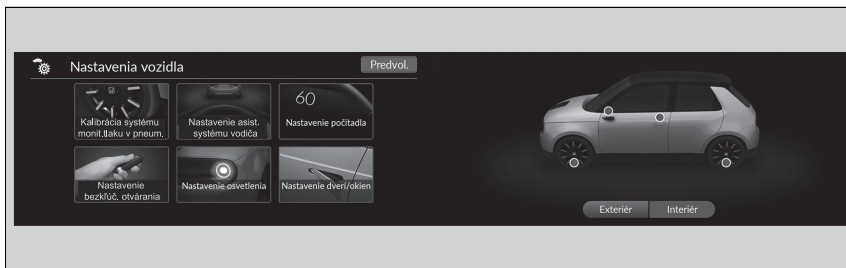

- **Systém výstrahy poklesu tlaku v pneumatikách** ➤ Str. 332
- **Nastavenie systému podpory riadenia** ➤ Str. 332
- **Nastavenie počítadla** ➤ Str. 334
- **Nastavenie bezklúčového otvárania** ➤ Str. 335
- **Nastavenie osvetlenia** ➤ Str. 336
- **Nastavenie dverí/okien** ➤ Str. 337
- **Informácie o údržbe** ➤ Str. 337

▶▶ Ako prispôobiť nastavenia vozidla

Ak sa v oblasti skratiek nezobrazuje položka **Nastavenia vozidla**, vyberte možnosť **Všetky aplikácie**. Zobrazené ikony môžete zmeniť v oblasti skratiek.
➤ **Funkcia skratky aplikácií** Str. 269

Nastavenia vozidla je možné prispôobiť z obrázka na obrazovke asistenta.









■ Deflation Warning System (Systém výstrahy poklesu tlaku v pneumatikách)

Prispôsobiteľné funkcie	Opis	Nastavenia na výber
Systém výstrahy poklesu tlaku v pneumatikách	Zruší/kalibruje systém výstrahy poklesu tlaku v pneumatikách. ➤ Systém výstrahy poklesu tlaku v pneumatikách Str. 418	Kalibrácia/Zrušiť

■ Nastavenie systému podpory riadenia

Prispôsobiteľné funkcie	Opis	Nastavenia na výber
Vzdialenosť pre výstrahu kolízie predu	Vyberie vzdialenosť zvukových a vizuálnych výstrah pre upozornenie pred čelnou kolíziou (FCW). ➤ Brzdový systém zmiernenia zrážky (CMBS) Str. 428	Ďaleko/Normálny*¹/Blízko
Pípnutie systému ACC upozorňujúce na rozpoznané vozidlo vpredu	Zapína/vypína zvukové upozornenie, keď sa vozidlo posunie dovnútra alebo von z dosahu adaptívneho tempomatu. ➤ Adaptívny tempomat (ACC) s funkciou sledovania vozidiel pri nízkych rýchlostiach Str. 445	ZAP./VYP.*¹
Ovládanie predikcie predbiehania ACC	Slúži na zapnutie a vypnutie funkcie predikcie predbiehania pre systém ACC. ➤ Funkcia inteligentného adaptívneho tempomatu Str. 462	ZAP.*¹/VYP.
Systém upozornení na odjazd vozidla vpredu	Zmena nastavenia systému upozornení na odjazd vozidla vpredu. ➤ Systém upozornení na odjazd vozidla vpredu Str. 482	Normálne*¹/Skoré/VYP
Nastavenie systému predchádzania vybočeníu z vozovky	Vyberie prevádzkový režim systému predchádzania vybočeníu z vozovky. ➤ Systém predchádzania vybočeníu z vozovky Str. 476	Skoré/Normálne/Oneskorené*¹
Pípnutie systému podpory riadenia vozidla v jazdnom pruhu	Vyberie zapnutie/vypnutie výstrahy LKAS pre nezaznamenanie cestného pruhu. ➤ Systém podpory riadenia vozidla v jazdnom pruhu (LKAS) Str. 465	ZAP./VYP.*¹

*1: Predvolené nastavenie

Prispôsobiteľné funkcie	Opis	Nastavenia na výber
Detekcia objektov v mŕtvom uhle	Zapne/vypne zvukovú signalizáciu systému objektov vozidiel v mŕtvom uhle (BSI).  Systém detekcie objektov v mŕtvom uhle (BSI) Str. 421	Zvukové a vizuálne upozornenie *1/ Len vizuálne upozornenie
Zobrazenie systému rozpoznávania dopravných značiek	Zobrazí systém rozpoznávania dopravných značiek na prístrojovom paneli.  Systém rozpoznávania dopravných značiek Str. 486	Zobrazit *1/ Žiadne
Upozornenie systému rozpoznávania dopravných značiek na rýchlostné obmedzenie	Aktivuje varovanie pred prekročením maximálnej povolenej rýchlosti.  Systém rozpoznávania dopravných značiek Str. 486	ZAP .*1/ VYP .
Výhľad bočnej kamery v zrkadle	Nastavenie zobrazenia bočnej kamery v zrkadle.  Systém bočných kamier v zrkadlách Str. 220	Široké/Norm. *1
Zobrazenie referenčnej čiary	Zapína/vypína zobrazenie referenčnej čiary počas aktivácie indikátora.  Referenčné línie Str. 223	ZAP s indikátorom *1/ ZAP s indikátorom + 2 sekundy/VYPNUTÉ
Zobrazenie referenčnej čiary (cúvanie)	Zapnutie/vypnutie zobrazenia referenčnej čiary, keď je zaradená poloha R .  Referenčné línie Str. 223	ZAP .*1/ VYP .
Aktivovať parkovaciu brzdu po parkovaní pilotovi Honda	Automaticky aktivuje parkovaciu brzdu po dokončení manévru parkovacieho pilota Honda.  Parkovací pilot Honda Str. 531	ZAP .*1/ VYP .
Pípacie parkovacieho pilota Honda pri rozpoznaní miesta	Zapne/vypne zvukové upozornenie, keď parkovací pilot Honda zistí dostupné parkovacie miesto.  Parkovací pilot Honda Str. 531	ZAP .*1/ VYP .

*1: Predvolené nastavenie

■ Nastavenie počítadla

Prispôsobiteľné funkcie	Opis	Nastavenia na výber
Výstražná správa	Vyberie, či sa má zobrazíť výstražná správa. ➤ Výstražné a informačné hlásenia rozhrania s informáciami pre vodiča Str. 130	ZAP./VYP.*1
Nastavenie zobrazenia vonkajšej teploty	Vyberie na úpravu odčítania vonkajšej teploty o niekoľko stupňov. ➤ Okolité teplota Str. 155	-3 °C ~ ±0 °C*1 ~ +3 °C
Vynulovanie času trasy A	Zvolí vynulovanie času trasy A. ➤ Dojazd / Spotreba energie/ Denné počítadlo kilometrov Str. 158 ➤ Rýchlosť a čas Str. 160	Po nabití/Vynulovať manuálne*1/ VYPNÚŤ NAPÁJANIE
Vynulovanie časovania trasy B	Zvolí vynulovanie času trasy B. ➤ Dojazd / Spotreba energie/ Denné počítadlo kilometrov Str. 158 ➤ Rýchlosť a čas Str. 160	Po nabití/Vynulovať manuálne*1/ VYPNÚŤ NAPÁJANIE
Ovládanie hlasitosti alarmu	Mení hlasitosť všetkých varovaní systému, varovanie pred otvorením dverí a indikátor.	Maximálna/Stredná*1/Minimálna
Tón smerovky	Vyberie tón smerovky.	Zvuk1*1/Zvuk2/Zvuk3
Zvuk varovania pri cúvaní	Zapne/vypne zvuk varovania pri cúvaní.	ZAP.*1/VYP.
Zobrazenie podrobných pokynov	Zapína/vypína kontextové upozornenie v podrobnej navigácii v informačnom rozhraní vodiča. ➤ Podrobné pokyny Str. 162	ZAP.*1/VYP.

*1: Predvolené nastavenie

Prispôsobiteľné funkcie	Opis	Nastavenia na výber
Jednotky rýchlosti/ vzdialenosti	Výber jednotiek palubného počítača. ➤ Zmena jednotky Str. 168	Typ vozidla s ľavostranným riadením km/h · km^{*1}/mph · míle Typ vozidla s pravostranným riadením km/h · km/mph · míle^{*1}
Pripomenutie zadného sedadla	Zapne/vypne upozornenia, keď sa na zadných sedadlách nachádza nejaký predmet. ➤ Výstražné a informačné hlásenia rozhrania s informáciami pre vodiča Str. 130	ZAP.^{*1}/VYP.

* 1: Predvolené nastavenie

■ Keyless Access Setup (Nastavenie bezklúčového otvárania)

Prispôsobiteľné funkcie	Opis	Nastavenia na výber
Bliknutie svetla pri inteligentnom nastupovaní	Zapne/vypne bliknutie vonkajších svetiel, keď sa dvere odomknú/zamknú držaním alebo dotykom spínača senzora na vonkajších kľúčkoch dverí. ➤ Používanie systému bezklúčového otvárania Str. 175	ZAP.^{*1}/VYP.
Automatické zapnutie/ vypnutie	Automaticky sa zapne/vypne v spojení s vkladáním a vyberaním kľúča. ➤ Automatické zapnutie/vypnutie Str. 198	ZAP.^{*1}/VYP.



* 1: Predvolené nastavenie

■ Lighting Setup

Prispôsobiteľné funkcie	Opis	Nastavenia na výber
Čas stlmenia osvetlenia interiéru	Zvolí dĺžku času, počas ktorého ostanú vnútorné svetlá svietiť po zatvorení dverí. ➤ Interiérové svetlá Str. 234	60 sekúnd/30 sekúnd*¹/ 15 sekúnd
Časovač automatického vypnutia svetlometov	Zvolí dĺžku času, počas ktorého ostanú vonkajšie svetlá svietiť po zatvorení dverí vodiča. ➤ Funkcia automatického vypnutia svetiel Str. 203	60 sekúnd/30 sekúnd/ 15 sekúnd*¹/0 sekúnd
Integrácia svetlometov so stieračmi	Vyberie zapnutie/vypnutie funkcie svetlometov a stieračov, keď je nastavenie svetlometov v polohe AUTO . ➤ Integrácia svetlometov so stieračmi Str. 203	ZAP.*¹/VYP.

*1: Predvolené nastavenie

■ Nastavenie dverí/okien

Prispôsobiteľné funkcie	Opis	Nastavenia na výber
Nastavenie vysunutia vonkajšej kľučky	Zapne/vypne, aby sa aktivovali vlastné nastavenia na kľúči pre funkciu automatického vysunutia vonkajšej kľučky.  Používanie systému bezkľúčového otvárania Str. 175	ZAP.*1/VYP.
Oznámenie o bezkľúčovom uzamknutí	Zapne/vypne blikanie exteriérových svetiel, keď sú dvere zamknuté/odomyknuté diaľkovým ovládaním.  Používanie systému bezkľúčového otvárania Str. 175	ZAP.*1/VYP.
Časovač bezpečnostného opätovného uzamknutia	Vyberie časovanie opätovného zamknutia po odomknutí vozidla kľúčom bez otvorenia dverí.  Používanie diaľkového ovládača Str. 178	90 s/60 s/30 s*1

* 1: Predvolené nastavenie

■ Informácie o údržbe.*

Prispôsobiteľné funkcie	Opis	Nastavenia na výber
Informácie o údržbe	Vynuluje informácie o údržbe.  Systém pripomenutia servisu * Str. 576	Vyb. polož. na vynul.

* Nie je k dispozícii u všetkých modelov

Obnovenie všetkých nastavení na predvolené hodnoty

Resetovanie všetkých ponúk a prispôsobených nastavení na výrobcom predvolené nastavenie.

■ Predvolené všeobecné nastavenia

1. Vyberte položku **Všeobecné nastavenia**.
2. Vyberte položku **Systém**.
3. Vyberte položku **Obnovenie dát z výrobného závodu**.
 - ▶ Na obrazovke sa zobrazí hlásenie s potvrdením.
4. Výberom položky **Pokračovať** vynulujete nastavenia.
5. Opätovným výberom položky **Pokračovať** vynulujete nastavenia.
 - ▶ Systém sa reštartuje.

■ Predvolené nastavenia vozidla

1. Vyberte položku **Nastavenie vozidla**.
2. Vyberte položku **Predvolené nastavenia**.
3. Zvoľte položku **Áno**.

▶▶ Obnovenie všetkých nastavení na predvolené hodnoty

Keď vozidlo prevádzate na tretiu stranu, obnovte všetky pôvodné nastavenia od výrobcu a odstráňte všetky osobné údaje.

Ak vykonáte príkaz **Obnovenie dát z výrobného závodu**, predinštalované aplikácie sa obnovia na výrobcom predvolené nastavenia.

Telefónny systém hands-free

Telefónny systém hands-free (HFT) umožňuje uskutočňovať a prijímať telefónne hovory pomocou audiosystému vozidla bez manipulácie s mobilným telefónom.

Tlačidlá systému HFT

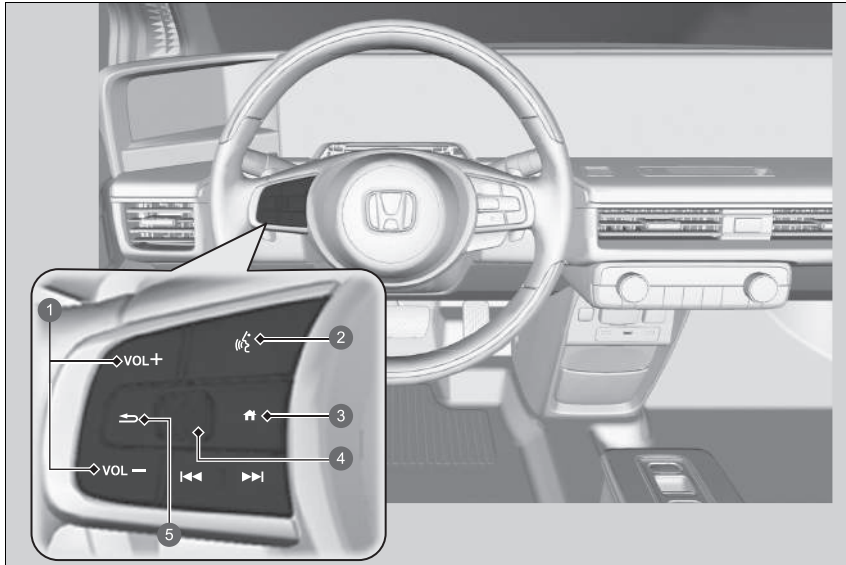

- 1 Tlačidlá **VOL +** / **VOL -** (Hlasitosť)
- 2 Tlačidlo (Hovoriť)
- 3 Tlačidlo (Domov)
- 4 Nastavovacie koliesko vľavo
- 5 Tlačidlo (Späť)

☒ Telefónny systém hands-free

Telefón umiestnite tam, kde máte dobrý príjem signálu.

Na používanie systému HFT budete potrebovať mobilný telefón kompatibilný s rozhraním **Bluetooth**. Zoznam kompatibilných telefónov, postupov párovania a špeciálnych možností funkcií si vyžiadajte od jeho predajcu alebo miestneho predajcu vozidiel Honda.

Ak chcete systém používať, položka **Bluetooth** musí byť nastavená na možnosť **Zapnuté**.

☒ **Nastavenie telefónu** Str. 346

Tipy na ovládanie hlasom



- Prieduchy nasmerujte smerom od stropu a zatvorte okná, pretože ich hluk by mohol rušiť fungovanie mikrofónov.
- Ak chcete zavolať na číslo pomocou telefónneho zoznamu alebo čísla, stlačte tlačidlo . Počkajte na pípnutie a potom hovorte jasne a prirodzene.
- Ak mikrofón okrem vášho hlasu zachytí aj iné hlasy, môže dôjsť k nesprávnemu vyhodnoteniu daného príkazu.
- Ak chcete zmeniť úroveň hlasitosti, použite tlačidlo **VOL** (Hlasitosť) audiosystému alebo použite diaľkové ovládanie zvuku na volante.

Ak v systéme nie je zadaný žiadny obľúbený kontakt, na obrazovke sa zobrazí kontextové upozornenie.

☒ **Obľúbené kontakty** Str. 351

Tlačidlo  (Hovorit): Stlačím získate prístup k hlasovému portálu.

Tlačidlo  (Domov): Stlačením prejdete späť na domovskú obrazovku informačného rozhrania vodiča.

Nastavovacie koliesko vľavo: Stlačte tlačidlo  (Domov), potom otáčajte nahor alebo nadol pre výber možnosti  (Telefón) na rozhraní s informáciami pre vodiča, a potom stlačte ľavé nastavovacie koliesko.

Pri prijímaní hovoru sa v rozhraní s informáciami pre vodiča zobrazí obrazovka prichádzajúceho hovoru. Hovor môžete prijať pomocou ľavého kolieska voliča.

 **Prijatie hovoru** Str. 355

 **Tlačidlo späť:** Stlačením tlačidla prejdete na predchádzajúcu obrazovku alebo zrušíte príkaz.

Telefónny systém hands-free

Bezdrôtová technológia *Bluetooth®*
Slovné označenie a logá *Bluetooth®* sú registrované ochranné známky spoločnosti *Bluetooth SIG, Inc.* a akékoľvek ich použitie spoločnosťou Honda Motor Co., Ltd. je v súlade s príslušnou licenciou. Ostatné ochranné známky a obchodné názvy patria ich príslušným vlastníkom.

Obmedzenia systému HFT

Prichádzajúci hovor do systému HFT preruší prehrávanie audiosystému. Po ukončení hovoru sa prehrávanie obnoví.

Zobrazenie stavu systému HFT

Obrazovka audiosystému/informačná obrazovka vás upozorní na prichádzajúci hovor.

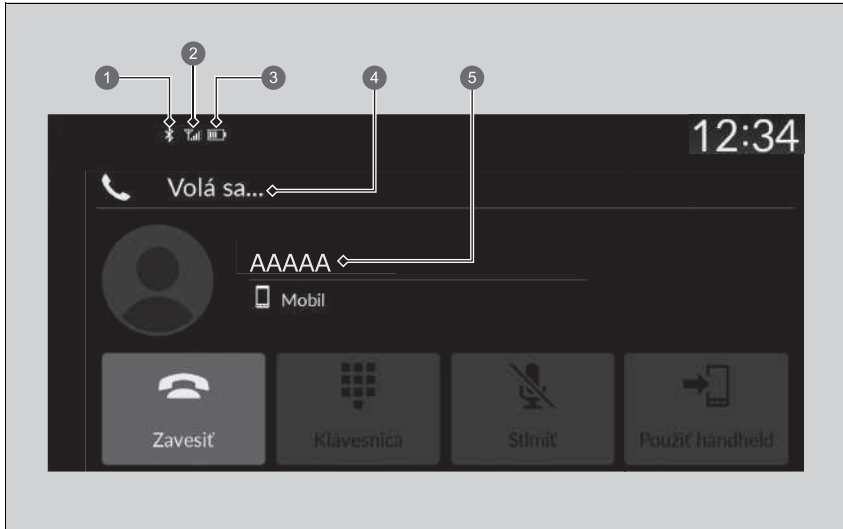

- ❶ Indikátor *Bluetooth*[®]
Rozsvieti sa, keď je telefón pripojený k systému HFT.
- ❷ Intenzita signálu
- ❸ Stav batérie
- ❹ Režim HFT
- ❺ Meno volajúceho (ak je zaregistrovaný)/číslo volajúceho (ak nie je zaregistrovaný)

▣ Zobrazenie stavu systému HFT

Informácie zobrazené na obrazovke audiosystému/informačnej obrazovke sa líšia v závislosti od konkrétnych modelov telefónov.

■ Obmedzenia manuálnej obsluhy

Keď sa vozidlo pohybuje, niektoré manuálne funkcie sú vypnuté alebo ich nemožno používať. Kým sa vozidlo nezastaví, nemôžete vybrať žiadnu možnosť, ktorá sa zobrazuje nasivo.

Keď sa vozidlo pohybuje, pomocou hlasových príkazov možno vytočiť len vopred uložené mená a čísla v telefónnom zozname.

➔ **Oblíbené kontakty** Str. 351

■ Ponuky systému HFT

Ak chcete používať tento systém, režim napájania musí byť v polohe PRÍSLUŠENSTVO alebo ZAPNUTÉ. Vyberte položku **Telefón** na zobrazenie obrazovky telefónu.



- ❶ Nedávne hovory
- ❷ Oblíbené kontakty
- ❸ Nastavenia
- ❹ Kontakty
- ❺ Klávesnica

►► Ponuky systému HFT

Niektoré funkcie sú počas jazdy obmedzené.

Nedávne hovory: Zobrazí posledné odchádzajúce, prichádzajúce a zmeškané hovory.

➤ **Uskutočnenie hovoru pomocou nedávnych hovorov** Str. 353

Oblíbené kontakty: Vytočí vybrané číslo v položke Oblíbené kontakty.

➤ **Uskutočnenie hovoru pomocou položky oblíbených kontaktov** Str. 353

Nastavenia: Zmeny v nastaveniach telefónu.

➤ **Obrazovka nastavenia telefónu** Str. 345

Kontakty: Zobrazí telefónny zoznam spárovaného telefónu.

➤ **Uskutočnenie hovoru pomocou importovaného telefónneho zoznamu** Str. 354

Klávesnica: Zadávanie telefónneho čísla, ktoré sa má vytočiť.

➤ **Uskutočnenie hovoru pomocou telefónneho čísla** Str. 354

■ Obrazovka nastavenia telefónu

Ak chcete zobraziť obrazovku s nastaveniami telefónu, vyberte položku **Nastavenia** na obrazovke telefónu.

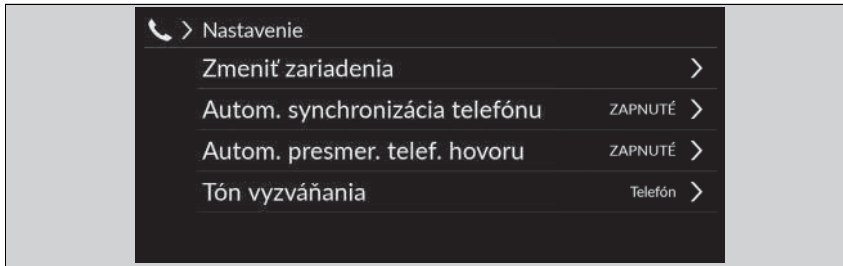

Zmeniť zariadenia: Spáruje nový telefón so systémom a pripojí, odpojí alebo odstráni spárované zariadenie.

➤ **Nastavenie telefónu** Str. 346

Auto synchronizácia telefónu: Nastavenie automatického importu telefónneho zoznamu a nedávnych hovorov pri spárovaní telefónu so systémom HFT.

➤ **Automatické importovanie telefónneho zoznamu a nedávnych hovorov z mobilného telefónu** Str. 349

Autom. presmer. telef. hovoru: Nastaví automatické presmerovanie hovorov z telefónu do systému HFT pri vstupe do vozidla.

➤ **Automatické presmerovanie** Str. 350

Tón vyzváňania: Výber vyzváňacieho tónu.

➤ **Zvonenie** Str. 350

■ Nastavenie telefónu

■ Nastavenie *Bluetooth*®

Môžete zapnúť a vypnúť funkciu *Bluetooth*®.

1. Vyberte položku **Všeobecné nastavenia**.
2. Vyberte položku **Pripojenia**.
3. Vyberte položku **Bluetooth**.
4. Vyberte položku **Možnosti**.
5. Vyberte položku **Bluetooth**, potom položku **ZAPNUTÉ**.

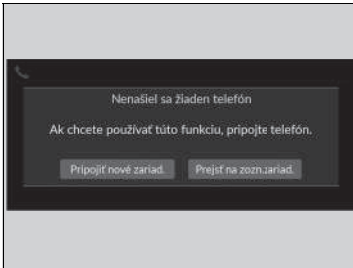

■ Párovanie mobilného telefónu (keď sa v systéme nenachádza žiaden spárovaný telefón)

1. Vyberte položku **Telefón**.
2. Vyberte položku **Pripojiť nové zariadenie**
3. Skontrolujte, či je telefón v režime vyhľadávania alebo v zistiteľnom režime.
4. V telefóne vyberte zariadenie **Honda HFT**.
 - ▶ Ak chcete spárovať telefón z tohto audiosystému, vyberte položku **Vyhľadať zariadenia**, a keď sa váš telefón zobrazí v zozname, vyberte ho.
5. Systém na obrazovke audiosystému/ informačnej obrazovke zobrazí párovací kód.
 - ▶ Potvrďte, či sa párovací kód na obrazovke a v telefóne zhodujú.
Pri jednotlivých typoch telefónov existujú odlišnosti.
6. Vyberte požadované funkcie a potom položku **Pripojiť**.
7. Ak je párovanie úspešné, na obrazovke sa zobrazí oznámenie.
8. Zvoľte položku **OK**.



▣ Nastavenie telefónu

Ak chcete uskutočňovať a prijímať hovory prostredníctvom telefónneho systému hands-free, telefón kompatibilný s rozhraním **Bluetooth** musíte spárovať so systémom.

Tipy pre párovanie telefónu

- Váš telefón nemôžete párovať, keď je vozidlo v pohybe.
- Spárovať je možné až šesť telefónov.
- Keď je telefón spárovaný so systémom, jeho batéria sa môže rýchlejšie vybiť.

Po spárovaní telefónu sa telefón zobrazí na obrazovke spolu s nasledujúcimi ikonami.

- : Telefón je kompatibilný s funkciou **Bluetooth®** Audio.
- : Telefón možno používať so systémom HFT.
- : Telefón je kompatibilný so službou Apple CarPlay.

Ak existuje aktívne pripojenie k Apple CarPlay, nie je k dispozícii párovanie ďalších zariadení kompatibilných s **Bluetooth®**.

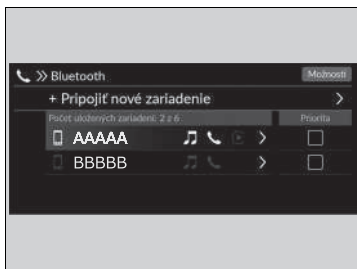

■ Ak chcete zmeniť aktuálne spárovaný telefón

1. Vyberte položku **Telefón**.
2. Vyberte položku **Nastavenia**.
3. Vyberte položku **Zmeniť zariadenia**.
4. Zvoľte telefón, ktorý chcete pripojiť.
 - ▶ Systém HFT odpojí pripojený telefón a začne hľadať iný spárovaný telefón.
 - ▶ Môžete nastaviť prioritu pripojených telefónov. Začiarknite políčko vedľa telefónu, ktorý má mať vyššiu prioritu.
5. Vyberte položku (Zvuk), (Telefón) alebo (Apple CarPlay).
 - ▶ Možnosti a je možné vybrať súčasne. Keď však vyberiete , nie je možné vybrať a .
6. Vyberte položku **Použiť**.

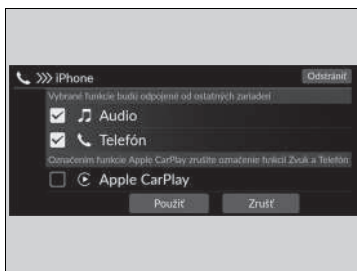

■ Odstránenie spárovaného telefónu

1. Vyberte položku **Telefón**.
2. Vyberte položku **Nastavenia**.
3. Vyberte položku **Zmeniť zariadenia**.
4. Vyberte telefón, ktorý chcete odstrániť.
5. Zvoľte položku **Odstrániť**.
6. Na obrazovke sa zobrazí hlásenie s potvrdením. Zvoľte položku **Odstrániť**.

▶ Ak chcete zmeniť aktuálne spárovaný telefón

Ak sa pri pokuse o prepnutie na iný telefón nenájdu alebo nespárujú žiadne iné telefóny, systém HFT vám oznámi, že bol opäť pripojený pôvodný telefón.

Na spárovanie iných telefónov vyberte položku **+ Pripojiť nové zariadenie** z obrazovky **Bluetooth**.

Automatické importovanie telefónneho zoznamu a nedávnych hovorov z mobilného telefónu









Po spárovaní telefónu sa obsah jeho telefónneho zoznamu a nedávnych hovorov automaticky importuje do systému.

1. Vyberte položku **Telefón**.
2. Vyberte položku **Nastavenia**.
3. Vyberte položku **Auto synchronizácia telefónu**.
4. Zvoľte položku **ZAPNUTÉ** alebo **VYPNUTÉ**.
 - Predvolené nastavenie je **ZAPNUTÉ**.

Automatické importovanie telefónneho zoznamu a nedávnych hovorov z mobilného telefónu

Na niektorých telefónoch je potrebné povoliť importovanie do telefónneho zoznamu mobilných telefónov.

Keď vyberiete meno z telefónneho zoznamu mobilného telefónu, môžete vidieť ikonu kategórie. Tieto ikony označujú, aký typ telefónnych čísel je uložený pre daný kontakt.

	Preferované		Fax
	Domov		Auto
	Mobil		Hlas
	Práca		Iné
	Pager		

Pri niektorých telefónoch nemusí byť možné importovať ikony kategórií do systému.

Telefónny zoznam sa aktualizuje pri každom pripojení. Nedávne hovory sa aktualizujú pri každom pripojení alebo po každom hovore.

■ Automatické presmerovanie

Ak počas telefonovania nastúpíte do vozidla, hovor môže byť automaticky presmerovaný do systému HFT.

1. Vyberte položku **Telefón**.
2. Vyberte položku **Nastavenia**.
3. Vyberte položku **Autom. presmer. telef. hovoru**.
4. Zvoľte položku **ZAPNUTÉ** alebo **VYPNUTÉ**.
 - Predvolené nastavenie je **ZAPNUTÉ**.

■ Zvonenie

Nastavenie vyzváňacieho tónu možno zmeniť.

1. Vyberte položku **Telefón**.
2. Vyberte položku **Nastavenia**.
3. Vyberte položku **Tón zvonenia**.
4. Vyberte položku **Vozidlo** alebo **Telefón**.
 - Predvolené nastavenie je **Telefón**.

🔊 Zvonenie

Vozidlo: Z reproduktorov znie pevný vyzváňací tón.

Telefón: V závislosti od značky a modelu mobilného telefónu zaznie vyzváňací tón uložený v telefóne, ak je telefón pripojený.

Oblúbené kontakty

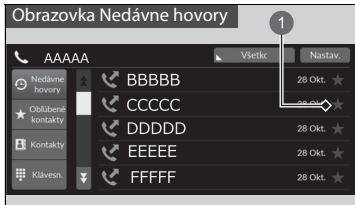

1 Ikona hviezdíčky

■ Pridanie kontaktu medzi Oblúbené kontakty

1. Vyberte položku **Telefón**.
2. Vyberte položku **Nedávne hovory, Kontakty** alebo **Klávesnica**.

Na obrazovke nedávnych hovorov alebo kontaktov

3. Vyberte ikonu hviezdíčky.

Na obrazovke klávesnice

3. Vyberte možnosť **Pridať medzi oblúb. kontakty**.

- ▶ Ak je oblúbený kontakt úspešne uložený, na obrazovke sa zobrazí oznámenie.
- ▶ Ak chcete odstrániť oblúbený kontakt, znova vyberte ikonu hviezdíčky.

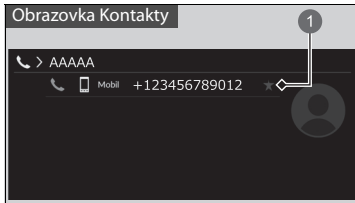

1 Ikona hviezdíčky

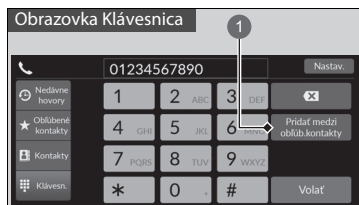

1 Pridať medzi oblúbené kontakty

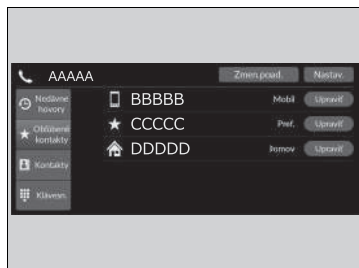

■ Úprava oblúbených kontaktov

1. Vyberte položku **Telefón**.
2. Vyberte možnosť **Oblúbené kontakty**.
3. Vyberte položku **Upraviť** na položke oblúbených kontaktov, ktorú chcete upraviť.
4. Vyberte požadované nastavenie.
5. Vyberte položku **Hotovo**.

■ Odstránenie oblúbených kontaktov

1. Vyberte položku **Telefón**.
2. Vyberte možnosť **Oblúbené kontakty**.
3. Vyberte položku **Upraviť** na položke oblúbených kontaktov, ktorú chcete odstrániť.
4. Vyberte položku **Odstrániť**.
5. Na obrazovke sa zobrazí hlásenie s potvrdením. Zvoľte položku **Áno**.

■ Uskutočnenie volania

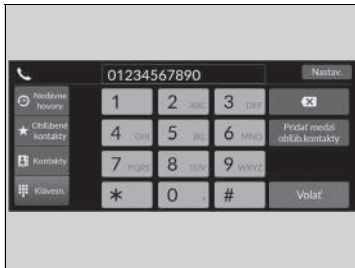

Hovory môžete uskutočňovať zadaním ľubovoľného telefónneho čísla alebo pomocou importovaných záznamov **Nedávne hovory**, **Oblíbené kontakty** a **Kontakty**.

■ Uskutočnenie hovoru pomocou nedávnych hovorov

Nedávne hovory sú uložené v časti **Všetky**, **Volané**, **Zmeškané** a **Prijaté**.

1. Vyberte položku **Telefón**.
2. Vyberte položku **Nedávne hovory**.
 - Môžete triediť podľa **Všetko**, **Volané**, **Zmeškané**, alebo **Prijaté**. Vyberte ikonu v pravom hornom rohu obrazovky.
3. Zvoľte číslo.
 - Vytáčanie sa spustí automaticky.

■ Uskutočnenie hovoru pomocou položky obľúbených kontaktov

1. Vyberte položku **Telefón**.
2. Vyberte možnosť **Oblíbené kontakty**.
 - Poradie položiek obľúbených kontaktov môžete zmeniť výberom možnosti **Zmen.porad..**
3. Zvoľte číslo.
 - Vytáčanie sa spustí automaticky.

►► Uskutočnenie volania

Po spojení hovoru môžete počuť hlas druhej osoby cez reproduktory audiosystému.

Kým existuje aktívne spojenie so službou Apple CarPlay, nie je možné telefonovať pomocou systému handsfree (HFT) a hovory sa uskutočňujú iba prostredníctvom služby Apple CarPlay.

►► Uskutočnenie hovoru pomocou nedávnych hovorov

Nedávne hovory sa zobrazia iba vtedy, keď je k systému pripojený telefón.

Všetky: Zobrazí posledné odchádzajúce, prichádzajúce a zmeškané hovory.

Vytočené: Zobrazí posledné odchádzajúce hovory.

Zmeškané: Zobrazí posledné zmeškané hovory.

Prijaté: Zobrazí posledné prichádzajúce hovory.

■ **Uskutočnenie hovoru pomocou importovaného telefónneho zoznamu**

1. Vyberte položku **Telefón**.
2. Vyberte položku **Kontakty**.
3. Zvoľte meno.
 - ▶ Môžete triediť podľa **krstného mena** alebo **priezviska**. Vyberte ikonu v pravom hornom rohu obrazovky.
4. Zvoľte číslo.
 - ▶ Vytáčanie sa spustí automaticky.

■ **Uskutočnenie hovoru pomocou telefónneho čísla**

1. Vyberte položku **Telefón**.
2. Vyberte položku **Klávesnica**.
3. Zvoľte číslo.
 - ▶ Na zadávanie čísel použite klávesnicu na dotykovej obrazovke.
4. Vyberte položku **Hovor**.
 - ▶ Vytáčanie sa spustí automaticky.

Prijatie hovoru

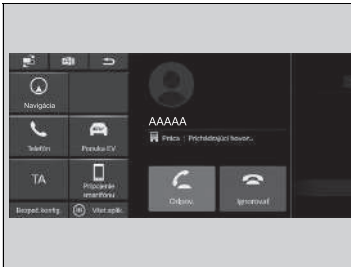

Pri prichádzajúcom hovore zaznie zvuk upozornenia (ak je funkcia aktivovaná) a zobrazí sa obrazovka **Prichádzajúci hovor**.

Hovor môžete prijať pomocou ľavého kolieska voliča.

Ak chcete prijať hovor, otáčajte nahor alebo nadol pre výber možnosti  (Prijat) na rozhraní s informáciami pre vodiča a potom stlačte ľavé nastavovacie koliesko.

- Ak chcete odmietnuť alebo ukončiť hovor, vyberte možnosť  (Ignorovať) v rozhraní s informáciami pre vodiča pomocou ľavého kolieska voliča.

►► Prijatie hovoru



Čakajúci hovor

Stlačením tlačidla  (Prijat) podržte aktuálny hovor a prijmete prichádzajúci hovor.

Ak sa chcete vrátiť na aktuálny hovor, vyberte možnosť  pomocou ľavého kolieska voliča.

Ak nechcete prijať prichádzajúci hovor, vyberte položku  (Ignorovať).

Ak chcete ukončiť aktuálny hovor, vyberte položku .

Namiesto použitia tlačidiel  a  na rozhraní s informáciami pre vodiča môžete vybrať ikony na obrazovke audiosystému/informačnej obrazovke.

Možnosti počas hovoru

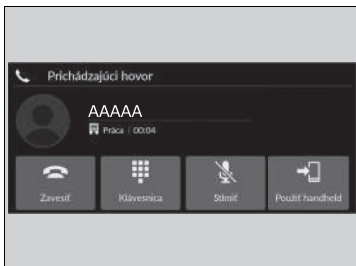

Počas hovoru sú k dispozícii nasledujúce možnosti.

Klávesnica: Odosielanie čísel počas hovoru. Je to užitočné, keď voláte telefónne systémy riadené pomocou ponuky.

Stlmiť: Stlmenie vášho hlasu.

Použiť mobilné zariadenie: Presmerovanie hovoru zo systému do telefónu.

Dostupné možnosti sa zobrazujú v spodnej polovici strednej obrazovky.

Vyberte požadovanú možnosť.

- ▶ Keď je zvolená možnosť **Stlmiť** a je otvorená iná obrazovka než obrazovka telefónu, zobrazí sa ikona stlmenia. Ak chcete funkciu vypnúť, znova vyberte položku **Stlmiť**.

Možnosti počas hovoru

Môžete vybrať ikony na obrazovke audiosystému/informačnej obrazovke.

Zariadenie iPod/jednotka USB flash

Ak dôjde k chybe pri prehrávaní zo zariadenia iPod alebo pamäťového zariadenia USB, môžu sa zobrazit nasledujúce chybové hlásenia. Ak sa vám nedarí odstrániť chybové hlásenie, obráťte sa na predajcu.

Chybové hlásenie	Riešenie
Žiadna odpoveď zo zariadenia	Zobrazí sa, keď systém nerozpozna zariadenie iPod. Znova pripojte zariadenie iPod.
Pokus o opät. pripojenie	
Súbor nie je možné prehrať	Zobrazí sa, keď sú súbory v pamäťovom zariadení USB chránené autorskými právami alebo sú v nepodporovanom formáte. Toto chybové hlásenie sa zobrazí na päť sekúnd, potom sa prehrá ďalšia skladba.
Nepodporované zariadenie	Zobrazí sa, keď systém nedokáže nadviazať komunikáciu s pripojeným zariadením. Ak sa toto hlásenie zobrazuje, keď je zariadenie pripojené, obráťte sa na miesto nákupu tohto zariadenia.
Vyskytla sa chyba nabíjania pripojeného zariadenia USB. Keď to bude bezpečné, skontrolujte kompatibilitu zariadenia a kábla USB a skúste to znova.	Zobrazí sa, keď je pripojené nekompatibilné zariadenie. Zariadenie odpojte. Potom vypnite audiosystém a znova ho zapnite. Nepripájajte znova zariadenie, ktoré spôsobilo chybu.

Kompatibilné zariadenia iPod, iPhone a pamäťové zariadenia USB Flash

Kompatibilita s modelmi zariadení iPod a iPhone

Model
iPod touch (5. až 6. generácia) vydaná medzi rokmi 2012 a 2015
iPhone 5/iPhone 5s/iPhone 5c/iPhone 6/iPhone 6 Plus/iPhone 6S/iPhone 6S Plus/ iPhone SE/iPhone 7/iPhone 7 Plus/iPhone 8/iPhone 8 Plus/iPhone X/iPhone XS/iPhone XS Max/iPhone XR

Jednotky USB flash

- Používajte pamäťové zariadenie USB s kapacitou najmenej 256 MB.
- Niektoré digitálne zvukové prehrávače nemusia byť kompatibilné.
- Niektoré pamäťové zariadenia USB (napr. zariadenie s bezpečnostným blokováním) nemusia fungovať.
- Niektoré softvérové súbory neumožňujú prehrávanie zvuku alebo zobrazenie textových dát.
- Niektoré verzie formátov MP3, WMA, AAC, FLAC, WAV, PCM/WAVE, MP4, AVI, MKV alebo ASF/WMV nemusia byť podporované.

▣ Kompatibilita s modelmi zariadení iPod a iPhone

System nemusi fungovať so všetkými softvérovými verziami nasledujúcich zariadení.

▣ Jednotky USB flash

Súbory na pamäťovom zariadení USB sa prehrávajú v uloženom poradí. Toto poradie sa môže líšiť od poradia zobrazeného na vašom počítači alebo zariadení.

Odporúčané zariadenia

■ Súbor MP4

Médiá	Pamäťové zariadenie USB	
Profil (verzia MP4)	BaselineProfile/Level 3, MainProfile/Level 3.1 (MPEG4-AVC)	SimpleProfile/Level 5 (MPEG4)
Prípona súboru (verzia MP4)	.mp4/.m4v	
Kompatibilný zvukový kodek	AAC, MP3	
Kompatibilný video kodek	MPEG4-AVC (H.264)	MPEG4 (ISO/IEC 14496 časť 2)
Bitová rýchlosť	10 Mb/s, 14 Mb/s (MPEG4-AVC)	8 Mb/s (MPEG4)
Max. veľkosť obrázka	1 280 × 720 pixelov (MPEG4-AVC)	720 × 576 pixelov (MPEG4)

■ Súbor AVI

Médiá	Pamäťové zariadenie USB		
Profil (verzia AVI)	BaselineProfile/Level 3, MainProfile/ Level 3.1 (MPEG4-AVC)	SimpleProfile/Level 5 (MPEG4)	AdvancedProfile/Level 2, MainProfile/Level Medium, SimpleProfile/Level Medium (VC-1)
Prípona súboru (verzia AVI)	.avi		
Kompatibilný zvukový kodek	AAC, MP3, WMA		
Kompatibilný video kodek	MPEG4-AVC (H.264)	MPEG4 (ISO/IEC 14496 časť 2)	VC-1
Bitová rýchlosť	10 Mb/s, 14 Mb/s (MPEG4-AVC)	8 Mb/s (MPEG4)	20 Mb/s, 10 Mb/s, 384 kb/s (VC-1)
Max. veľkosť obrázka	1 280 × 720 pixelov (MPEG4-AVC)	720 × 576 pixelov (MPEG4)	1 280 × 720 pixelov, 720 × 480 pixelov, 352 × 288 pixelov (VC-1)

■ Súbor MKV

Médiá	Pamäťové zariadenie USB		
Profil (verzia MKV)	BaselineProfile/Level 3, MailProfile/Level 3.1 (MPEG4-AVC)	SimpleProfile/Level 5 (MPEG4)	AdvancedProfile/Level 2, MainProfile/Level Medium, SimpleProfile/Level Medium (VC-1)
Prípona súboru (verzia MKV)	.mkv		
Kompatibilný zvukový kodek	AAC, MP3		
Kompatibilný video kodek	MPEG4-AVC (H.264)	MPEG4 (ISO/IEC 14496 časť 2)	VC-1
Bitová rýchlosť	10 Mb/s, 14 Mb/s (MPEG4-AVC)	8 Mb/s (MPEG4)	20 Mb/s, 10 Mb/s, 384 kb/s (VC-1)
Max. veľkosť obrázka	1 280 × 720 pixelov (MPEG4-AVC)	720 × 576 pixelov (MPEG4)	1 280 × 720 pixelov, 720 × 480 pixelov, 352 × 288 pixelov (VC-1)

■ Súbor ASF/WMV

Médiá	Pamäťové zariadenie USB	
Profil (verzia ASF/WMV)	BaselineProfile/Level 3, MailProfile/Level 3.1 (MPEG4-AVC)	AdvancedProfile/Level 2, MainProfile/Level Medium, SimpleProfile/Level Medium (VC-1)
Prípona súboru (verzia ASF/WMV)	.asf/.wmv	
Kompatibilný zvukový kodek	WMA	
Kompatibilný video kodek	MPEG4-AVC (H.264)	VC-1
Bitová rýchlosť	10 Mb/s, 14 Mb/s (MPEG4-AVC)	20 Mb/s, 10 Mb/s, 384 kb/s (VC-1)
Max. veľkosť obrázka	1 280 × 720 pixelov (MPEG4-AVC)	1 280 × 720 pixelov, 720 × 480 pixelov, 352 × 288 pixelov (VC-1)

Informácie o licenciách Open Source

Ak chcete zobrazit' informácie o licencií na otvorený zdrojový kód, postupujte nasledovne.

1. Vyberte položku **Všeobecné nastavenia**.
2. Vyberte položku **Systém**.
3. Vyberte položku **Podrobnosti**.

■ Softvér audiosystému s displejom

Copyright 2014 jQuery Foundation a ďalší prispievatelia
<http://jquery.com/>

Týmto sa každej osobe, ktorá získala kópiu tohto softvéru a priložených súborov s dokumentáciou („Softvér“), udeľuje bezplatné povolenie na neobmedzené narábanie s týmto softvérom vrátane práv na používanie, kopírovanie, úpravu, zlučovanie, publikovanie, distribúciu, licencovanie tretím stranám a predaj kópií Softvéru, a tiež sa udeľuje rovnaké povolenie osobám, ktorým sa softvér poskytne, pri splnení nasledujúcich podmienok:

Vyššie uvedené oznámenie o autorských právach a toto oznámenie o povolení budú začlenené do všetkých kópií alebo podstatných častí softvéru.

SOFTVÉR SA POSKYTUJE „TAK, AKO JE“, BEZ AKEJKOL'VEK ZÁRUKY, VÝSLOVNEJ ALEBO PREDPOKLADANEJ, VRÁTANE ZÁRUKY PREDAJNOSTI, VHODNOSTI NA URČITÝ ÚČEL ALEBO PRÁVNEJ ČISTOTY. AUTORI ANI MAJITELIA AUTORSKÝCH PRÁV NEBUDÚ ZA ŽIADNYCH OKOLNOSTÍ ZODPOVEDNÍ ZA ŽIADNE NÁROKY, ŠKODY ANI INÉ ZÁVÄZKY, ČI UŽ NA ZÁKLADE ŽALOBY ZALOŽENEJ NA ZMLUVE, OBČIANSKOPRÁVNEHO DELIKTU ALEBO INOM, VZNIKNUATOM ZO SOFTVÉRU ALEBO V SPOJENÍ S NÍM, PRÍPADNE NA ZÁKLADE POUŽÍVANIA SOFTVÉRU ALEBO INEJ MANIPULÁCIE SO SOFTVÉROM.

Informácie o licenciách

■ Bluetooth

Slovné označenie a logá *Bluetooth*[®] sú registrované ochranné známky spoločnosti Bluetooth SIG, Inc. a akékoľvek ich použitie spoločnosťou Panasonic Automotive Systems Co., Ltd. je v súlade s príslušnou licenciou. Ostatné ochranné známky a obchodné názvy patria ich príslušným vlastníkom.

<https://www.bluetooth.com/develop-with-bluetooth/marketing-branding/>



■ Windows Media

Tento produkt je chránený určitými právami duševného vlastníctva spoločnosti Microsoft. Používanie alebo distribúcia takejto technológie mimo tohto produktu sú bez licencie od spoločnosti Microsoft zakázané.

■ Apple

Označenia „Vyrobené pre iPod“ a „Vyrobené pre iPhone“ znamenajú, že elektronické príslušenstvo bolo navrhnuté špeciálne na pripojenie k zariadeniam iPod alebo iPhone, a že vývojár vydal osvedčenie, že spĺňa výkonové štandardy spoločnosti Apple. Spoločnosť Apple nezodpovedá za prevádzku tohto zariadenia ani za jeho súlad s bezpečnostnými a regulačnými normami. Upozorňujeme, že používanie tohto príslušenstva so zariadeniami iPod alebo iPhone môže ovplyvniť výkon bezdrôtového pripojenia.

Apple, logo Apple, iPhone, iPod touch sú ochranné známky spoločnosti Apple Inc. registrované v USA a iných krajinách. Apple CarPlay, iPod, iPhone, iTunes, Siri a Lightning sú ochranné známky spoločnosti Apple Inc. App Store je servisná značka spoločnosti Apple Inc.



■ MPEG

MPEG4 Visual

TENTO PRODUKT JE LICENCOVANÝ NA ZÁKLADE LICENCIE NA PORTFÓLIO VIZUÁLNYCH PATENTOV MPEG-4 NA OSOBNÉ A NEKOMERČNÉ POUŽITIE SPOTREBITEĽOM NA (i) KÓDOVANIE VIDEA V SÚLADE SO ŠTANDARDOM MPEG-4 VISUALA („MPEG-4 VIDEO“) ALEBO (ii) DEKÓDOVANIE VIDEA MPEG-4, KTORÉ ZAKÓDOVAL SPOTREBITEĽ ZAPOJENÝ DO OSOBNEJ A NEKOMERČNEJ ČINNOSTI ALEBO ZÍSKAL OD POSKYTOVATEĽA VIDEA S LICENCIOU MPEG LA NA POSKYTNUTIE VIDEA VO FORMÁTE MPEG-4. ŽIADNA LICENCIA SA NEUDEĽUJE ANI NEZNAMENÁ POUŽITIE NA AKÉKOL'VEK INÉ ÚČELY. ĎALŠIE INFORMÁCIE VRÁTANE INFORMÁCIÍ TÝKAJÚCICH SA PROPAGAČNÉHO, INTERNÉHO A KOMERČNÉHO VYUŽITIA A LICENCIÍ MOŽNO ZÍSKAŤ OD SPOLOČNOSTI MPEG LA, LLC. POZRI WEBOVÚ LOKALITU [HTTP://WWW.MPEGLA.COM](http://www.mpegla.com).

VC-1

TENTO PRODUKT JE LICENCOVANÝ NA ZÁKLADE LICENCIE NA PORTFÓLIO PATENTOV VC-1 NA OSOBNÉ A NEKOMERČNÉ POUŽITIE SPOTREBITEĽOM NA (i) KÓDOVANIE VIDEA V SÚLADE S NORMOU VC-1 („VC-1 VIDEO“) ALEBO (ii) DEKÓDOVANIE VIDEA VC-1, KTORÉ ZAKÓDOVAL SPOTREBITEĽ V RÁMCI OSOBNEJ A NEKOMERČNEJ ČINNOSTI ALEBO ZÍSKAL OD POSKYTOVATEĽA VIDEA S LICENCIOU NA POSKYTOVANIE VIDEA VC-1. ŽIADNA LICENCIA SA NEUDEĽUJE ANI NEZNAMENÁ POUŽITIE NA AKÉKOL'VEK INÉ ÚČELY. ĎALŠIE INFORMÁCIE JE MOŽNÉ ZÍSKAŤ OD SPOLOČNOSTI MPEG LA, L.L.C. POZRITE WEBOVÚ LOKALITU [HTTP://WWW.MPEGLA.COM](http://www.mpegla.com).

AVC/H.264

TENTO PRODUKT JE LICENCOVANÝ V RÁMCI LICENCIE NA PORTFÓLIO PATENTOV AVC NA OSOBNÉ A NEKOMERČNÉ POUŽITIE SPOTREBITEĽOM NA (i) KÓDOVANIE VIDEA V SÚLADE S NORMOU AVC („AVC VIDEO“) ALEBO (ii) DEKÓDOVANIE VIDEA AVC ZAKÓDOVANÉHO SPOTREBITEĽOM, A KTORÉ SA ZAOBERALO OSOBNOU A NEKOMERČNOU ČINNOSŤOU ALEBO BOLO ZÍSKANÉ OD POSKYTOVATEĽA VIDEA S LICENCIOU NA POSKYTOVANIE VIDEA AVC. ŽIADNA LICENCIA SA NEUDEĽUJE ANI NEZNAMENÁ POUŽITIE NA AKÉKOL'VEK INÉ ÚČELY.

ĎALŠIE INFORMÁCIE JE MOŽNÉ ZÍSKAŤ OD SPOLOČNOSTI MPEG LA, L.L.C. POZRITE WEBOVÚ LOKALITU

[HTTP://WWW.MPEGLA.COM](http://www.mpegla.com).

Právne informácie týkajúce sa služby Apple CarPlay/Android Auto

■ VYHLÁSENIA TÝKAJÚCE SA LICENCIE NA UŽIVATEĽSKÚ PRÍRUČKU/ZODPOVEDNOSTI

POUŽÍVANIE SLUŽBY APPLE CARPLAY PODLIEHA VÁŠMU SÚHLASU SO ZMLUVNÝMI PODMIENKAMI SLUŽBY CARPLAY, KTORÉ SÚ SÚČASŤOU ZMLUVNÝCH PODMIENOK APPLE iOS. V SKRATKE, NA ZÁKLADE ZMLUVNÝCH PODMIENOK SLUŽBY CARPLAY SPOLOČNOSŤ APPLE ANI JEJ POSKYTOVATEĽIA SLUŽIEB NENESÚ ŽIADNU ZODPOVEDNOSŤ, AK SLUŽBY NEBUDÚ FUNGOVAŤ SPRÁVNE ALEBO SA SKONČÍ ICH POSKYTOVANIE, VÝRAZNE SA OBMEDZUJE INÁ ZODPOVEDNOSŤ SPOLOČNOSTI APPLE A JEJ POSKYTOVATEĽOV SLUŽIEB, OPISUJÚ SA TYPY INFORMÁCIÍ O POUŽÍVATEĽOVI (VRÁTANE, NAPRÍKLAD, POLOHY VOZIDLA, RÝCHLOSTI VOZIDLA A STAVU VOZIDLA), KTORÉ ZHROMAŽDUJE A UCHOVÁVA SPOLOČNOSŤ APPLE A JEJ POSKYTOVATEĽIA SLUŽIEB, A UVÁDZAJÚ SA URČITÉ MOŽNÉ RIZIKÁ SPOJENÉ S POUŽÍVANÍM SLUŽBY CARPLAY VRÁTANE MOŽNÉHO NARUŠENIA POZORNOSTI VODIČA. PODROBNOSTI TÝKAJÚCE SA POUŽÍVANIA A SPRACOVANIA ÚDAJOV SPOLOČNOSŤOU APPLE ODOVZDANÝCH SLUŽBOU CARPLAY NÁJDETE V ZÁSADÁCH OCHRANY OSOBNÝCH ÚDAJOV SPOLOČNOSTI APPLE.

POUŽÍVANIE SLUŽBY ANDROID AUTO PODLIEHA VÁŠMU SÚHLASU SO ZMLUVNÝMI PODMIENKAMI SLUŽBY ANDROID AUTO, S KTORÝMI MUSÍTE SÚHLASIŤ PRI PREVZATÍ APLIKÁCIE ANDROID AUTO DO TELEFÓNU SO SYSTÉMOM ANDROID. V SKRATKE, NA ZÁKLADE ZMLUVNÝCH PODMIENOK SLUŽBY ANDROID AUTO SPOLOČNOSŤ GOOGLE ANI JEJ POSKYTOVATEĽIA SLUŽIEB NENESÚ ŽIADNU ZODPOVEDNOSŤ, AK SLUŽBY NEBUDÚ FUNGOVAŤ SPRÁVNE ALEBO SA SKONČÍ ICH POSKYTOVANIE, VÝRAZNE SA OBMEDZUJE INÁ ZODPOVEDNOSŤ SPOLOČNOSTI GOOGLE A JEJ POSKYTOVATEĽOV SLUŽIEB, OPISUJÚ SA TYPY INFORMÁCIÍ O POUŽÍVATEĽOVI (VRÁTANE, NAPRÍKLAD, POLOHY VOZIDLA, RÝCHLOSTI VOZIDLA A STAVU VOZIDLA), KTORÉ ZHROMAŽDUJE A UCHOVÁVA SPOLOČNOSŤ GOOGLE A JEJ POSKYTOVATEĽIA SLUŽIEB, A UVÁDZAJÚ SA URČITÉ MOŽNÉ RIZIKÁ SPOJENÉ S POUŽÍVANÍM SLUŽBY ANDROID AUTO VRÁTANE MOŽNÉHO NARUŠENIA POZORNOSTI VODIČA. PODROBNOSTI TÝKAJÚCE SA POUŽÍVANIA A SPRACOVANIA ÚDAJOV SPOLOČNOSŤOU GOOGLE ODOVZDANÝCH SLUŽBOU ANDROID AUTO NÁJDETE V ZÁSADÁCH OCHRANY OSOBNÝCH ÚDAJOV SPOLOČNOSTI GOOGLE.

■ VYHLÁSENIE O ZÁRUKÁCH A OBMEDZENÍ ZODPOVEDNOSTI

VÝSLOVNE POTVRDZUJETE A SÚHLASÍTE, ŽE POUŽÍVANIE SLUŽBY APPLE CARPLAY ALEBO ANDROID AUTO („APLIKÁCIE“) JE VÝLUČNE NA VLASTNÉ RIZIKO, A ŽE VŠETKY RIZIKÁ TÝKAJÚCE SA VYHOVUJÚCEJ KVALITY, VÝKONNOSTI, PRESNOSTI A ÚSILIA SÚ V PLNOM ROZSAHU POVOLENOM PLATNÝMI ZÁKONMI, A ŽE APLIKÁCIE A INFORMÁCIE O APLIKÁCIÁCH SA POSKYTUJÚ „V DANOM STAVE“ A „SÚ DOSTUPNÉ“ SO VŠETKÝMI CHYBAMI BEZ AKEJKOL'VEK ZÁRUKY, A SPOLOČNOSŤ HONDA TÝMTO ODMIETA VŠETKY ZÁRUKY A PODMIENKY S OHĽADOM NA APLIKÁCIE A INFORMÁCIE O APLIKÁCIÁCH, ČI UŽ VÝSLOVNÉ, ODVODENÉ ALEBO VYPLÝVAJÚCE ZO ZÁKONA VRÁTANE, NIE VŠAK VÝHRADNE, ODVODENÝCH ZÁRUK A PODMIENOK PREDAJNOSTI, USPOKOJIVEJ KVALITY, VHODNOSTI NA KONKRÉTNY ÚČEL, PRESNOSTI, BEZPROBLÉMOVÉHO UŽÍVANIA A NEPORUŠENIA PRÁV TRETÍCH STRÁN. ŽIADNE ÚSTNE ANI PÍSO MNÉ VYJADRENIE POSKYTNUTÉ SPOLOČNOSŤOU HONDA ALEBO AUTORIZOVANÝM ZÁSTUPCOM NEVYTVÁRA ZÁRUKU. AKO PRÍKLADY, A TO BEZ AKÉHKOL'VEK OBMEDZENIA, SA SPOLOČNOSŤ HONDA ZRIEKA AKEJKOL'VEK ZÁRUKY SÚVISIACEJ S PRESNOSŤOU ÚDAJOV POSKYTNUTÝCH APLIKÁCIAMI, AKO JE NAPRÍKLAD PRESNOSŤ NAVIGÁCIE, ODHADOVANÝ ČAS JAZDY, RÝCHLOSTNÉ OBMEDZENIA, PODMIENKY NA CESTE, SPRÁVY, POČASIE, DOPRAVA ALEBO INÝ OBSAH POSKYTOVANÝ SPOLOČNOSŤOU APPLE, GOOGLE, ICH POBOČKAMI ALEBO EXTERNÝMI POSKYTOVATEĽMI. SPOLOČNOSŤ HONDA NERUČÍ ZA STRATY ÚDAJOV APLIKÁCIÍ, KTORÉ SA MÔŽU KEDYKOL'VEK STRATIŤ. SPOLOČNOSŤ HONDA NEZARUČUJE, ŽE APLIKÁCIE ANI ŽIADNE SLUŽBY POSKYTNUTÉ PROSTREDNÍCTVOM NICH BUDÚ POSKYTOVANÉ NEPRETRŽITE, ANI ŽE AKÉKOL'VEK ALEBO VŠETKY SLUŽBY BUDÚ K DISPOZÍCII V AKOMKOL'VEK KONKRÉTNOM ČASE ALEBO NA AKOMKOL'VEK KONKRÉTNOM MIESTE. MÔŽE SA NAPRÍKLAD BEZ OZNÁMENIA POZASTAVIŤ ALEBO PRERUŠIŤ POSKYTOVANIE SLUŽIEB NA ÚČELY OPRAVY, ÚDRŽBY, OPRÁV ZABEZPEČENIA, AKTUALIZÁCIÍ A PODOBNE, SLUŽBY NEMUSIA BYŤ K DISPOZÍCII VO VAŠEJ OBLASTI ALEBO NA VAŠOM MIESTE ATĎ. OKREM TOHO STE SI VEDOMÍ TOHO, ŽE KVÔLI ZMENÁM TECHNOLÓGIÍ TRETÍCH STRÁN ALEBO VLÁDNEMU NARIADENIU SA MÔŽU SLUŽBY A APLIKÁCIE STAŤ ZASTARANÉ ALEBO NEPOUŽITEĽNÉ.

V ROZSAHU POVOLENOM ZÁKONOM SPOLOČNOSŤ HONDA ANI JEJ POBOČKY V ŽIADNOM PRÍPADE NEPREBERAJÚ ZODPOVEDNOSŤ ZA ŽIADNE ZRANENIA OSÔB ANI ŽIADNE NÁHODNÉ, OSOBITÉ, NEPRIAME ANI NÁSLEDNÉ ŠKODY VRÁTANE, NIE VŠAK VÝLUČNE, ŠKÔD V PODOBE STRATY ZISKOV, POŠKODENIA ALEBO STRATY ÚDAJOV, NEMOŽNOSTI PRENIEŠŤ ALEBO PRIJAŤ AKÉKOL'VEK ÚDAJE, PRERUŠENIA OBCHODNEJ ČINNOSTI A AKÝCHKOL'VEK INÝCH OBCHODNÝCH ŠKÔD ALEBO STRÁT VYPLÝVAJÚCICH Z APLIKÁCIÍ ALEBO ICH POUŽÍVANIA ALEBO NEMOŽNOSTI POUŽÍVANIA APLIKÁCIÍ ALEBO INFORMÁCIÍ O APLIKÁCIÁCH ALEBO S NIMI SÚVISIACICH, BEZ OHĽADU NA PRÍČINU ICH VZNIKU, RESP. PRINCÍP ZODPOVEDNOSTI (ZMLUVNÁ, TRESTNOPRÁVNÁ ALEBO INÁ ZODPOVEDNOSŤ) A TO DOKONCA AJ V PRÍPADE INFORMOVANIA SPOLOČNOSTI HONDA O MOŽNOSTI VZNIKU TAKÝCHTO ŠKÔD. NIEKTORÉ REGIÓNY ALEBO JURISDIKCIE MÔŽU ZAKÁZAŤ VYLÚČENIE ALEBO VYMEDZENIE ZODPOVEDNOSTI ZA ŠKODY, TAKŽE SA TIETO OBMEDZENIA A VYLÚČENIA NEMUSIA VZŤAHOVAŤ NA VÁS. UVEDENÉ OBMEDZENIA PLATIA, AJ KEĎ AKÉKOL'VEK VYŠŠIE UVEDENÉ NÁPRÁVNÉ OPATRENIE NEBUDE ZODPOVEDAŤ ZÁKLADNÉMU ÚČELU.

Automatické tiesňové volanie

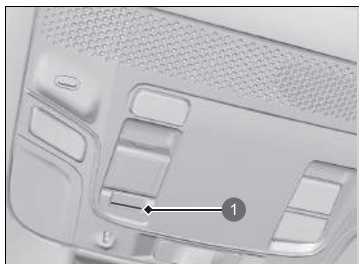

V prípade nehody sa jednotka SRS vo vozidle pokúsi spojiť s operátorom strediska tiesňového volania (PSAP, z angl. Public Safety Answering Point). Po nadviazaní spojenia sa operátorovi PSAP odošlú rôzne údaje o vozidle a s týmto operátorom budete môcť hovoriť. Medzi tieto informácie patria nasledujúce údaje:

1 Indikátor systému eCall

- Identifikačné číslo vozidla (VIN)
- Typ vozidla (osobné vozidlo alebo ľahké úžitkové vozidlo)
- Typ pohonu vozidla (benzínový/motorová nafta/CNG/LPG/elektrický/vodíkový)
- Tri posledné polohy vozidla
- Smer jazdy
- Režim aktivácie (automatický alebo manuálny)
- Časová značka

Po inicializácii tiesňového hovoru sa vypnú reproduktory vozidla, aby ste mohli počuť operátora.

Keď je režim napájania nastavený na možnosť ZAP., indikátor systému eCall sa rozsvieti nazeleno na 1 sekundu a potom načerveno na 1 sekundu.

▣ Tiesňová linka (eCall)

Vaše vozidlo je vybavené systémom služby eCall, ktorá využíva tiesňovú linku 112.

Služba eCall využívajúca tiesňovú linku 112 je verejná služba všeobecného záujmu, ktorá je dostupná bezplatne.

Systém eCall vo vozidle na volanie čísla 112 sa aktivuje pri nastavení režimu napájania do polohy ZAPNUTÉ. V prípade kolízie systém určí stupeň nárazu na základe informácií získaných zo snímačov vo vozidle a v závislosti od závažnosti zrážky aktivuje núdzové volanie.

Palubný systém eCall využívajúci tiesňovú linku 112 je v prípade potreby možné spustiť aj manuálne.

▣ **Manuálne tiesňové volanie** Str. 370

Akékoľvek spracúvanie osobných údajov prostredníctvom palubného systému eCall využívajúceho tiesňovú linku 112 spĺňa pravidlá ochrany osobných údajov stanovené v smerniciach 95/46/ES (nahradenej smernicou 2016/679/ES) a 2002/58/ES, a najmä vychádza z potreby ochrany životne dôležitých záujmov jednotlivca v súlade s článkom 7 písm. d) smernice 95/46/ES (nahradenej smernicou 2016/679/ES).

Spracúvanie takýchto údajov je určené výlučne na účely spracovania tiesňového volania eCall na jednotné európske číslo tiesňového volania 112.

Ak systém eCall funguje správne, indikátor sa rozsvieti nazeleno.

- Zelená: Systém eCall je pripravený.
- Bliká nazeleno: Systém eCall je pripojený a uskutočňuje tiesňové volanie na účely kontaktovania operátora PSAP.
- Opakovaný vzor blikania červeného svetla: Systému eCall sa nepodarilo nadviazať spojenie s operátorom. Indikátor systému eCall bude tento vzor postupu opakovať počas 5 sekúnd a následne sa rozsvieti nazeleno.

Ak dôjde k vyradeniu systému eCall z činnosti z dôvodu kritickej poruchy systému, pasažierov vozidla upozorní nasledujúca výstraha:

- Svieti načerveno alebo nesvieti: Vyskytol sa problém so systémom eCall. Ak indikátor aj po opätovnom naštartovaní motora svieti načerveno alebo nesvieti, nechajte systém skontrolovať predajcovi.
- Bliká načerveno: Úroveň napätia záložného akumulátora je príliš nízka. Keď je režim napájania v polohe ZAPNUTÉ, záložný akumulátor sa nabíja. Keď sa akumulátor nabije na určitú úroveň, indikátor systému eCall sa rozsvieti nazeleno.

►► Tiesňová linka (eCall)

Príjemcami údajov spracúvaných prostredníctvom palubného systému eCall využívajúceho tiesňovú linku 112 sú príslušné strediská tiesňového volania určené zodpovednými verejnými orgánmi štátu, na území ktorého sa nachádzajú, ktoré ako prvé prijímajú volania na jednotné európske číslo tiesňového volania 112. Toto číslo je výhradne určené pre tieto strediská.

Vaše vozidlo NEBUDE schopné nadviazať spojenie s operátorom PSAP, ak:

- je napätie oboch akumulátorov (12 V akumulátora a záložného akumulátora) príliš nízke,
- sa vozidlo nachádza v oblasti bez dostatočného pokrytia mobilným signálom,
- sa vyskytol problém so samotným systémom eCall alebo s jeho periférnymi zariadeniami, ako sú reproduktory alebo mikrofón.

Záložný akumulátor je navrhnutý tak, aby fungoval najmenej 3 roky. Po uplynutí 3 rokov ho môže byť potrebné vymeniť.

Záložný akumulátor sa nedá získať priamym nákupom. Ak je potrebná jeho výmena, obráťte sa na svojho predajcu.

Manuálne tiesňové volanie

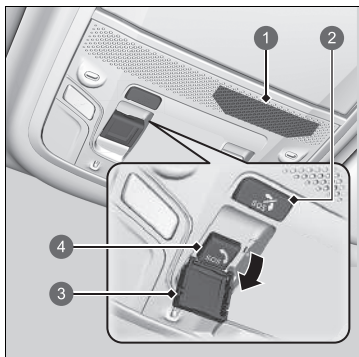

- 1 Mikrofón
- 2 Tlačidlo zrušenia signálu **SOS**
- 3 Kryt
- 4 Tlačidlo **SOS**

Tlačidlo **SOS** sa nachádza za krytom. Ak sa k nim chcete dostať, otvorte kryt.

Po inicializácii tiesňového hovoru sa vypnú reproduktory vozidla, aby ste mohli počuť operátora.

Manuálne tiesňové volanie

NESTLÁČAJTE tlačidlo počas jazdy. Ak sa potrebujete spojiť s operátorom, najprv zaparkujte vozidlo na bezpečnom mieste a až potom uskutočnite hovor.

Ak sa systému eCall nepodarí na prvý pokus nadviazať spojenie s operátorom PSAP, bude to opakovane skúšať, až kým nenadviaže spojenie. Systém sa však po uplynutí 2 minút od vykonania prvého pokusu prestane ďalej pokúšať o nadviazanie spojenia.

Akonáhle sa systém spojí s operátorom, tlačidlo zrušenia signálu **SOS** hovor nezruší.

» Tiesňová linka (eCall)**Ochrana údajov**

Palubný systém eCall využívajúci tiesňovú linku 112 je navrhnutý tak, aby sa zabezpečilo, že:

- údaje obsiahnuté v systémovej pamäti nebudú dostupné mimo systému pred vytvorením volania eCall,
- v bežnom stave prevádzky nebude sledovateľný ani nijakým spôsobom nepretržite sledovaný,
- údaje vo vnútornej pamäti systému sa budú automaticky a nepretržite odstraňovať.

Lokalizačné údaje vozidla sa vo vnútornej pamäti systému neustále prepisujú tak, aby sa vždy uchovávali tri posledné aktuálne polohy vozidla potrebné pre riadne fungovanie systému.

Záznamy údajov o činnosti palubného systému eCall využívajúceho tiesňovú linku 112 sa neuchovávajú dlhšie, než je nevyhnutné na účely spracovania tiesňových volaní eCall, a v každom prípade nie dlhšie než 13 hodín od okamihu, keď sa tiesňové volanie eCall uskutočnilo.

►► Tiesňová linka (eCall)

Práva vlastníka vozidla

Dotknutá osoba (vlastník vozidla) má právo na prístup k údajom a v prípade potreby môže požiadať o opravu, vymazanie alebo zablokovanie údajov, ktoré sa jej týkajú a ktorých spracovanie nie je v súlade s ustanoveniami smernice 95/46/ES (nahradenej smernicou 2016/679/ES).

Všetkým tretím stranám, ktorým sa tieto údaje oznámili, sa musí nahlásiť akákoľvek úprava, vymazanie alebo zablokovanie údajov vykonané v súlade s touto smernicou, pokiaľ je to možné a ak si to nevyžaduje neprimerané úsilie.

Dotknutá osoba má právo podať sťažnosť príslušnému orgánu na ochranu údajov, ak sa domnieva, že jej práva boli porušené následkom spracovania jej osobných údajov.

Informácie o službe Honda eCall:

Ak máte akékoľvek otázky o službe eCall, obráťte sa na pobočku v krajine vášho trvalého pobytu. Zoznam pobočiek nájdete v servisnej knižke alebo na webovej lokalite spoločnosti Honda.

Riadenie

V tejto kapitole je opísaná jazda a nabíjanie.



Pred jazdou	374
Ťahanie prívesu	378
Počas jazdy	
Zapnutie napájania.....	379
Bezpečnostné opatrenia počas jazdy	382
Prevodovka	383
Radenie.....	384
Spínač jazdných režimov	391
Páčkový volič spomalenia.....	393
Ovládanie jedným pedálom	396
Akustický systém signalizácie vozidla.....	402
Nastaviteľný obmedzovač rýchlosti	403
Inteligentný obmedzovač rýchlosti.....	408
Systém asistenta stability vozidla (VSA).....	416

Systém výstrahy poklesu tlaku v pneumatikách.....	418
Systém detekcie objektov v mŕtvom uhle (BSI).....	421
Honda Sensing	425
Brzdový systém zmiernenia zrážky (CMBS)	428
Ovládanie brzdzenia pri nízkej rýchlosti	439
Adaptívny tempomat (ACC) s funkciou sledovania vozidiel pri nízkych rýchlostiach	445
Systém podpory riadenia vozidla v jazdnom pruhu (LKAS)	465
Systém predchádzania vybočeniu z vozovky.....	476

Systém upozornení na odjazd vozidla vpredu.....	482
Systém rozpoznávania dopravných značiek.....	486
Kamera predného snímača	492
Radarový snímač.....	494
Radarové senzory	495
Brzdzenie	497
Parkovanie vozidla	507
Kamera s viacerými pohľadmi	517
Parkovací pilot Honda	531
Nabíjanie	556
Spotreba energie	570

Príprava na jazdu

Pred jazdou skontrolujte nasledujúce položky.

Kontrola exteriéru

- Skontrolujte, či okná, bočné zrkadlá, exteriérové svetlá ani iné časti vozidla nič neblokuje.
 - ▶ Odstráňte námrazu, sneh alebo ľad.
 - ▶ Odstráňte zo strechy sneh, pretože sa môže zosunúť a obmedzovať váš výhľad pri riadení. Ak je ľad úplne zmrznutý, odstráňte ho, keď zmäkne.
 - ▶ Keď odstraňujete ľad z oblasti kolies, dávajte pozor, aby ste nepoškodili kolesá alebo ich komponenty.
- Skontrolujte, či je kapota bezpečne zatvorená.
 - ▶ Ak sa kapota otvorí počas jazdy, výhľad dopredu nebude možný.
- Skontrolujte, či sú pneumatiky v dobrom stave.
 - ▶ Skontrolujte tlak v pneumatikách, poškodenie pneumatík a ich nadmerné opotrebovanie.
 - ▶ **Kontrola a údržba pneumatík** Str. 603
- Uistite sa, že za vozidlom alebo v jeho okolí sa nenachádzajú žiadne osoby ani predmety.
 - ▶ Zvnútra vozidla nemáte dokonalý výhľad na celé okolie.
- Odpojte nabíjací kábel.

» Kontrola exteriéru

POZNÁMKA

Keď sú dvere primrznuté, roztopte ľad okolo okrajov dverí pomocou teplej vody. Neotvárajte ich nasilu, pretože môžete poškodiť gumené obloženie okolo dverí. Neotvárajte ani nezatvárajte dvere nasilu, ak je okno primrznuté.

Toto vozidlo je vybavené mechanizmom, ktorý automaticky spúšťa okno, keď sú dvere otvorené.

Ak sa okno nedá spustiť, mohlo by sa pri otvorení alebo zatvorení dverí poškrabať o karosériu vozidla.

Ak je okno primrznuté, nalejte naň po celej ploche teplú vodu, aby sa námraza roztopila.

Po dokončení vytrite vodu dosucha, aby ste predišli ďalšiemu zamrznutiu.

Nelejte teplú vodu do zámku kľúča.

Ak v otvore zamrzne voda, nebudete môcť vložiť kľúč.

Kontrola interiéru

- Správne uložte alebo zaistite veci vo vozidle.
 - ▶ Prepravovanie veľkého množstva batožiny alebo jej nesprávne uloženie ovplyvňuje jazdné vlastnosti, stabilitu, brzdnú vzdialenosť a pneumatiky vozidla a znižuje bezpečnosť jazdy.
 - **Nosnosť** Str. 377
- Prevážané predmety nesmú presahovať výšku sedadla.
 - ▶ Takéto predmety by blokovali váš výhľad a pri náhlom zabrzdení by mohli byť hodené dopredu.
- Neukladajte nič do priestoru pre nohy predných sedadiel. Skontrolujte, či sa podlahová rohož nehýbe.
 - ▶ Predmet alebo nezaistená rohož môžu blokovať brzdový a plynový pedál počas jazdy.
- Ak vo vozidle prevádzate zvieratá, nedovoľte im pohybovať sa v interiéru.
 - ▶ Mohli by prekážať pri riadení vozidla a spôsobiť nehodu.
- Bezpečne zatvorte všetky dvere aj dvere batožinového priestoru.
- Nastavte si správne sedadlo.
 - ▶ Nastavte aj opierku hlavy.
 - **Sedadlá** Str. 226
 - **Nastavenie polohy prednej opierky hlavy** Str. 231
- Nastavte správne systém bočných kamier v zrkadlách, systém strednej kamery v zrkadlách, spätné zrkadlo, a volant.
 - ▶ Nastavte ich až vtedy, keď sedíte v správnej polohe na riadenie.
 - **Nastavenie jednotlivých zrkadiel** Str. 215
 - **Nastavenie volantu** Str. 214

» Kontrola interiéru

Teplota zo systému napájania môže zapáliť horľavé materiály ponechané pod batožinovým priestorom a spôsobiť požiar. Ak bolo vozidlo dlhší čas zaparkované, skontrolujte, či sa vo vozidle nenahromadili nečistoty, napríklad suchá tráva a listy. Tieto nečistoty mohli do vozidla spadnúť alebo ich mohol priniesť malý živočích na vytvorenie hniezda. Všetky takéto nečistoty odstráňte. Tiež skontrolujte, či nezostali pod batožinovým priestorom žiadne horľavé materiály po tom, ako ste vy alebo niekto iný vykonali údržbu vozidla.

Uhol svetlometov je nastavený vo výrobe a zvyčajne sa nemusí upravovať. Ak však pravidelne prevádzate v batožinovom priestore ťažké predmety, obráťte sa na predajcu alebo kvalifikovaného technika kvôli nastaveniu uhla svetlometov.

Vozidlo je vybavené systémom automatického nastavenia svetlometov, ktorý automaticky nastavuje vertikálny uhol stretávacích svetiel svetlometov.

- Uistite sa, že veci umiestnené za prednými sedadlami sa nemôžu presunúť pod sedadlá.
 - Mohli by prekážať vodičovi pri obsluhu pedálov alebo nastavovaní sedadiel.
- Každý vo vozidle musí byť pripútaný bezpečnostným pásom.
 - ✘ **Pripútanie sa bezpečnostným pásom** Str. 51
- Skontrolujte, či sa indikátory na ukazovateli pri naštartovaní vozidla zapnú a o chvíľu vypnú.
 - V prípade signalizácie problému vždy nechajte vozidlo skontrolovať predajcovi.
 - ✘ **Indikátory** Str. 106

Nosnosť

Pri nakladaní batožiny myslite na to, že celková hmotnosť vozidla, všetkých cestujúcich a batožiny nesmie prekročiť maximálnu povolenú hmotnosť.

➤ **Technické údaje** Str. 672

Zaťaženie prednej a zadnej nápravy tiež nesmie prekročiť maximálne povolené zaťaženie jednotlivých náprav.

➤ **Technické údaje** Str. 672

▣ Nosnosť

VÝSTRAHA

Preťaženie alebo nerovnomerné zaťaženie vozidla môže ovplyvniť jeho ovládateľnosť a stabilitu a spôsobiť nehodu a následné zranenie alebo smrť.

Dodržujte všetky limity nosnosti a iné pokyny týkajúce sa zaťaženia vozidla uvedené v tejto príručke.

Vozidlo nie je navrhnuté na ťahanie prívesu. Ak sa pokúsite za vozidlom ťahať príves, môžete stratiť záruku.

Zapnutie napájania

Keď sa nepoužíva automatické ZAPNUTIE/VYPNUTIE



1 Spínač elektrickej parkovacej brzdy

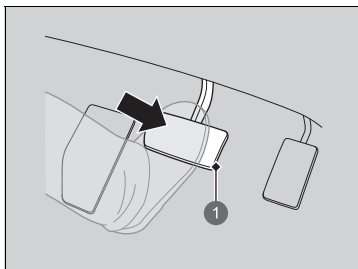

1 Brzdový pedál

1. Uistite sa, že je parkovacia brzda zatiahnutá.
▶ Keď potiahnete spínač elektrickej parkovacej brzdy, na 30 sekúnd sa rozsvieti indikátor parkovacej brzdy a brzdového systému.
2. Stlačte brzdový pedál.

» Zapnutie napájania

Pokyny týkajúce sa správnej manipulácie s automatickým zapnutím/vypnutím napájania nájdete na nasledujúcej strane.





➤ **Automatické zapnutie/vypnutie** Str. 198

Pri zapínaní systému napájania držte nohu pevne na brzdovom pedáli.

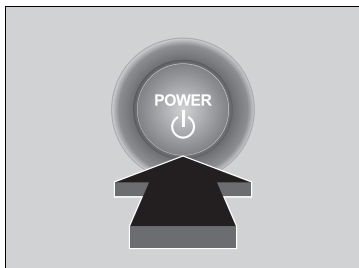
Pri zapínaní systému napájania v chladnom počasi vypnite všetko elektrické príslušenstvo, ako sú svetlá, systém klimatizácie a vyhrievanie zadného okna, aby sa znížil odber z 12-voltového akumulátora.

Ak teplota vysokonapätovej batérie klesne na $-30\text{ }^{\circ}\text{C}$ alebo menej, systém napájania sa nespustí. Počkejte, kým sa vysokonapäťová batéria zohreje, alebo presuňte vozidlo na teplejšie miesto. Upozorňujeme, že systém kúrenia batérie v tomto prípade nepomôže.



3. Bez toho, aby ste stlačili plynový pedál, stlačte tlačidlo **POWER** a zároveň stlačte brzdový pedál.
4. Skontrolujte indikátor  (Pripravené).
 - Držte stlačený brzdový pedál, až kým sa nerozsvieti indikátor  (Pripravený).
 - Indikátor  (Pripravený) sa rozsvieti, keď je zapnutý systém napájania. Vtedy môžete začať jazdiť.
 - Ak je vonkajšia teplota extrémne nízka, nemôžete jazdiť, kým sa nezlepšia podmienky. V tomto prípade sa indikátor  (Pripravený) nerozsvieti a v rozhraní s informáciami pre vodiča sa zobrazí výstražná správa.
 - ❏ **Výstražné a informačné hlásenia rozhrania s informáciami pre vodiča**
Str. 130

Zastavenie systému napájania

Systém napájania môžete vypnúť, keď je vozidlo úplne zastavené.

1. Stlačte brzdový pedál a radiacu páku preradte do polohy **P**.
 - Kým sa neustíte, že sa na indikátore polohy radiacej páky zobrazuje symbol **P**, neustále držte nohu na brzdovom pedáli.
2. Stlačte tlačidlo **POWER**.

Zapnutie napájania

Systém imobilizéra chráni vozidlo pred ukradnutím. Ak sa používa nesprávne kódovaný kľúč (alebo iné zariadenie), systém napájania sa neaktivuje.

❏ **Systém imobilizéra** Str. 188

Keď nastavíte režim napájania na ZAPNUTÝ, môžete cítiť, že brzdový pedál mierne klesá. Je to normálne.

Ak je batéria v diaľkovom ovládači bezklúčového otvárania takmer vybitá, premiestnite ho bližšie k tlačidlu **POWER**.

❏ **Ak je slabá batéria diaľkového ovládača bezklúčového otvárania** Str. 645

Systém napájania sa nemusí aktivovať, ak na diaľkový ovládač bezklúčového otvárania pôsobia silné rádiové vlny.

Zastavenie systému napájania

Pokyny týkajúce sa správnej manipulácie s automatickým zapnutím/vypnutím napájania nájdete na nasledujúcej strane.

❏ **Automatické zapnutie/vypnutie** Str. 198

■ Pohnutie sa z miesta

1. Držte pravú nohu na brzdovom pedáli, skontrolujte, či svieti indikátor  (Pripravený) a potom preradte prevodovku do polohy **D**. Pri cúvaní zaradte polohu **R**.
2. Zatiahnite parkovaciú brzdu, uvoľnite brzdový pedál a jemne stlačte plynový pedál.
 - Uistite sa, že indikátor parkovacej brzdy a brzdového systému (červený) zhasol.

 **Parkovacia brzda** Str. 497

■ Asistent rozjazdu do kopca

Asistent rozjazdu do kopca pomáha predchádzať pohybu vozidla vzad, keď na naklonenej vozovke uvoľníte nohu z brzdového pedála, aby ste stlačili plynový pedál, tým, že na chvíľu ponechá aktívovanú brzdu.

Preradte prevodovku do polohy **D**, ak je vozidlo otočené smerom do kopca, alebo do polohy **R**, ak je vozidlo otočené smerom z kopca. Potom uvoľníte brzdový pedál.

▣ Pohnutie sa z miesta

Môžete tiež uvoľniť parkovaciú brzdu tým, že stlačíte spínač elektrickej parkovacej brzdy a súčasne stlačíte brzdový pedál.

Ak je vozidlo otočené smerom z kopca, môžete sa pomaly rozbehnúť tak, že manuálne stlačíte spínač elektrickej parkovacej brzdy a potom stlačíte plynový pedál.

▣ Asistent rozjazdu do kopca

Asistent rozjazdu do kopca nemusí zabrániť pohybu vozidla, ak sa nachádza na veľmi strmom alebo klzkom povrchu. Systém sa neaktivuje pri nízkom sklone.

Asistent rozjazdu do kopca nepredstavuje náhradu ručnej brzdy.

Bezpečnostné opatrenia počas jazdy

■ Jazda v hmle

V hmlistom počasí sa znižuje viditeľnosť. Počas jazdy zapnite stretávacie svetlá, aj keď jazdíte cez deň. Spomaľte a na navádzanie počas jazdy používajte čiaru, zvodidlá a zadné svetlá vozidla pred vami.

■ Jazda vo vetre

Ak počas jazdy naráža do vozidla silný bočný vietor, pevne držte volant. Pomaly spomaľujte vozidlo a udržiavajte ho v strede vozovky. Dávajte si pozor na poryvy vetra, najmä pri výjazde z tunela, jazde po moste alebo brehu rieky a pri jazde na otvorenom priestranstve, napríklad v lome, aj v prípade, keď vás míňa veľké nákladné vozidlo.

» Bezpečnostné opatrenia počas jazdy

POZOR: Nejazdite na vozovke, na ktorej sa nachádza hlboká voda. Jazda cez hlbokú vodu poškodí systém napájania a elektrické zariadenia a vozidlo sa pokazí.

POZNÁMKA

Nestláčajte tlačidlo radiacej páky, pokým stláčate plynový pedál. Mohli by ste poškodiť prevodovku.

POZNÁMKA

Ak opakovane otáčate volantom pri jazde mimoriadne nízkou rýchlosťou alebo keď podržíte volant v polohe úplného otočenia doľava alebo doprava, systém EPS (elektrický posilňovač riadenia) sa začne zahrievať. Systém prechádza do ochranného režimu a obmedzuje výkon. Ovládanie volantu je čoraz ťažšie. Keď systém vychladne, funkcia systému EPS sa obnoví. Opakované používanie za týchto podmienok môže viesť k poškodeniu systému.

Ak počas jazdy nastavíte režim napájania do polohy PRÍSLUŠENSTVO, systém napájania sa vypne, všetky funkcie posilňovača riadenia a bŕzd prestanú fungovať a vozidlo sa stane ťažko ovládateľné.

Počas jazdy nestláčajte tlačidlo **[N]**, v opačnom prípade nebude možné rekuperačné brzdenie ani zrýchľovanie.

V daždi

Keď prší, vozovka je šmykľavá. Počas jazdy sa vyhnite prudkému brzdeniu, zrýchľovaniu a riadeniu, a buďte opatrnejší. Výskyt akvaplaningu je pravdepodobný, ak jazdíte po zbrázdenej vozovke s mlákami. Nejazdite v hlbokej vode a na zaplavených cestách. Môže sa poškodiť systém napájania alebo hnacie ústrojenstvo alebo môže dôjsť k poruche elektrických komponentov.

Iné bezpečnostné opatrenia

Ak ste cítili silný náraz niečoho pod vozidlom, zastavte na bezpečnom mieste. Skontrolujte, či nie je poškodený podvozok a či nedochádza k úniku kvapalín.

Prevodovka

Plazivá rýchlosť

Keď sa nepoužíva ovládanie jedným pedálom

Rovnako ako pri konvenčnom vozidle s benzínovým pohonom s automatickou prevodovkou sa toto vozidlo bude pohybovať plazivou rýchlosťou. Keď vozidlo stojí, pevne stlačte brzdový pedál.

Bezpečnostné opatrenia počas jazdy

Prvých 300 km prevádzky vozidla sa vyhýbajte prudkému brzdeniu.

Túto zásadu dodržujte aj po výmene brzdových doštičiek.

V daždi

Keď sa vyskytne akvaplaning, buďte opatrní. Ak jazdíte po ceste pokrytej vodou vysokou rýchlosťou, medzi pneumatikou a povrchom cesty sa nahromadí vrstva vody. Ak k tomu dôjde, vozidlo nebude reagovať na ovládanie, napríklad riadenie a brzdenie.

Vo fáze spomalenia spomaľujte pomaly. Ak je vozovka šmykľavá, náhle rekuperačné brzdenie môže spôsobiť, že sa budú pneumatiky šmykať.

Radenie

Zmeňte prevodový stupeň podľa aktuálnej potreby pri jazde.

■ Polohy tlačidla radiacej páky

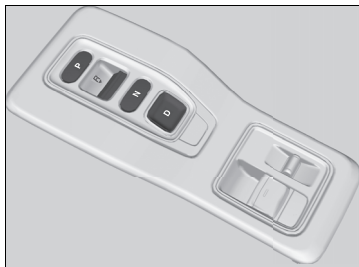

P Parkovanie

Používa sa pri parkovaní alebo pred aktiváciou či deaktiváciou napájania .

R Cúvanie

Používa sa pri cúvaní.

N Neutrál

Prevodovka nie je zamknutá.

D Jazda

Používa sa na:

Normálna jazda

Keď sa nepoužíva ovládanie jedným pedálom

- Dočasne možno používať páčkový volič spomalenia.

Keď sa používa ovládanie jedným pedálom

- Je možné použiť páčkový volič spomalenia.

► Radenie

⚠ VÝSTRAHA

Ak vozidlo ponecháte bez dozoru a neuistíte sa, že je zaradená parkovacia poloha, môže sa svojvoľne posunúť.

Vozidlo, ktoré sa svojvoľne posunie, môže spôsobiť nehodu s následkom vážnych alebo smrteľných zranení.

Kým sa neuistíte, že sa na indikátore polohy radiacej páky zobrazuje symbol **P**, neustále držte nohu na brzdovom pedáli.

Zabránenie poruchy a nechcenej aktivácie:

- Zabráňte rozliatiu akýchkoľvek kvapalín na tlačidlá radiacej páky alebo okolo nich.
- Na tlačidlá radiacej páky ani okolo nich neukladajte žiadne predmety a zabráňte pádu predmetov na tlačidlá.
- Nedovoľte spolujazdcom a deťom manipulovať s tlačidlami radiacej páky.

Ak stlačíte plynový pedál s prevodom v polohe **N**, v rozhraní s informáciami pre vodiča sa zobrazí táto správa. Preradte do polohy **D** alebo **R** so stlačeným brzdovým pedálom.

► **Výstražné a informačné hlásenia rozhrania s informáciami pre vodiča** Str. 130

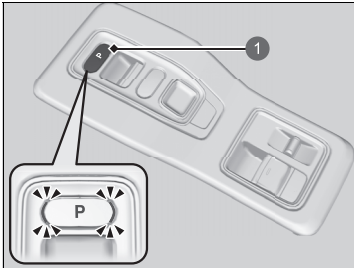
■ Tlačidlo P (parkovanie)**1** Tlačidlo P

Prevodový stupeň sa preradí do polohy P, keď stlačíte tlačidlo P, keď je vozidlo zaparkované s režimom napájania v polohe ZAPNUTÉ. Indikátory po stranách tlačidla P sa rozsvietia.

■ Ovládanie radiacej páky

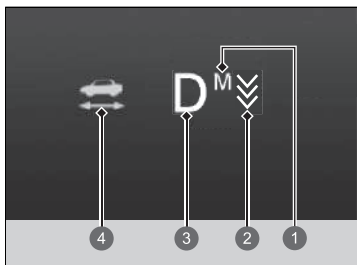

- 1 Indikátor **M**
- 2 Indikátor páčkového voliča spomalenia
- 3 Indikátor polohy radiacej páky
- 4 Indikátor  (Pripravený)

►► Ovládanie radiacej páky

POZNÁMKA

Ak preradujete z polohy **D** do polohy **R** a naopak, úplne zastavte a držte stlačený brzdový pedál. Stlačenie tlačidla radiacej páky, skôr než vozidlo úplne zastane, môže poškodiť prevodovku.

Kým sa neustíte, že pri zmene polohy radenia na **P** sa na indikátore polohy radenia zobrazuje symbol **P**, neustále držte nohu na brzdovom pedáli.

Skôr než stlačíte tlačidlo radiacej páky, skontrolujte pomocou indikátora radenia a indikátora tlačidla radiacej páky polohu radenia.

Ak indikátor aktuálne vybraného prevodového stupňa alebo indikátory všetkých prevodových stupňov naraz blikajú, došlo k poruche prevodovky. Vyhnajte sa prudkému zrýchľovaniu a čo najskôr nechajte prevodovku skontrolovať predajcovi.

Pri zmene prevodu na **R** jedenkrát zaznie zvuková signalizácia.

 **Prispôsobiteľné funkcie** Str. 323

Pri preradovaní rýchlostných stupňov pri mimoriadne nízkych teplotách (–30 °C) sa môže zaradená poloha zobrazit' s krátkym oneskorením. Pred jazdou vždy overte, či je zaradený správny prevodový stupeň.

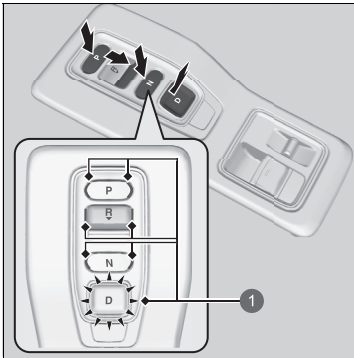

P: Stlačte tlačidlo **P**.

R: Stlačte dozadu tlačidlo **R**.

N: Stlačte tlačidlo **N**.

D: Stlačte tlačidlo **D**.

1 Indikátor tlačidla radiacej páky

■ Pri otváraní dverí vodiča

Ak otvárate dvere vodiča za nasledujúcich podmienok, aktuálne zaradený prevod sa automaticky zmení na **P**.

- Vozidlo stojí, pričom je režim napájania nastavený do polohy ZAPNUTÉ alebo sa vozidlo pohybuje rýchlosťou maximálne 2 km/h.
- Prevodovka je v inom stupni ako **P**.
- Odopli ste bezpečnostný pás na strane vodiča.
 - Ak so stlačeným brzdovým pedálom manuálne preradíte z polohy **P** na iný prevod, po uvoľnení brzdového pedála sa automaticky opäť zaradí prevod **P**.

■ Pri vypnutí režimu napájania

Ak vypnete systém napájania, kým vozidlo stojí a prevodovka je v inej polohe ako **P**, poloha radenia sa automaticky zmení na **P**.

►► Pri otváraní dverí vodiča

Aj keď je systém navrhnutý tak, aby sa pri uvedených podmienkach automaticky zaradil prevod do polohy **P**, z bezpečnostných dôvodov by ste mali vždy zaradiť polohu **P** pred otvorením dverí vodiča. Zaparkujte vozidlo na bezpečnom mieste.

➡ **Po zastavení** Str. 507

Ak chcete jazdiť vozidlom po automatickej zmene prevodu na **P** za popísaných podmienok, zavrite dvere, pripútajte sa, stlačte brzdový pedál a potom preradte.

Keď opúšťate vozidlo, vypnite systém napájania a zamknite dvere.

■ Ak chcete nechať prevodovku v polohe **N** (režim autoumyvárne)

Pri zapnutom systéme napájania:

1. Stlačte a podržte brzdový pedál.
2. Vyberte ikonu **N**.
3. Do piatich sekúnd stlačte tlačidlo **POWER**.

Režim napájania sa zmení na PRÍSLUŠENSTVO.

- ▶ Tým sa vozidlo prepne do režimu autoumyvárne, ktorý sa musí používať, ak je vozidlo ťahané cez autoumyváreň s pohyblivým dopravníkom, kedy vy ani personál nesmiete zostať v aute.
- ▶ Zostáva zaradený prevodový stupeň **N** a režim napájania v polohe PRÍSLUŠENSTVO, pričom po 15 minútach sa automaticky prepne do polohy **P**. Manuálnym preradením na **P** zrušíte režim PRÍSLUŠENSTVO.



⚠ Ak chcete nechať prevodovku v polohe **N** (režim autoumyvárne)

Upozorňujeme, že prenos nemusí zostať v polohe **N**, kým je zapnutý niektorý z nasledujúcich indikátorov:

- Indikátor systému napájania
- Indikátor systému prevodovky
- Indikátor systému nabíjania 12-voltového akumulátora

■ Obmedzenia výberu polohy radenia

Za určitých okolností, ktoré by mohli viesť k nehode, nie je možné zvoliť niektorú polohu radenia.

Keď je prevodovka v polohe:	1. Za týchto podmienok:	2. Ak sa pokúsite zmeniť nasledujúce:	3. Poloha radenia zostáva/prepne sa do:	Zmena polohy radenia
P	Nie je stlačený brzdový pedál. Stlačíte plynový pedál.	Inú polohu radenia	P	Uvoľnite plynový pedál a stlačte brzdový pedál.
N	Vozidlo sa hýbe pomalou rýchlosťou bez stlačeného brzdového pedálu. Vozidlo sa hýbe pomalou rýchlosťou so stlačeným plynovým pedálom.		N	
N alebo D	Vozidlo sa hýbe smerom dopredu.	R	P alebo N	Zaparkujte vozidlo na bezpečnom mieste.
R alebo N	Vozidlo sa hýbe smerom dozadu.	D		
R , N alebo D	Vozidlo je v pohybe.	P		
P alebo N	Indikátor  (Pripravený) nesvieti.	Poloha radenia iná ako P alebo N	P alebo N	Uistite sa, že sa indikátor  (Pripravený) rozsvieti.

Spínač jazdných režimov

Táto funkcia nepretržite ovláda motor vášho vozidla podľa zvoleného režimu. Pomocou prepínača režimu jazdy môžete vybrať režim **SPORT** alebo **NORMAL**. Aktuálny režim sa zobrazí v rozhraní s informáciami pre vodiča a každý režim sa zobrazí inak. Režim **NORMAL** je zvolený po každom uvedení režimu napájania do polohy ZAPNUTÉ.

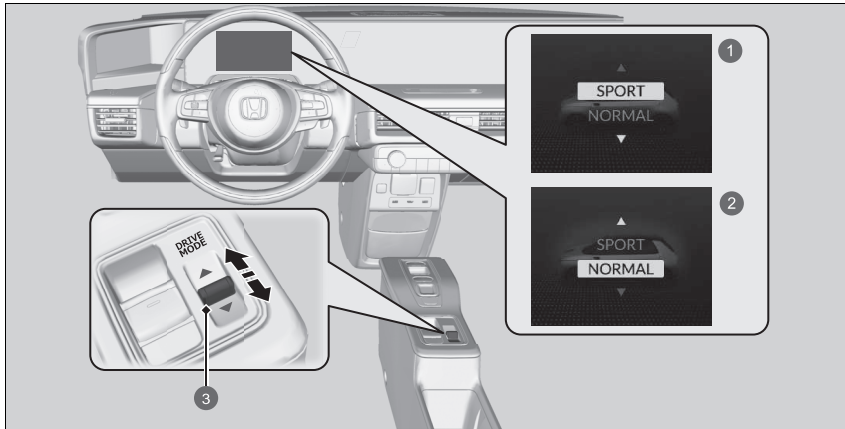

- 1 Režim **SPORT**
- 2 Režim **NORMAL**
- 3 Spínač jazdných režimov

►► Spínač jazdných režimov

Zmena režimu nemusí byť možná za nasledujúcich podmienok:

- Vozidlo odbáča.
- Aktivuje sa systém VSA.
- Vyskytol sa problém s brzdovým systémom, motorom, batériou a systémom VSA.

■ Režim SPORT

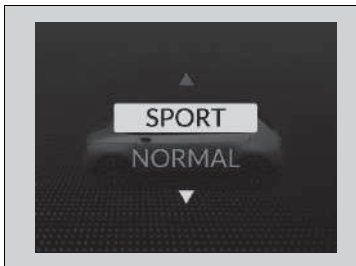

Zlepšuje schopnosť vozidla reagovať na pokyny vodiča.

■ Režim NORMAL

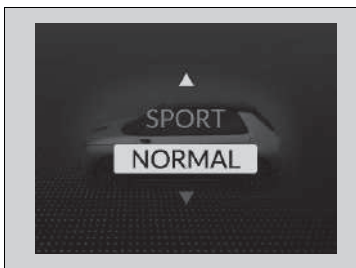

Optimalizuje rovnováhu medzi obsluhou a komfortom.

Páčkový volič spomalenia

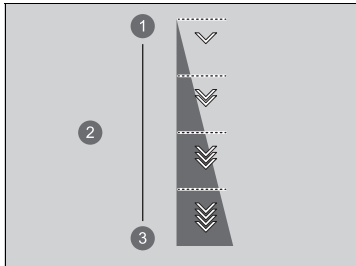

Keď uvoľníte plynový pedál, môžete ovládať mieru spomalenia bez toho, aby ste museli zložiť ruky z volantu. Pomocou páčkového voliča spomalenia na volante môžete postupne prepínať medzi štyrmi stupňami spomalenia.

Pri jazde dole svahom môžete použiť páčkový volič spomalenia, aby ste pomohli udržať rýchlosť spomalenia, čo vám umožní udržať bezpečnú vzdialenosť medzi vozidlom a vozidlom pred vami a tiež využiť rekuperačné brzdenie.



- 1 Zníženie
- 2 Stupeň spomalenia
- 3 Zvýšenie

Výber rôznych stupňov spomalenia:

- Potiahnite volič  (pravá strana) na zníženie stupňa spomalenia.
- Potiahnite volič  (ľavá strana) na zvýšenie stupňa spomalenia.

*1: Keď je zvolený režim **NORMAL**.

*2: Keď je zvolený režim **SPORT**.

►► Páčkový volič spomalenia

⚠ POZOR

Rýchle zvyšovanie miery spomalenia rýchlym posúvaním páčkového voliča spomalenia môže spôsobiť preklzávanie pneumatík, čo môže mať za následok haváriu, ktorá by mohla spôsobiť zranenie alebo usmrtenie osôb.

Vždy zachovávajte primeranú mieru spomalenia.

Ak pri výbere stupňa  jazdíte dole svahom, vozidlo sa môže prepnúť na stupeň .

Ak súčasne potiahnete dozadu ľavý aj pravý páčkový volič, stupeň spomalenia sa nemusí zmeniť.

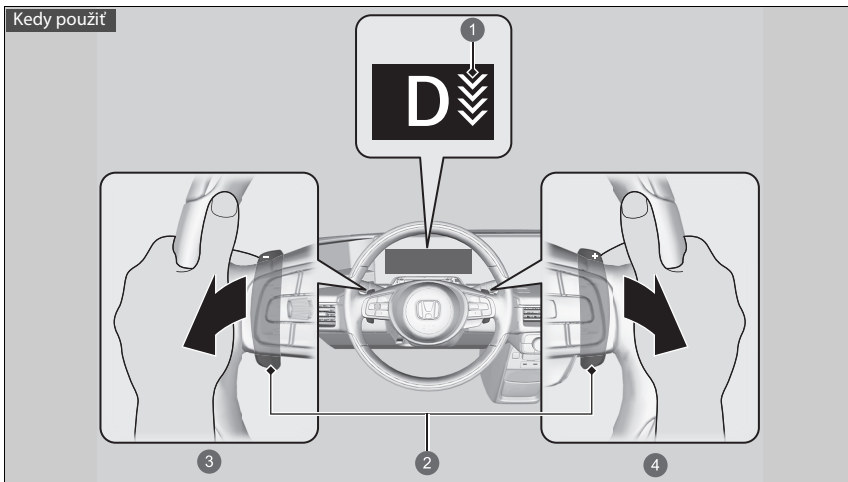

Poloha radenia je **D**

- 1 Indikátor páčkového voliča spomalenia
- 2 Páčkový volič
- 3 Zvýšte stupeň spomalenia potiahnutím páčkového voliča **-** (ľavá strana)
- 4 Znížte stupeň spomalenia potiahnutím páčkového voliča **+** (Pravá strana)

►► Páčkový volič spomalenia

V nasledujúcich situáciách sa stupeň nemusí zmeniť a ikona stupňa bude blikať, aj keď potiahnete volič dozadu. Stupeň spomalenia sa môže automaticky znížiť alebo zrušiť v nasledujúcich prípadoch:

- Vysokonapäťová batéria je plne nabitá alebo jej teplota je príliš nízka alebo príliš vysoká.
- Je potrebná ochrana systému napájania.
- Použijete páčkový volič vo vozidle automaticky zastavenom systémom ACC s funkciou sledovania vozidiel pri nízkych rýchlostiach (LSF)

Ak sa použije hociaký páčkový volič, systém ACC s funkciou sledovania vozidiel pri nízkych rýchlostiach sa automaticky zruší.

■ Keď je ovládanie jedným pedálom vypnuté

Ak potiahnete páčkový volič dozadu, stupeň spomalenia sa dočasne zmení a v rozhraní s informáciami pre vodiča sa zobrazí príslušný stupeň.

Páčkový volič spomalenia sa automaticky zruší a stupeň spomalenia v rozhraní s informáciami pre vodiča zmizne pri jazde s konštantnou rýchlosťou, v situáciách zrýchlenia pri spomaľovaní tesne pred zastavením vozidla.

Ovládanie jedným pedálom

Táto funkcie vám umožňuje pomocou plynového pedála ovládať zrýchlenie a spomalenie, ako aj udržať vozidlo na mieste.

Keď vozidlo spomaľuje alebo je zastavené týmto systémom, rozsvietia sa brzdové svetlá. Okrem toho môžete prepínať pomocou páčkových voličov na volante prepínať medzi tromi stupňami spomalenia.

» Ovládanie jedným pedálom

VÝSTRAHA

Ovládanie jedným pedálom je pomocný systém spomalenia.

Ak je vozidlo zastavené a začne sa pohybovať, spomalenie nie je dostatočné alebo sa na ukazovateli zobrazí upozornenie na stlačenie brzdového pedála, okamžite stlačte brzdový pedál.

Nadmerné spoliehanie sa na túto funkciu počas jazdy môže viesť ku nehode a vážnemu zraneniu alebo smrti.

Dôkladne skontrolujte okolie a vozidlo riadte bezpečne.

Keď je vozidlo zastavené týmto systémom, nevystupujte z neho.

Ak sa vozidlo nečakane pohne, môže dôjsť k zrážke, ktorá môže skončiť vážnym zranením alebo dokonca smrťou. Pri parkovaní zmeňte zaradenú polohu na **[P]** a aktivujte parkovaciu brzdou.

Zapnutie a vypnutie systému

Systém je možné ZAPNÚŤ a VYPNÚŤ, keď je zapnutý bezpečnostný pás vodiča, režim napájania je v polohe ZAPNUTÉ a je stlačený spínač .

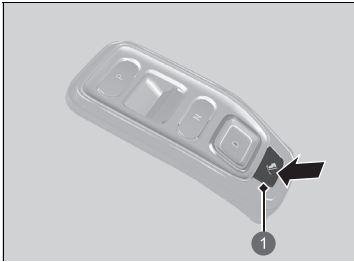

1 Spínač ovládania jedným pedálom

► Keď je systém zapnutý, na ukazovateli sa zobrazia stupeň a indikátor spomalenia.

Keď nastavíte režim napájania na VOZIDLO VYPNUTÉ (UZAMKNUTIE), systém sa automaticky vypne.

Systém môžete zapnúť a vypnúť aj počas jazdy. Keď vozidlo stojí na mieste, môžete systém zapnúť alebo vypnúť úplným stlačením brzdového pedála.

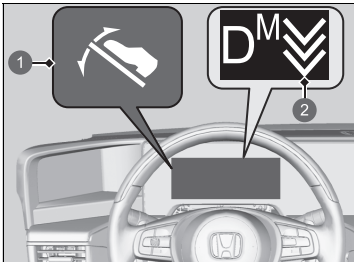

1 Indikátor ovládania jedným pedálom

2 Indikátor páčkového voliča spomalenia

Situácie, kedy nie je možné zapnúť systém:

- Vozidlo opakovane zrýchľuje/spomaľuje.
- Vozidlo sa nachádza na dlhom klesajúcom svahu.
- Pri dlhotrvajúcej jazde s ťažkým nákladom.
- Používa sa parkovací pilot Honda.
- Rozsvieti sa indikátor parkovacej brzdy a brzdového systému (oranžový).

Ovládanie jedným pedálom

⚠ VÝSTRAHA

Na strmých svahoch a klzkých povrchoch neskladajte nohu z brzdového pedála.

Ak na strmých svahoch a klzkých povrchoch zložíte nohu z pedála, môže sa auto pohnúť dokonca aj pri používaní ovládania jedným pedálom.

Ak sa vozidlo nečakane pohne, môže dôjsť k zrážke, ktorá môže skončiť vážnym zranením alebo dokonca smrťou.

V nasledujúcich situáciách zmeňte polohu radenia na **P**, vypnite systém a uistite sa, či je aktivovaná parkovacia brzda:

- Pri nastupovaní a vystupovaní ľudí z vozidla, pri vyberaní batožiny z vozidla.
- Pri dlhšom zastavení.
- Pri prechode autoumyvárňou.
- Keď auto stojí na rotujúcej základni.

■ Situácie, keď sa systém automaticky vypne

- Adaptívny tempomat s funkciou sledovania vozidiel pri nízkych rýchlostiach bol aktivovaný.
- Bezpečnostný pás vodiča je odopnutý a vozidlo sa pohybuje (vypne sa pri stlačení brzdového pedála po zaparkovaní).
- Vozidlo sa nachádza na klzkom svahu alebo sa zošmyklo.
- Vozidlo opakovane zrýchľuje/spomaľuje.
- Vozidlo sa nachádza na dlhom klesajúcom svahu.
- Pri dlhotrvajúcej jazde s ťažkým nákladom.
- Používa sa parkovací pilot Honda.
- Indikátor brzdového systému svieti.
- Keď vozidlo stojí na rotujúcej základni.
- Indikátor brzdového systému svieti počas jazdy.

V nasledujúcich situáciách sa automaticky aktivuje parkovacia brzda a systém sa vypne:

- Nastavte režim napájania na možnosť VOZIDLO VYPNUTÉ, keď vozidlo stojí na mieste.
- Indikátor brzdového systému svieti, keď je vozidlo zastavené.
- Odopne sa bezpečnostný pás vodiča, keď je vozidlo zastavené.
- Počas zastavenia sa vozidlo z dôvodu sklonu výrazne posunie nadol.

Fungovanie systému

Pomocou plynového pedála môžete upraviť rýchlosť vozidla pri jazde vpred alebo cúvaní. Okrem toho platí, že ak uvoľníte plynový pedál, môžete spomaliť vozidlo bez použitia brzdového pedála, a po zastavení funkcia udrží vozidlo zastavené. Ak stlačíte plynový pedál, funkcia sa zruší a vozidlo sa pohne.

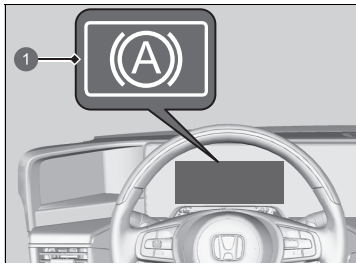

- 1 Indikátor automatického podržania brzdy

Indikátor automatického podržania brzdy sa rozsvieti, keď je vozidlo zastavené. Ak vozidlo stojí na mieste 10 alebo viac minút, automaticky sa aktivuje parkovacia brzda.

Keď vozidlo nedostatočne spomaľuje, a to aj vtedy, ak uvoľníte plynový pedál, stlačte brzdový pedál.

Fungovanie systému

Ak sa v rozhraní s informáciami pre vodiča zobrazí výstražné hlásenie **Single Pedal Control Problem** **Depress Brake Pedal When Decelerating And Parked** (Problém s ovládaním jedným pedálom. Pri spomaľovaní a parkovaní stlačte brzdový pedál), okamžite stlačte brzdový pedál.

Ak sa zobrazí nasledujúci indikátor, pravdepodobne sa vyskytol problém s týmto systémom. Nechajte vozidlo ihneď skontrolovať predajcovi.

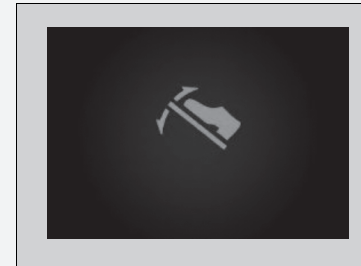

Keď je systém zapnutý, vozidlo sa nebude pohybovať plazivou rýchlosťou.

Pri používaní systému (podobne ako v prípade nožných bŕzd alebo iných rekuperačných bŕzd) vzniká opotrebovanie brzdových doštičiek.

Keď sa systém používa, môže vydávať počuteľné zvuky.

■ Nastavenie miery spomalenia

Po zapnutí systému môžete vybrať z troch rôznych stupňov spomalenia.

Mieru spomalenia môžete zmeniť potiahnutím páčkovým voličom.

Po každom potiahnutí páčkového voliča sa miera spomalenia zmení o jeden stupeň.

- Ak páčkový volič potiahnete a pridržíte, stupeň sa nezmení.

▣ Nastavenie miery spomalenia

VÝSTRAHA

Pri nastavovaní miery spomalenia postupujte opatrne.

V závislosti od miery spomalenia sa pneumatiky môžu na klzkom povrchu zošmyknúť.

Ak potiahnete pravý a ľavý páčkový volič súčasne, stupeň sa nemusí zmeniť.

V nasledujúcich situáciách sa stupeň nezmení a indikátor bude blikať, aj keď potiahnete páčkový volič.

Okrem toho sa môže automaticky znížiť stupeň.

- Vozidlo opakovane zrýchľuje/spomaľuje.
- Vozidlo sa nachádza na dlhom klesajúcom svahu.
- Vozidlo jazdilo dlhšiu dobu s ťažkým nákladom.

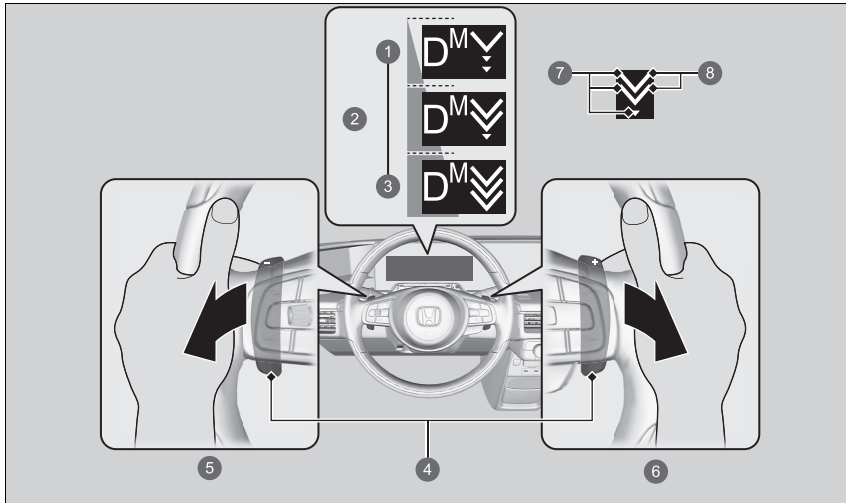

- ❶ Zníženie
- ❷ Stupeň spomalenia
- ❸ Zvýšenie
- ❹ Páčkový volič
- ❺ Zvýšte stupeň spomalenia potiahnutím páčkového voliča (ľavá strana)
- ❻ Znížte stupeň spomalenia potiahnutím páčkového voliča (Pravá strana)
- ❼ Zobrazuje možné stupne (prvý až tretí)
- ❽ Aktuálne nastavený stupeň

Akustický systém signalizácie vozidla

Táto funkcia upozorňuje chodcov, keď je vozidlo poháňané výlučne elektrickou energiou a blíži sa rýchlosťou okolo 25 km/h alebo menej.

Nastaviteľný obmedzovač rýchlosti

Tento systém vám umožňuje nastaviť maximálnu rýchlosť, ktorú vozidlo nemôže prekročiť, ani keď ďalej stláčate plynový pedál.

Rýchlostné obmedzenie vozidla možno nastaviť na hodnotu od približne 30 km/h do 250 km/h.

Ako použiť

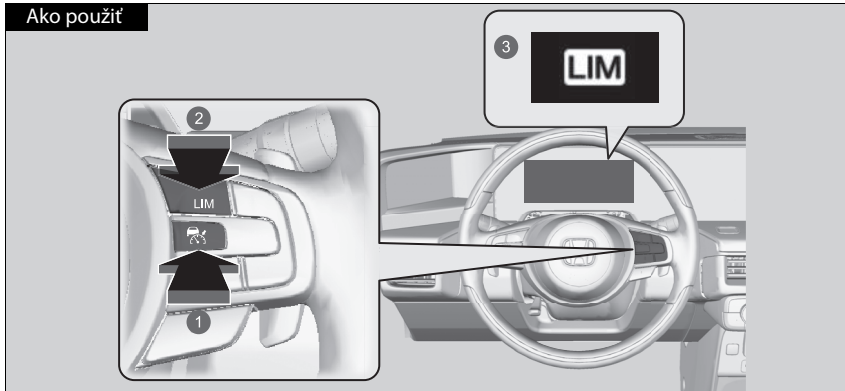

- 1 Stlačte tlačidlo  na volante.
- 2 Ak sa rozsvieti iný indikátor, stlačením tlačidla **LIM** prepnete na nastaviteľný obmedzovač rýchlosti.
- 3 Indikátor nastaviteľného obmedzovača rýchlosti (biely) je zapnutý na ukazovateli. Nastaviteľný obmedzovač rýchlosti je pripravený na použitie.

▣ Nastaviteľný obmedzovač rýchlosti

⚠ VÝSTRAHA

Nastaviteľný obmedzovač rýchlosti má obmedzenia.

Je vždy vašou zodpovednosťou nastaviť rýchlosť vozidla tak, aby bolo dodržané rýchlostné obmedzenie a aby sa dalo vozidlo bezpečne ovládať.

⚠ VÝSTRAHA

Nestláčajte plynový pedál viac, než je nutné. Udržujte vhodnú polohu plynového pedála v závislosti od rýchlosti vozidla.

Nastaviteľný obmedzovač rýchlosti nemusí byť schopný udržať nastavené rýchlostné obmedzenie pri jazde z kopca. V takomto prípade spomaľte stlačením brzdového pedála.

Keď nepoužívate nastaviteľný obmedzovač rýchlosti: Vypnite nastaviteľný obmedzovač rýchlosti pomocou tlačidla .

Nastaviteľný obmedzovač rýchlosti a adaptívny tempomat (ACC) s funkciou LSF/inteligentný obmedzovač rýchlosti nie je možné používať súčasne.

Nastavenie rýchlosti vozidla

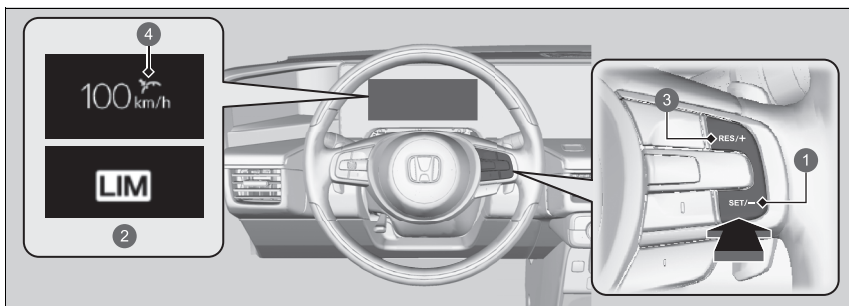

1 Tlačidlo **SET/-**

2 Sviety, keď je nastavený nastaviteľný obmedzovač rýchlosti (zelená)

3 Tlačidlo **RES/+**

4 Stav nastavenia (zelený)

- Keď dosiahnete požadovanú rýchlosť, zložte nohu z pedála a stlačte tlačidlo **SET/-**. Po uvoľnení tlačidla **SET/-** bude rýchlostné obmedzenie stále a spustí sa nastaviteľný obmedzovač rýchlosti. Zobrazí sa rýchlostné obmedzenie.
- Predchádzajúce nastavené rýchlostné obmedzenie môžete nastaviť stlačením tlačidla **RES/+**.

Nastavenie rýchlosti vozidla

Ak nastavíte rýchlostné obmedzenie počas jazdy nižšou rýchlosťou ako 30 km/h, rýchlostné obmedzenie sa nastaví na hodnotu 30 km/h.

Ak pri strmom klesaní vozidlo prekročí rýchlostné obmedzenie o viac ako 3 km/h, zaznie zvuková signalizácia a zobrazené rýchlostné obmedzenie začne blikať.

Nastaviteľný obmedzovač rýchlosti sa nastaví na aktuálnu rýchlosť, ak je vyššia ako predchádzajúce nastavené rýchlostné obmedzenie, keď stlačíte tlačidlo **RES/+**.

Nastavenú rýchlosť zobrazenú v rozhraní s informáciami pre vodiča alebo na obrazovke audiosystému/ informačnej obrazovke môžete prepínať medzi jednotkami km/h a mph.

► **Zmena jednotky** Str. 168

► **Prispôbitelné funkcie** Str. 323

■ Úprava rýchlostného obmedzenia

Pomocou tlačidla **RES/+** alebo **SET/-** na volante zvýšte alebo znížte hodnotu rýchlostného obmedzenia.

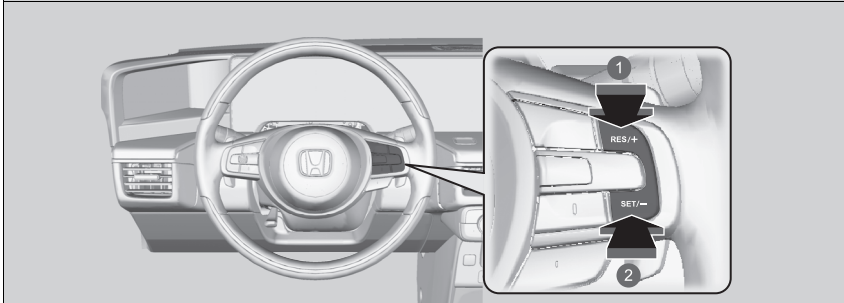

① Zvýšenie rýchlosti

② Zníženie rýchlosti

- Po každom stlačení tlačidla sa rýchlostné obmedzenie zvýši alebo zníži približne o 1 km/h.
- Ak tlačidlo podržíte stlačené, rýchlostné obmedzenie sa bude zvyšovať alebo znižovať v prírastkoch po 10 km/h každých 0,5 sekundy, kým sa nedosiahne limit systému.
- Vozidlo môže zrýchľovať alebo spomaľovať, kým sa nedosiahne nastavená rýchlosť.

■ Dočasné prekročenie rýchlostného obmedzenia

Rýchlostné obmedzenie môžete prekročiť, ak úplne stlačíte plynový pedál.

- Zobrazené rýchlostné obmedzenie začne blikať.
- Po prekročení rýchlostného obmedzenia raz zaznie zvuková signalizácia.

▣ Dočasné prekročenie rýchlostného obmedzenia

Zvuková signalizácia sa rozozvučí, keď sa rýchlosť vozidla zvýši nad nastavené rýchlostné obmedzenie po úplnom stlačení plynového pedála.

Keď rýchlosť vozidla znova klesne pod nastavené rýchlostné obmedzenie, prevádzka nastaviteľného obmedzovača rýchlosti sa obnoví.

Zrušenie

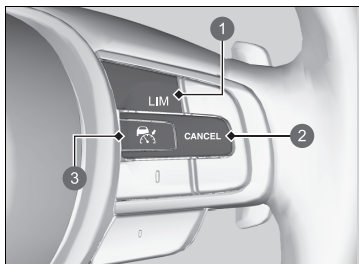

- 1 Tlačidlo **LIM**
- 2 Tlačidlo **CANCEL**
- 3 Tlačidlo

Ak chcete zrušiť nastaviteľný obmedzovač rýchlosti, urobte jednu z nasledujúcich činností:

- Stlačte tlačidlo **CANCEL**.
- Stlačte tlačidlo .
- Stlačte tlačidlo **LIM**.

Zrušenie

Nastaviteľný obmedzovač rýchlosti sa zmení na adaptívny tempomat (ACC) s funkciou sledovania vozidiel pri nízkych rýchlostiach alebo inteligentný obmedzovač rýchlosti, keď stlačíte tlačidlo **LIM**.

Obnovenie predchádzajúcej nastavenej rýchlosti: Tlačidlo **CANCEL**, predchádzajúca nastavená rýchlosť sa zobrazuje na ukazovateli sivo.

Po stlačení tlačidla **RES/+** sa aktivuje nastaviteľný obmedzovač rýchlosti so zobrazenou rýchlosťou. Nastaviteľný obmedzovač rýchlosti sa nastaví na aktuálnu rýchlosť, ak je vyššia ako predchádzajúce nastavené rýchlostné obmedzenie, keď stlačíte tlačidlo **RES/+**.

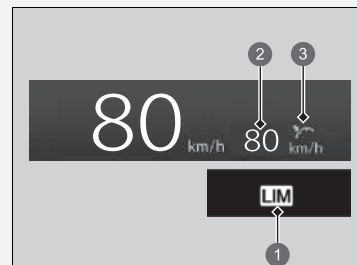

- 1 Indikátor nastaviteľného obmedzovača rýchlosti (biely)
- 2 Predchádzajúca nastavená rýchlosť (sivá)
- 3 Stav nastavenia (sivý)

» Zrušenie

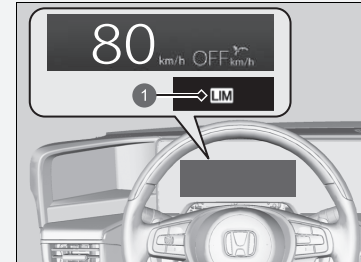

- 1 Indikátor nastaviteľného obmedzovača rýchlosti (biely)

Ak počas používania nastaviteľného obmedzovača rýchlosti dôjde k chybe systému, zaznie zvuková signalizácia a rozsvieti sa indikátor **OFF**. Nastaviteľný obmedzovač rýchlosti sa vypne.

Inteligentný obmedzovač rýchlosti

Automaticky nastaví rýchlostné obmedzenie podľa detekcie systému rozpoznávania dopravných značiek. Rýchlostné obmedzenie sa nedá prekročiť, ani keď stláčate plynový pedál. Ak stlačíte plynový pedál na doraz, môžete prekročiť rýchlostné obmedzenie.

➤ **Systém rozpoznávania dopravných značiek** Str. 486

Inteligentný obmedzovač rýchlosti

VÝSTRAHA

Inteligentný obmedzovač rýchlosti má obmedzenia. Inteligentný obmedzovač rýchlosti sa môže sám nastaviť na vyššiu alebo nižšiu povolenú rýchlosť alebo nemusí fungovať, najmä keď systém rozpoznávania dopravných značiek nepracuje správne alebo sa na ceste nenachádza značka rýchlostného obmedzenia. Je vždy vašou zodpovednosťou upraviť rýchlosť tak, aby bolo dodržané rýchlostné obmedzenie a aby sa dalo vozidlo bezpečne ovládať.

V závislosti od toho, ako silno stlačíte plynový pedál, vozidlo zrýchli, až kým nedosiahne rýchlosť, ktorú rozpoznal systém rozpoznávania dopravných značiek.

Ako použiť

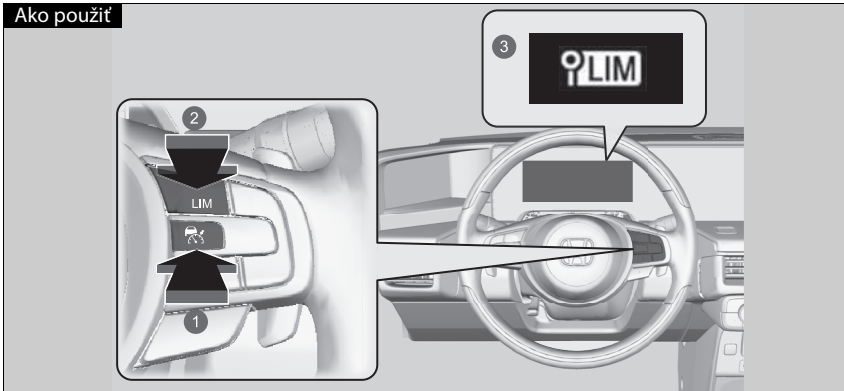

- 1 Stlačte tlačidlo  na volante.
- 2 Ak sa rozsvieti iný indikátor, stlačením tlačidla **LIM** ho prepnete na inteligentný obmedzovač rýchlosti.
- 3 Indikátor inteligentného obmedzovača rýchlosti (biely) je zapnutý na ukazovateli. Inteligentný obmedzovač rýchlosti je pripravený na použitie.

►► Inteligentný obmedzovač rýchlosti

Systém je navrhnutý tak, aby rozpoznával dopravné značky zodpovedajúce normám Viedenského dohovoru. Nie všetky značky musia byť detegované, avšak žiadne značky umiestnené po okrajoch ciest sa nesmú ignorovať. Systém nemusí fungovať s oficiálnymi dopravnými značkami vo všetkých krajinách, v ktorých jazdíte, a nemusí fungovať vo všetkých situáciách.

► **Systém rozpoznávania dopravných značiek**

Str. 486

Ak je inteligentný obmedzovač rýchlosti nastavený na zlé rýchlostné obmedzenie, pokúste sa vykonať jedno z nasledovného:

Zrušenie

- Stlačte tlačidlo **CANCEL**.
- Stlačte tlačidlo .
- Stlačte tlačidlo **LIM**.

Dočasné prekročenie rýchlostného obmedzenia

- Úplné stlačenie plynového pedála.

Inteligentný obmedzovač rýchlosti nemusí byť schopný udržať nastavené rýchlostné obmedzenie pri jazde z kopca. V takomto prípade spomaľte stlačením brzdového pedála.

Keď nepoužívate inteligentný obmedzovač rýchlosti, vypnite ho stlačením tlačidla .

Inteligentný obmedzovač rýchlosti a systém ACC s funkciou sledovania vozidiel pri nízkych rýchlostiach alebo nastaviteľný obmedzovač rýchlosti nemožno používať súčasne.

►► Inteligentný obmedzovač rýchlosti

Nepoužívajte inteligentný obmedzovač rýchlosti v oblastiach s odlišnými jednotkami než je zobrazená jednotka inteligentného obmedzovača rýchlosti. Zmení zobrazenú mernú jednotku nastavenej rýchlosti vozidla na rovnaké jednotky, aké sa používajú na mieste jazdy.

► **Zmena jednotky** Str. 168

► **Prispôsobiteľné funkcie** Str. 323

Nastavenie rýchlostného obmedzenia

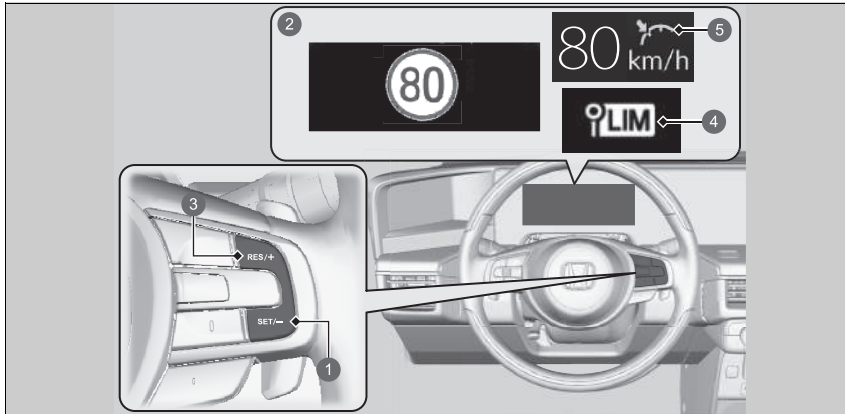

- 1 Tlačidlo **SET/-**
- 2 Zapnuté, keď je inteligentný obmedzovač rýchlosti nastavený na rýchlostné obmedzenie detegované systémom rozpoznávania dopravných značiek.
- 3 Tlačidlo **RES/+**
- 4 Indikátor inteligentného obmedzovača rýchlosti (zelený)
- 5 Stav nastavenia (zelený)
 - Po uvoľnení tlačidla **SET/-** alebo tlačidla **RES/+** sa inteligentný obmedzovač rýchlosti nastaví na rýchlostné obmedzenie detegované systémom rozpoznávania dopravných značiek. Zobrazí sa rýchlostné obmedzenie.

► Nastavenie rýchlostného obmedzenia

Ak nastavíte inteligentný obmedzovač rýchlosti, keď je rýchlostné obmedzenie detegované systémom rozpoznávania dopravných značiek menšie než 30 km/h, môže dôjsť k pozastaveniu funkcie obmedzenia rýchlosti a výstražnej funkcie.

Ak je rýchlosť vozidla vyššia než rýchlostné obmedzenie detegované systémom rozpoznávania dopravných značiek, vozidlo postupne spomalí na rýchlostné obmedzenie alebo menej. Ak je to potrebné, spomalte stlačením brzdového pedála.

Ak vozidlo prekročí rýchlostné obmedzenie o 3 km/h alebo viac, zaznie zvuková signalizácia a zobrazené rýchlostné obmedzenie začne blikať.

Inteligentný obmedzovač rýchlosti sa tiež môže pozastaviť, keď systém rozpoznávania dopravných značiek deteguje iba doplnkové značky rýchlostného obmedzenia.

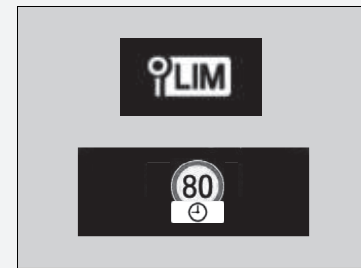

■ **Keď systém rozpoznávania dopravných značiek deteguje novú značku rýchlostného obmedzenia**

Inteligentný obmedzovač rýchlosti je nastavený na nové rýchlostné obmedzenie detegované systémom rozpoznávania dopravných značiek.



■ **Môže dôjsť k pozastaveniu funkcie obmedzenia rýchlosti a výstražnej funkcie, ak sa na obrazovke systému rozpoznávania dopravných značiek nezobrazuje žiadna značka v týchto prípadoch:**

- Zistí sa koniec rýchlostného obmedzenia alebo iného určeného obmedzenia.
- Vozidlo vyjde na diaľnicu/zíde z diaľnice.
- Na križovatke použijete smerový signál, aby ste odbočili na iný smer.

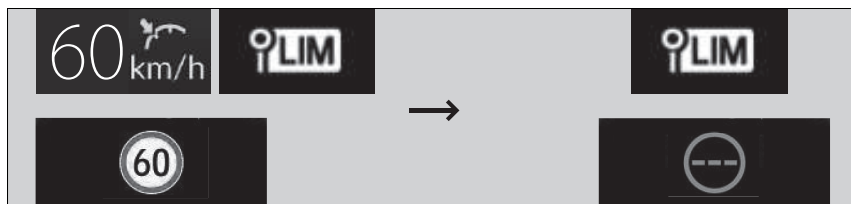

■ Keď systém rozpoznávania dopravných značiek deteguje značku rýchlostného obmedzenia pri pozastavenom inteligentnom obmedzovači rýchlosti.

Funkcia obmedzenia rýchlosti a výstražná funkcia sa automaticky obnovia.



■ Keď systém rozpoznávania dopravných značiek po určitú dobu nedeteguje značku rýchlostného obmedzenia pri pozastavenom inteligentnom obmedzovači rýchlosti.

Počas jazdy, keď systém rozpoznávania dopravných značiek nedeteguje značku rýchlostného obmedzenia, nemusí systém rozpoznávania dopravných značiek zobrazit' žiadne rýchlostné obmedzenie.

Funkcie inteligentného obmedzovača rýchlosti však pracujú aj naďalej.



■ Úprava rýchlostného obmedzenia

Pomocou tlačidla **RES/+** alebo **SET/-** na volante zvýšte alebo znížte hodnotu rýchlostného obmedzenia.

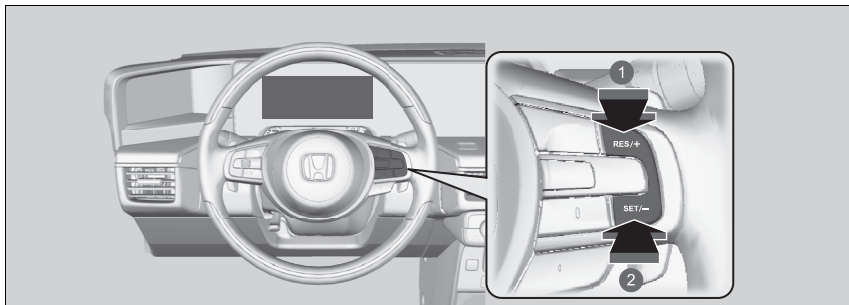

① Zvýšenie rýchlosti

② Zníženie rýchlosti

- Po každom stlačení tlačidla sa rýchlostné obmedzenie zníži alebo zvýši približne o 1 km/h.
- Rýchlostné obmedzenie môžete zvýšiť o +10 km/h v porovnaní s rýchlostným obmedzením detegovaného systémom rozpoznávania dopravných značiek.
- Rýchlostné obmedzenie môžete znížiť o -10 km/h v porovnaní s rýchlostným obmedzením detegovaného systémom rozpoznávania dopravných značiek.
- Môžete zrýchľovať, až kým sa nedosiahne nastavená rýchlosť. Ak je rýchlosť vozidla vyššia než rýchlostné obmedzenie zistené systémom rozpoznávania dopravných značiek, vozidlo postupne spomalí na rýchlostné obmedzenie.

► Úprava rýchlostného obmedzenia

Negatívna alebo pozitívna odchýlka od rýchlostného obmedzenia bude automaticky vynulovaná, keď systém rozpoznávania dopravných značiek deteguje novú značku rýchlostného obmedzenia.

Rýchlostné obmedzenie nemôžete znížiť na hodnotu nižšiu ako 30 km/h.

Dočasné prekročenie rýchlostného obmedzenia

Rýchlostné obmedzenie môžete prekročiť, ak úplne stlačíte plynový pedál.

► Zobrazené rýchlostné obmedzenie bliká.

Po prekročení rýchlostného obmedzenia raz zaznie zvuková signalizácia.

Zrušenie

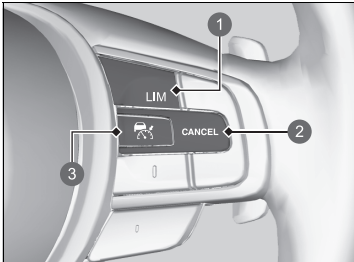

- 1 Tlačidlo **LIM**
- 2 Tlačidlo **CANCEL**
- 3 Tlačidlo

Ak chcete zrušiť inteligentný obmedzovač rýchlosti, urobte jednu z nasledujúcich činností:

- Stlačte tlačidlo **CANCEL**.
- Stlačte tlačidlo .
- Stlačte tlačidlo **LIM**.

Dočasné prekročenie rýchlostného obmedzenia

Zvuková signalizácia sa rozozvučí, keď sa rýchlosť vozidla zvýši nad nastavené rýchlostné obmedzenie po úplnom stlačení plynového pedála.

Keď rýchlosť vozidla znova klesne pod nastavené rýchlostné obmedzenie, prevádzka inteligentného obmedzovača rýchlosti sa obnoví.

Zrušenie

Inteligentný obmedzovač rýchlosti sa zmení na adaptívny tempomat (ACC) s funkciou sledovania vozidiel pri nízkych rýchlostiach alebo nastaviteľný obmedzovač rýchlosti, keď stlačíte tlačidlo **LIM**.

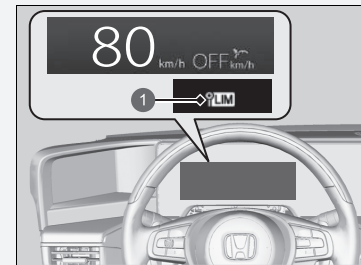

- 1 Indikátor inteligentného obmedzovača rýchlosti (biely)

Ak počas používania inteligentného obmedzovača rýchlosti dôjde k chybe systému alebo systému rozpoznávania dopravných značiek, zaznie zvuková signalizácia a rozsvieti sa indikátor **vypnutia**. Inteligentný obmedzovač rýchlosti sa vypne.

► **Systém rozpoznávania dopravných značiek** Str. 486

Systém asistenta stability vozidla (VSA)

Systém VSA pomáha stabilizovať vozidlo počas zatáčania v prípade, ak vozidlo zatočí viac alebo menej, než chcete. Táto funkcia taktiež pomáha zachovať trakciu v prípade šmykľavého povrchu. Vykonáva sa to reguláciou výkonu motora a selektívnym použitím bŕzd.

■ Prevádzka systému VSA

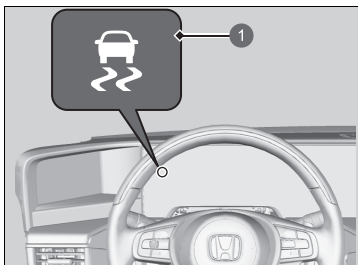

1 Indikátor systému VSA

Keď sa systém VSA aktivuje, môžete si všimnúť, že motor nereaguje na plynový pedál. Taktiež si môžete všimnúť hluk vychádzajúci z hydraulického systému. Všimnete si aj to, že indikátor začne blikať.

▣ Systém asistenta stability vozidla (VSA)

Systém VSA nemusí fungovať správne, ak sú zmiešané rôzne typy a veľkosti pneumatík. Používajte rovnakú veľkosť a typ pneumatík a predpísaný tlak vzduchu.

Keď sa indikátor VSA počas jazdy rozsvieti a ostane svietiť, pravdepodobne sa vyskytol problém s týmto systémom. Nemusí to prekážať pri bežnej jazde, ale nechajte hneď vozidlo skontrolovať predajcovi.

Systém VSA nedokáže zlepšiť stabilitu vo všetkých jazdných situáciách a neovláda celý brzdový systém. Je potrebné, aby ste jazdili a zatáčali vhodnou rýchlosťou vzhľadom na podmienky jazdy a vždy zachovávali potrebnú bezpečnostnú rezervu.

Hlavná funkcia systému VSA je vo všeobecnosti známa pod názvom Elektronická regulácia stability (ESC). Systém disponuje aj funkciou ovládania trakcie.

Zapnutie a vypnutie systému VSA

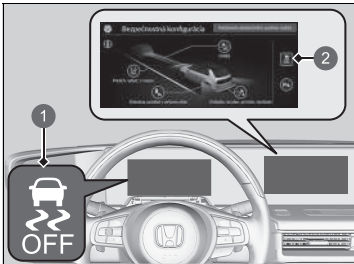

- 1 Indikátor VSA OFF
- 2 Ikona  (VSA OFF)

Ikona  (VSA OFF) sa nachádza v časti s bezpečnostnou konfiguráciou na obrazovke audiosystému/informačnej obrazovke.

Ak chcete zakázať funkcie VSA, stlačte ikonu

 (VSA OFF) (zelená).

 **Zapnutie a vypnutie systému podpory riadenia** Str. 322

Vozidlo dokáže normálne brzdiť a zatáčať, no funkcia ovládania trakcie je menej účinná.

Ak chcete obnoviť funkcie VSA, stlačte ikonu  (VSA OFF) (oranžová).

Systém VSA sa zapne vždy, keď naštartujete motor, aj keď ste ho vyplli pri poslednej jazde.

Systém asistenta stability vozidla (VSA)

Za určitých, nie bežných podmienok, keď vozidlo zapadne v plytkom bahne alebo čerstvom snehu, bude jednoduchšie ho uvoľniť, keď dočasne vypnete systém VSA.

Keď je systém VSA vypnutý, funkcia ovládania trakcie je menej účinná. To umožňuje kolesám voľnejšie sa pretáčať pri nízkej rýchlosti. Svoje vozidlo uvoľnite s vypnutým systémom VSA len vtedy, keď to nie je možné so zapnutým systémom VSA.

Hneď po uvoľnení vozidla opäť zapnite systém VSA. Neodporúčame riadiť vozidlo s vypnutým systémom VSA.

Z motorového priestoru môžete počuť zvuk motora, keď sa vykonávajú systémové kontroly bezprostredne po zapnutí systému napájania alebo počas jazdy. Je to normálne.

System výstrahy poklesu tlaku v pneumatikách

Namiesto priameho merania tlaku v každej z pneumatík systém výstrahy poklesu tlaku v pneumatikách monitoruje a porovnáva počas jazdy valivý polomer a vlastnosti otáčania každého kolesa aj pneumatiky a zisťuje, či sú niektoré pneumatiky výrazne podhustené.

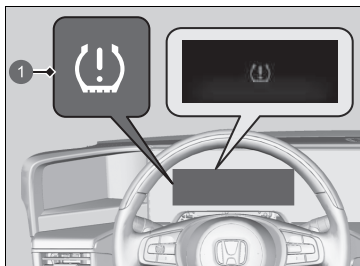

- 1 Indikátor nízkeho tlaku v pneumatikách/systému výstrahy poklesu tlaku v pneumatikách

Vtedy sa rozsvieti indikátor nízkeho tlaku pneumatiky/systému výstrahy poklesu tlaku v pneumatikách a v rozhraní s informáciami pre vodiča sa zobrazí hlásenie.

System výstrahy poklesu tlaku v pneumatikách

Systém pneumatiky nemonitoruje počas jazdy nízku rýchlosťou.

Určité podmienky, ako napríklad nízka okolitá teplota a zmena nadmorskej výšky, priamo ovplyvňujú tlak v pneumatikách a môžu byť príčinou aktivácie indikátora nízkeho tlaku v pneumatikách/systému výstrahy poklesu tlaku v pneumatikách.

Ak ste tlak pneumatiky kontrolovali a dohustovali:

- v teplom počasí, v chladnom počasí môžu byť pneumatiky nedostatočne nahustené;
- v chladnom počasí, v teplom počasí môžu byť pneumatiky príliš nahustené.

Indikátor nízkeho tlaku v pneumatikách/systému výstrahy poklesu tlaku v pneumatikách sa nerozsvieti v prípade vysokého tlaku v pneumatikách (nahustenia).

Systém výstrahy poklesu tlaku v pneumatikách nemusí fungovať správne, ak sú zmiešané typy a veľkosti pneumatík.

Dbajte na používanie pneumatík rovnakej veľkosti a typu.

🔧 Kontrola a údržba pneumatík Str. 603

Indikátor nízkeho tlaku v pneumatikách/systému výstrahy poklesu tlaku v pneumatikách sa v nasledujúcich prípadoch môže rozsvietiť s časovým oneskorením alebo sa nemusí rozsvietiť vôbec:

- Intenzívne zrýchlenie, spomalenie alebo otočenie volantom.
- Jazda na zasnežených alebo šmyklavých cestách.
- Používanie snehových reťazí.

Kalibrácia systém výstrahy poklesu tlaku v pneumatikách

Kalibráciu systému výstrahy poklesu tlaku v pneumatikách musíte vykonať vždy, keď:

- upravíte tlak niektorej pneumatiky,
- navzájom vystriedate pneumatiky,
- vymeníte niektorú pneumatiku za novú.

Pred kalibráciou systému výstrahy poklesu tlaku v pneumatikách:

- Nastavte tlak vo všetkých štyroch pneumatikách za studena.

➤ Kontrola pneumatík Str. 603

Dodržiujte nasledujúce opatrenia:

- Vozidlo je v úplnom pokoji.
- Prevodovka je v polohe **P**.
- Je nastavený režim napájania ZAPNUTÉ.

☒ System výstrahy poklesu tlaku v pneumatikách

Indikátor nízkeho tlaku v pneumatikách/systemu výstrahy poklesu tlaku v pneumatikách sa môže rozsvietiť pri nasledujúcich podmienkach:

- Používanie snehových reťazí.

☒ Kalibrácia systém výstrahy poklesu tlaku v pneumatikách

Proces kalibrácie vyžaduje približne 30 minútovú kumulatívnu jazdu pri rýchlosti v rozmedzí 40 – 100 km/h. Ak je počas tohto časového úseku zapnutý systém napájania a vozidlo sa nepohne do 45 sekúnd, na chvíľu sa môže rozsvietiť indikátor nízkeho tlaku v pneumatikách. Ide o bežný jav, ktorý signalizuje, že proces kalibrácie sa ešte neskončil.

Ak sú nasadené snehové reťaze, pred kalibráciou systému výstrahy poklesu tlaku v pneumatikách ich odstráňte.

Ak sa indikátor nízkeho tlaku v pneumatikách/systemu výstrahy poklesu tlaku v pneumatikách rozsvieti aj v prípade, ak sú namontované správne nahustené predpísané bežné pneumatiky, nechajte vozidlo skontrolovať u predajcu.

Odporúčame, aby ste pri výmene použili pneumatiky rovnakej značky, modelu a veľkosti, ako boli pôvodné pneumatiky. Požiadajte predajcu o podrobné informácie.

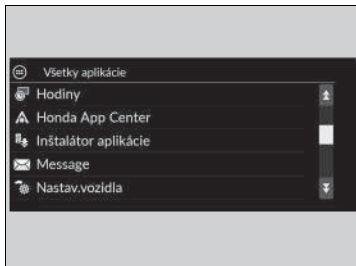

Systém môžete kalibrovať prostredníctvom prispôsobenej funkcie na obrazovke audiosystému/informačnej obrazovke.

1. Nastavte režim napájania ZAPNUTÉ.
2. Vyberte možnosť **Všetky aplikácie**.



3. Vyberte položku **Nastavenie vozidla**.

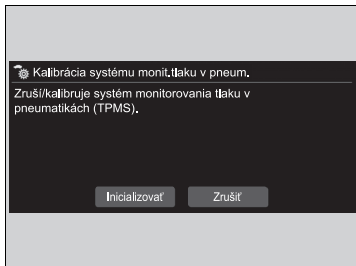

4. Vyberte položku **Systém výstrahy poklesu tlaku v pneumatikách**.

5. Vyberte položku **Zrušiť** alebo **Inicializovať**.

- Ak sa zobrazí hlásenie **Kalibráciu sa nepodarilo spustiť**, opakujte krok 5.
- Proces kalibrácie sa ukončí automaticky.

System detekcie objektov v mŕtvom uhle (BSI)

Tento systém je určený na zisťovanie vozidiel v určených zónach upozornenia vedľa vášho vozidla, najmä v ťažšie viditeľných priestoroch známych pod názvom „mŕtvy uhol“.

Keď systém rozpozná vozidlá, ktoré sa približujú zozadu vo vedľajších jazdných pruhoch, na niekoľko sekúnd sa rozsvieti príslušný indikátor poskytujúci asistenciu pri zmene jazdného pruhu.

System detekcie objektov v mŕtvom uhle (BSI)

VÝSTRAHA

Ak sa pohľadom nepresvedčíte, či je bezpečné prejsť do iného jazdného pruhu, môže dôjsť k zrážke s následkom vážneho zranenia alebo usmrtenia.

Pri prechode medzi jazdným pruhmi sa nespoliehajte iba na systém detekcie objektov v mŕtvom uhle (BSI).

Pred zmenou jazdného pruhu sa vždy pozrite do zrkadiel, na obe strany vozidla a za seba, či sa tam nenachádzajú iné vozidlá.

Dôležitá bezpečnostná informácia

Ako všetky asistenčné systémy, aj systém Detekcia objektov v mŕtvom uhle (BSI) má určité obmedzenia. Ak sa budete na systém Detekcia objektov v mŕtvom uhle (BSI) príliš spoliehať, môže dôjsť k zrážke.

■ Spôsob fungovania systému

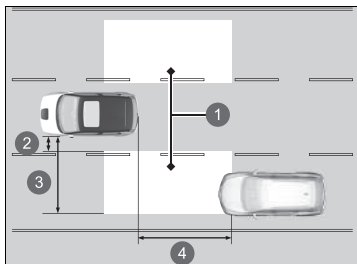



- 1 Zóna upozornenia
- 2 Pribl. 0,5 m
- 3 Pribl. 3 m
- 4 Pribl. 3 m

- Radarové snímače rozpoznávajú vozidlá v zóne upozornenia, keď sa vaše vozidlo pohybuje vpred rýchlosťou aspoň 20 km/h. Radarové snímače: pod rohami zadného nárazníka

►► Systém detekcie objektov v mŕtvom uhle (BSI)

Tento systém slúži len ako doplnok komfortu vodiča. Aj keď sa v zóne upozornenia bude nachádzať nejaký objekt, môžu nastať nasledovné situácie.

- Indikátor upozornenia systému Detekcia objektov v mŕtvom uhle (BSI) sa nemusí rozsvietiť kvôli prekážke (strikajúcej tekutiny a pod.), a to aj bez zobrazenia ikony  v rozhraní s informáciami pre vodiča.
- Indikátor upozornenia systému detekcie objektov v mŕtvom uhle (BSI) sa môže spustiť, aj keď sa hlásenie  zobrazí.

Indikátor upozornenia Detekcia objektov v mŕtvom uhle (BSI) sa nemusí spustiť pri nasledujúcich podmienkach:

- Vozidlo nezostane v zóne upozornenia viac ako dve sekundy.
- Vozidlo je zaparkované v bočnom jazdnom pruhu.
- Rýchlostný rozdiel medzi vaším vozidlom a vozidlom, ktoré predbiehate, je väčší než 10 km/h.
- K vášmu vozidlu sa približuje alebo ho predbieha objekt, ktorý radarové snímače nezachytia.
- Vozidlo v susednom jazdnom pruhu je motocykel alebo malé vozidlo.

Pomocou audiosystému/informačnej obrazovky môžete vypnúť zvukové upozornenie alebo všetky upozornenia systému Detekcia objektov v mŕtvom uhle.

► **Prispôbitelné funkcie** Str. 323

■ Keď systém rozpozná vozidlo

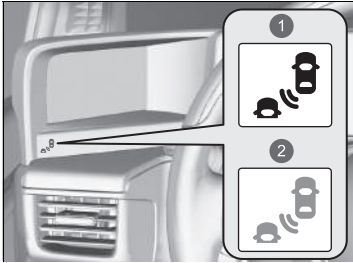

1 Rozsvieti sa

2 Bliká

Indikátor upozornenia systému Detekcia objektov v mŕtvom uhle (BSI): Nachádza sa pod displejom systému bočných kamier v zrkadlách. Rozsvieti sa v nasledujúcich prípadoch:

- Do zóny upozornenia sa zozadu dostane vozidlo, ktoré vás predbieha s rýchlostným rozdielom maximálne 50 km/h v porovnaní s vaším vozidlom.
- Predbiehate vozidlo s rýchlostným rozdielom maximálne 20 km/h.

Bliká a znie zvuková signalizácia v nasledujúcich prípadoch:

Posuniete páčku smerového signálu v smere rozpoznaného vozidla. Trikrát zaznie zvuková signalizácia.

☒ Systém detekcie objektov v mŕtvom uhle (BSI)

Na systém Detekcia objektov v mŕtvom uhle (BSI) môžu mať nepriaznivý vplyv nasledujúce okolnosti:

- Systém deteguje objekty (zvodidlá, stĺpy, stromy a pod.).
- V zóne upozornenia sa bude nachádzať objekt, ktorý dobre neodráža rádiové vlny, napríklad motocykel.
- Jazdíte na ceste so zákrutami.
- Vozidlo sa presúva zo vzdialeného jazdného pruhu do vedľajšieho jazdného pruhu.
- Systém zachytí vonkajšie elektrické rušenie.
- Zadný nárazník alebo snímače sú nevhodne opravené alebo zadný nárazník je zdeformovaný.
- Zmenila sa orientácia snímačov.
- Za nepriaznivého počasia (dážď, sneh a hmla).
- Pri odbáčaní na križovatke.
- Pri jazde po vozovke s hrboľmi.
- Pri jazde do ostrej zákruty, pri ktorej sa vozidlo nakloní.

Pokyny na zaistenie správneho fungovania systému Detekcia objektov v mŕtvom uhle (BSI):

- Vždy udržiavajte rohovú časť zadného nárazníka v čistote.
- Rohovú časť zadného nárazníka nezakrývajte žiadnymi štítkami ani nálepkami.
- Ak potrebujete opraviť rohovú časť zadného nárazníka alebo radarové snímače alebo ak rohová časť zadného nárazníka zasiahol silný náraz, dopravte vozidlo k predajcovi.



■ Zapnutie a vypnutie systému detekcie vozidiel v mŕtvom uhle

System môžete zapínať a vypínať pomocou audiosystému/informačnej obrazovky.

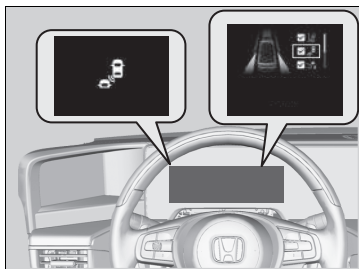
➤ **Zapnutie a vypnutie systému podpory riadenia** Str. 322



System môžete zapnúť a vypnúť aj nasledujúcim spôsobom:

1. Stlačte tlačidlo  na volante.
2. Otočte ľavým kolieskom voliča a vyberte možnosť **Bezpečnostná podpora** a potom stlačte ľavé koliesko voliča.
3. Otočením ľavého kolieska voliča vyberte možnosť **Detekcia vozidiel v mŕtvom uhle** a potom stlačte ľavé koliesko voliča.
 - Na rozhraní s informáciami pre vodiča sa po zapnutí alebo vypnutí systému zobrazí hlásenie.
 - Keď je systém zapnutý, v poličku sa zobrazí značka začiarknutia a farba symbolu  sa zmení. Keď je systém vypnutý, značka začiarknutia zmizne a farba symbolu  sa zmení na sivú.

Honda Sensing je podporný systém pre vodiča, ktorý využíva tri úplne rozdielne druhy snímačov:

sonarový snímač, ktorý je umiestnený vnútri prednej mriežky, kameru predného snímača, ktorá je namontovaná na vnútornej strane čelného skla za spätným zrkadlom, a tri sonarové snímače umiestnené v prednom a zadnom nárazníku.

Honda Sensing má nasledujúce funkcie.

■ Funkcie, ktoré nevyžadujú na aktiváciu použitie spínačov

- Brzdový systém zmiernenia zrážky (CMBS) ➤ Str. 428
- Ovládanie brzdienia pri nízkej rýchlosti ➤ Str. 439
- Systém predchádzania vybočeniu z vozovky ➤ Str. 476
- Systém upozornení na odjazd vozidla vpredu ➤ Str. 482
- Systém rozpoznávania dopravných značiek ➤ Str. 486

■ Funkcie, ktoré vyžadujú na aktiváciu použitie spínačov

- Adaptívny tempomat (ACC) s funkciou sledovania vozidiel pri nízkych rýchlostiach ➤ Str. 445
- Systém podpory riadenia vozidla v jazdnom pruhu (LKAS) ➤ Str. 465

■ Prevádzkové spínače pre systém ACC s funkciou sledovania vozidiel pri nízkych rýchlostiach/LKAS

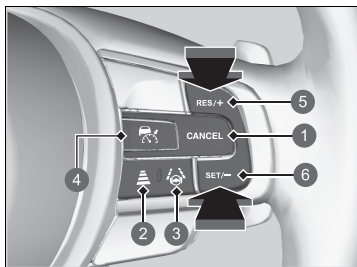

- 1 Tlačidlo **CANCEL**
- 2 Tlačidlo odstupu
- 3 Tlačidlo LKAS
- 4 Tlačidlo 
- 5 Tlačidlo **RES/+**
- 6 Tlačidlo **SET/-**

■ Tlačidlo

Stlačením aktivujete pohotovostný režim systému ACC s funkciou sledovania vozidiel pri nízkych rýchlostiach. Prípadne stlačením zrušíte tento systém.

■ Tlačidlo LKAS

Stlačením aktivujete pohotovostný režim systému LKAS. Prípadne stlačením zrušíte tento systém.

■ Tlačidlo RES/+ / SET/-

Stlačením tlačidla **RES/+** obnovíte systém ACC s funkciou sledovania vozidiel pri nízkych rýchlostiach alebo zvýšite rýchlosť vozidla. Stlačením tlačidla **SET/-** nastavíte systém ACC s funkciou sledovania vozidiel pri nízkych rýchlostiach alebo znížite rýchlosť vozidla.

■ Tlačidlo odstupu

Stlačením zmeníte nastavený odstup systému ACC s funkciou sledovania vozidiel pri nízkych rýchlostiach.

■ Tlačidlo CANCEL

Stlačením zrušíte systém ACC s funkciou sledovania vozidiel pri nízkych rýchlostiach.

Obsah rozhrania s informáciami pre vodiča

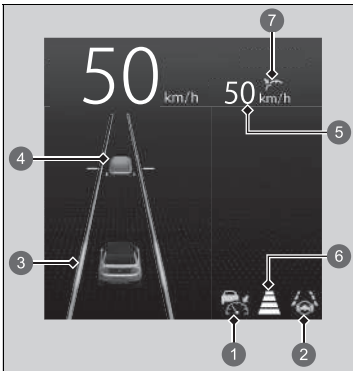

Môžete zobraziť aktuálny stav systému ACC s funkciou sledovania vozidiel pri nízkych rýchlostiach a LKAS.

- 1** Signalizuje, že systém ACC s funkciou sledovania vozidiel pri nízkych rýchlostiach je pripravený na aktiváciu.
 - Zelená: Systém je zapnutý.
 - Biela: Systém je v pohotovostnom režime.
 - Oranžová: Vyskytol sa problém so systémom.
- 2** Signalizuje, že systém LKAS je pripravený na aktiváciu.
 - Zelená: Systém je zapnutý alebo v pohotovostnom režime.
 - Oranžová: Vyskytol sa problém so systémom.
- 3** Signalizuje, že systém LKAS je aktivovaný.
- 4** Označuje, či adaptívny tempomat s funkciou sledovania vozidiel pri nízkych rýchlostiach rozpoznal vozidlo vpredu.
- 5** Označuje, či adaptívny tempomat s funkciou sledovania vozidiel pri nízkych rýchlostiach zobrazuje nastavenú rýchlosť vozidla.
- 6** Označuje, či adaptívny tempomat s funkciou sledovania vozidiel pri nízkych rýchlostiach zobrazuje nastavený odstup vozidla.
- 7** Označuje, či adaptívny tempomat s funkciou sledovania vozidiel pri nízkych rýchlostiach zobrazuje stav nastavenia.
 - Zelená: Systém je zapnutý.
 - Šedá: Systém nie je aktivovaný.

Brzdový systém zmiernenia zrážky (CMBS)

Tento systém vám môže pomôcť vtedy, keď existuje riziko zrážky vášho vozidla s vozidlom, chodcom alebo pohybujúcim sa bicyklom rozpoznaným pred vami. Systém CMBS je navrhnutý tak, aby vás upozornil pri rozpoznaní novej kolízie a tiež vám asistoval pri znižovaní rýchlosti, predchádzaní kolíziám a znižovaní ich závažnosti.

Brzdový systém zmiernenia zrážky (CMBS)

Pokyny týkajúce sa správnej manipulácie s radarovým snímačom nájdete na nasledujúcej strane.

➤ **Radarový snímač** Str. 494

Prečítajte si informácie o manipulácii s kamerou tvoriacou súčasť tohto systému.

➤ **Kamera predného snímača** Str. 492

Dôležitá bezpečnostná informácia

Systém CMBS je určený na obmedzenie závažnosti zrážky, ktorej nemožno zabrániť. Tento systém nezabraňuje zrážkam ani automaticky nezastaví vozidlo. Ako vodič nesiete zodpovednosť za správne používanie brzdového pedála a volantu vzhľadom na jazdné podmienky.

Za určitých podmienok sa funkcia CMBS nemusí aktivovať alebo nemusí rozpoznať vozidlo, ktoré sa nachádza pred vašim vozidlom:

➤ **Podmienky a obmedzenia systému CMBS**
Str. 433

■ Spôsob fungovania systému

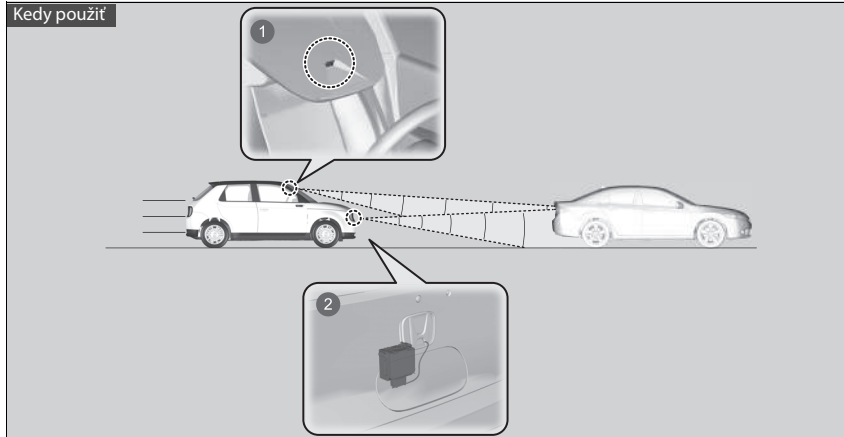

- ❶ Kamera je umiestnená za spätným zrkadlom.
- ❷ Radarový snímač sa nachádza vnútri prednej mriežky.

Systém začne monitorovať cestu pred vozidlom, keď dosiahne rýchlosť približne 5 km/h a pred vami sa nachádza iné vozidlo, chodec, alebo pohybujúci sa bicykel.

▶▶ Brzdový systém zmiernenia zrážky (CMBS)

Keď sa aktivuje systém CMBS, môže automaticky použiť brzdu. Zruší sa, keď vaše vozidlo zastaví alebo sa nevyhodnotí možná zrážka.

Systém CMBS sa aktivuje, keď:

- Rozdiel rýchlostí medzi vaším vozidlom a zaznamenaným vozidlom, chodcom alebo pohybujúcim sa bicyklom pred vami dosiahne približne 5 km/h alebo viac, pričom hrozí zrážka.
 - Vaše vozidlo dosahuje rýchlosť približne 100 km/h alebo menej a systém určí, že hrozí zrážka s:
 - Rozpoznaným prichádzajúcim alebo stojacim vozidlom pred vami.
 - Rozpoznaným chodcom alebo pohybujúcim sa bicyklom pred vami.
 - Vaše vozidlo dosahuje rýchlosť vyššiu ako 100 km/h a systém určí, že hrozí zrážka s rozpoznaným vozidlom pred vami pohybujúcim sa rovnakým smerom.
- Systém CMBS sa zruší, keď vaše vozidlo zastaví alebo sa nevyhodnotí možná zrážka.

■ Keď sa systém aktivuje

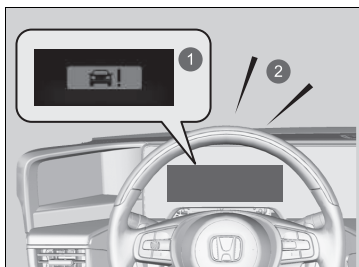

- 1 Vizualné upozornenia
- 2 Zvuková signalizácia

Systém poskytuje vizuálne aj zvukové upozornenia na možnú zrážku a deaktivuje sa, ak k zrážke nedôjde.

- ▶ Vykonať príslušné kroky na zabránenie zrážke (použite brzdy, prejdite do vedľajšieho jazdného pruhu a pod.).

Vzdialenosť medzi vozidlami, pri ktorej sa spustí signalizácia systému v prvej fáze upozornenia na zrážku (**Far** (Daleko)/**Normal** (Normálna)/**Near** (Blízko)), môžete zmeniť prostredníctvom možností nastavenia audio/informačnej obrazovky.

- ▶ **Prispôbitelné funkcie** Str. 323

▶ Keď sa systém aktivuje



Kamera funkcie CMBS zároveň slúži na rozpoznávanie chodcov.

Táto funkcia na rozpoznávanie chodcov sa však v určitých podmienkach nemusí aktivovať alebo nemusí byť schopná rozpoznať chodca pred vozidlom. Pozrite si zoznam podmienok, pri ktorých sa znižuje schopnosť rozpoznania chodcov.

- ▶ **Podmienky a obmedzenia systému CMBS**
Str. 433

■ Fázy upozornenia na zrážku

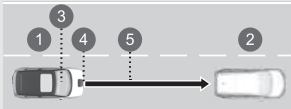
Systém disponuje tromi fázami upozornenia na možnú zrážku. V závislosti od okolností však systém CMBS nemusí prejsť všetkými fázami pred iniciovaním poslednej fázy.

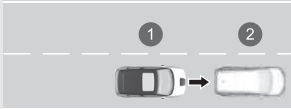
Vzdialenosť medzi vozidlami	CMBS		
	Radarový snímač rozpozná vozidlo	Zvukové a vizuálne VÝSTRAHY	Brzdenie
<p>Prvá fáza</p> 	Riziko zrážky s vozidlom pred vami.	Keď je systém nastavený na možnosť Ďaleko , vizuálne a zvukové upozornenia sa aktivujú pri väčšej vzdialenosti od vozidla pred vami ako v prípade nastavenia Normálna . Ak je nastavená možnosť Blízko vzdialenosť je kratšia ako v prípade nastavenia Normálna .	—
<p>Druhá fáza</p> 	Zvýšené riziko zrážky, čas na reakciu sa skrátí.	Vizuálne a zvukové upozornenia.	Jemné brzdenie
<p>Tretia fáza</p> 	Systém CMBS vyhodnotí, že zrážke sa nedá vyhnúť.		Maximálne brzdenie

- ❶ Vaše vozidlo
- ❷ Vozidlo pred vami
- ❸ Ďaleko
- ❹ Normálna
- ❺ Blízko



■ Zapnutie a vypnutie systému CMBS

Systém môžete zapínať a vypínať pomocou audiosystému/informačnej obrazovky.

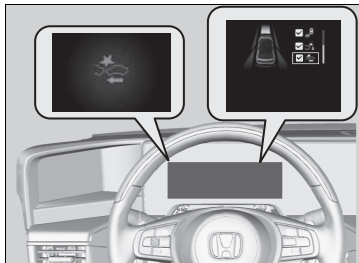
➤ **Zapnutie a vypnutie systému podpory riadenia** Str. 322



Systém môžete zapnúť a vypnúť aj nasledujúcim spôsobom:

1. Stlačte tlačidlo  na volante.
2. Otočte ľavým kolieskom voliča a vyberte možnosť **Bezpečnostná podpora** a potom stlačte ľavé koliesko voliča.
3. Otočením ľavého kolieska voliča vyberte možnosť **Brzdový systém zmiernenia zrážky** a potom stlačte ľavé koliesko voliča.
 - ▶ Na rozhraní s informáciami pre vodiča sa po zapnutí alebo vypnutí systému zobrazí hlásenie.
 - ▶ Keď je systém zapnutý, v políčku sa zobrazí značka začiarknutia a farba symbolu  sa zmení. Keď je systém vypnutý, značka začiarknutia zmizne a farba symbolu  sa zmení na sivú.

Systém CMBS sa zapne vždy, keď zapnete systém napájania, aj keď ste ho pri poslednej jazde vypli.

▶▶ Zapnutie a vypnutie systému CMBS

Systém CMBS sa môže za určitých podmienok automaticky vypnúť, pričom indikátor podpory bezpečnosti môže zostať svietiť:

➤ **Podmienky a obmedzenia systému CMBS**
Str. 433

Keď je aktivovaný systém CMBS, ostane v prevádzke aj vtedy, keď je plynový pedál čiastočne stlačený. Ak však príde k úplnému stlačeniu plynového pedála, zruší sa.

■ Podmienky a obmedzenia systému CMBS

V nasledujúcich situáciách nemusí byť radarový snímač alebo kamera schopná správne rozpoznať vozidlá, chodcov, pohybujúce sa bicykle alebo cestné podmienky, čo môže spôsobiť nesprávne fungovanie systému CMBS.

📷 **Kamera predného snímača** Str. 492

■ Podmienky prostredia

- Jazda v nepriaznivom počasí (dážď, hmla, sneh a pod.).
- Náhle zmeny medzi svetlom a tmou, napríklad vjazd do tunela alebo výjazd z neho.
- Medzi objektmi a pozadím je malý kontrast.
- Jazda do oslabeného slnečného svetla (napr. východ alebo západ slnka).
- Silné svetlo sa odráža na chodcov, pohybujúce sa bicykle alebo vozovku.
- Jazda v tieňoch stromov, budov atď.
- Predmety alebo konštrukcie na ceste môžu byť nesprávne považované za vozidlá a chodcov.
- Odrazy na vnútornej strane čelného skla.
- Jazda potme alebo v tmavých miestach, ako sú napríklad tunely (vzhľadom na slabé svetlo nemusia byť chodci alebo iné vozidlá rozpoznaní).

■ Podmienky vozovky

- Jazda na zasneženej alebo mokrej vozovke (zakryté označenie jazdných pruhov, stopy po vozidlách, odrazené svetlá, rozprašovaná voda po vozovke, vysoký kontrast).
- Jazdenie po točitých, kľukatých alebo zvlnených cestách.
- Cesta je kopcovitá alebo vozidlo prichádza k hrebeňu kopca.

Jazda cez úzky oceľový most alebo iný priestor, kde sa nachádzajú predmety, ktoré silne odrážajú rádiové vlny na vozidlá, chodcov alebo pohybujúce sa bicykle.

■ Podmienky vozidla

- Sklá svetlometov sú znečistené alebo sú nesprávne nastavené svetlomety.
- Vonkajšia časť čelného skla je znečistená špinou, blatom, listami, mokrým snehom a pod.
- Vnútoraná strana čelného skla je zahmlená.
- Neštandardný stav pneumatík alebo kolies (nesprávna veľkosť, rôzne veľkosti alebo konštrukcie, nesprávne nahustená pneumatika atď.).
- Pri nasadených snehových reťaziach.
- Vozidlo je naklonené kvôli ťažkému nákladu alebo úpravám odpruženia.
- Teplota kamery je príliš vysoká.
- Jazda s aktivovanou elektrickou parkovacou brzdou.
- Keď je znečistený radarový snímač na prednej mriežke.
- Vozidlo ťahá prívies.
- Jazda potme alebo v tmavých miestach, ako sú napríklad tunely, s vypnutými svetlometmi.

■ Zhoršené podmienky zaznamenávania

- Vozidlo, pohybujúci sa bicykel alebo chodec vám náhle skríži cestu.
- Vzdialenosť medzi vašim vozidlom a vozidlom, pohybujúcim sa bicyklom alebo chodcom pred vami je príliš krátka.
- Iné vozidlo sa nízkou rýchlosťou náhle zaradí pred vás a náhle zabrzdí.
- Keď intenzívne zrýchlite a vysokou rýchlosťou sa blížite k vozidlu, pohybujúcemu sa bicyklu alebo chodcovi pred vami.
- Vozidlo pred vami je motocykel, bicykel, skúter alebo iné menšie vozidlo.
- Keď sa pred vozidlom nachádzajú zvieratá.
- Keď jazdíte na kľukatej alebo zvlnenej ceste, na ktorej je pre snímač problematické správne rozpoznať vozidlo pred vami.
- Rýchlostný rozdiel medzi vašim vozidlom a vozidlom, pohybujúcim sa bicyklom alebo chodcom pred vami je mimoriadne veľký.
- Vozidlo pred vami, prichádzajúce vozidlo, chodec alebo pohybujúci sa bicykel sa náhle zaradí pred vás alebo vám náhle skočí do cesty.
- Druhé vozidlo sa náhle zaradí pred vás na križovatke atď.

- Vaše vozidlo náhle vojde do cesty vozidlu idúcemu oproti.
- Pri jazde po úzkom kovovom moste.
- Ak vozidlo vpredu náhle spomalí.
- Bicykel stojí na mieste.
- Prichádzajúce vozidlo alebo vozidlo pred vami smeruje do strany alebo smeruje šikmo.
- Keď chodec alebo pohybujúci sa bicykel prejde cez cestu príliš rýchlo.
- Chodec alebo pohybujúci sa bicykel sa priblíži z opačného smeru.
- Keď chodec alebo bicykel splyvajú s pozadím, systém ich nedokáže rozpoznať.
- Keď sa pred vami pohybuje viacero chodcov v skupine.
- Keď sa pred vami pohybuje viacero bicyklov v skupine.
- Keď chodec tlačí kočík alebo bicykel.
- Prichádzajúce vozidlo alebo vozidlo pred vami nie je osvetlené.

Obmedzenia týkajúce sa len detekcie chodcov

- Ak pred vozidlom kráča skupina osôb vedľa seba.
- Okolité podmienky alebo predmety, ktoré chodec nesie, menia jeho tvar natoľko, že systém nedokáže rozpoznať, že je daná osoba chodcom.
- Ak je chodec nižší ako približne 1 meter alebo vyšší ako približne 2 metre.
- Ak je chodec zhrbený, ak čupí, má zdvihnuté ruky alebo ak beží.
- Ak kamera nevie správne identifikovať prítomnosť chodca kvôli nezvyčajnému tvaru (drží batožinu, poloha tela, veľkosť).

■ Príklady ďalších obmedzení prevádzky detekcie alebo systému

- Keď je vozidlo pred vami motocykel, invalidný vozík alebo iné vozidlo so špeciálnym tvarom.
- Keď vozidlo pred vami, prichádzajúce vozidlo, chodec alebo pohybujúci sa bicykel nie je pred vozidlom.
- Rozdiel rýchlosti medzi vašim vozidlom a vozidlom pred vami, prichádzajúcim vozidlom, chodcom alebo pohybujúcim sa bicyklom je mimoriadne veľký.
- Keď sa vozidlo alebo pohybujúci sa bicykel pred vami náhle zastaví.
- Keď sa blížite k vozidlu pred vami, vozidlu idúcemu oproti, chodcom alebo pohybujúcim sa bicyklom a zároveň intenzívne zrýchľujete alebo používate volant.
- Keď je pohybujúci sa bicykel detskej veľkosti, skladací, má tri kolesá alebo ide o iný typ bicykla s malými pneumatikami, prípadne o dlhý bicykel (napríklad tandemový bicykel).
- Ak kamera nevie správne identifikovať prítomnosť chodca kvôli nezvyčajnému tvaru.

■ Automatické vypnutie

Systém CMBS sa môže automaticky vypnúť, pričom indikátor bezpečnostnej podpory (oranžový) sa rozsvieti a ostane svietiť v nasledujúcich prípadoch:

- Teplota vnútri systému je vysoká.
- Dlhodobu jazdu v teréne, na horských cestách, v zákrutách či na kľukatých cestách.
- Zistil sa abnormálny stav pneumatík (nesprávna veľkosť pneumatík, pneumatika s defektom atď.).
- Kamera za spätným zrkadlom alebo oblasť okolo kamery, vrátane čelného skla, je znečistená.

Po zlepšení alebo odstránení stavu, ktorý viedol k vypnutiu systému CMBS (napr. po očistení), sa systém znova spustí.

■ Malé riziko zrážky

System CMBS sa môže aktivovať aj vtedy, keď viete o vozidle pred vami alebo keď sa pred vami nenachádza žiadne vozidlo. Príklady uvedených situácií:

■ Predbiehanie

S vozidlom dostihnete ďalšie vozidlo pred vami a prejdete do druhého pruhu, aby ste ho predbehli.

■ Na križovatke

Vozidlo sa priblíži alebo predbehne iné vozidlo, ktoré zatáča doľava alebo doprava.

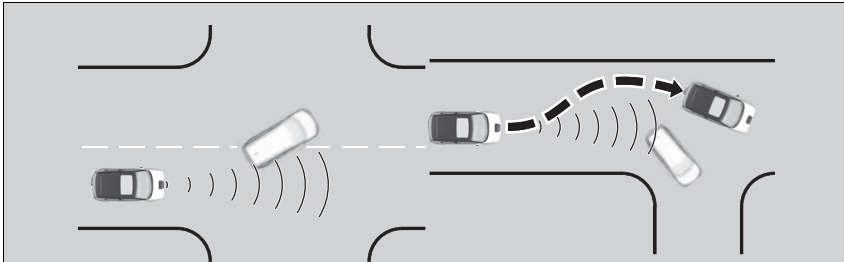

⚠ Brzdový systém zmiernenia zrážky (CMBS)

Ak ste zistili akékoľvek neštandardné fungovanie systému (napr. sa výstražné hlásenie zobrazuje príliš často), nechajte vozidlo skontrolovať predajcovi.

■ V zákrute

Pri jazde v zákrutách sa vozidlo dostáva do polohy, keď sa protiidúce vozidlo nachádza priamo pred vami.

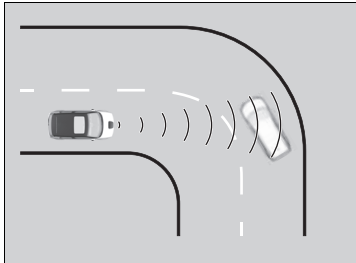

■ Jazda pod nízkym mostom vysokou rýchlosťou

Vozidlom prejdete pod nízkym alebo úzkym mostom vysokou rýchlosťou.

■ Spomaľovače, miesta výkonu práce na vozovke, železničné koľajnice, objekty na kraji vozovky a pod.

Jazdíte cez spomaľovače, ocelové cestné platne a pod. alebo sa približujete k železničným koľajniciam či objektom na okraji vozovky (napríklad dopravné značky a zvodidlá) v zákrute, prípadne pri parkovaní, odstavených vozidlách a múroch.

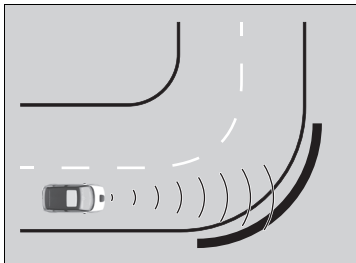

Ovládanie brzdenia pri nízkej rýchlosti

Systém ovládania brzdenia pri nízkej rýchlosti má tri funkcie: brzdenie pri nízkej rýchlosti, ovládanie plynu na zmiernenie zrážky a ovládanie plynu na zmiernenie zadnej zrážky. Vozidlo pomocou radarových senzorov nachádzajúcich sa na prednom a zadnom nárazníku rozpoznáva riziko zrážky so stenou alebo inou prekážkou, keď je plynový pedál stlačený príliš silno. Systém vám pomáha predchádzať zrážke a znížiť vplyv nárazu obmedzením výkonu systému.

▣ Ovládanie brzdenia pri nízkej rýchlosti

⚠ VÝSTRAHA

Systém ovládania brzdenia pri nízkej rýchlosti nedokáže zabrániť zrážke ani znížiť škodu spôsobenú zrážkou vo všetkých situáciách, keď dôjde k náhodnému alebo príliš silnému stlačeniu plynového pedála.

Nadmerné spoliehanie sa na tento systém môže viesť ku zrážke a vážnemu zraneniu alebo smrti. Je vašou zodpovednosťou vždy kontrolovať polohu radenia, stav pedála a okolie a bezpečne ovládať vozidlo.

Pri zachytení sa v železničnom priecestí môže systém rozpoznať závary priecestia ako prekážku a aktivovať sa. Ak sa to stane, brzdenie pri nízkej rýchlosti sa automaticky zruší po určitom čase po zastavení, aby ste mohli pokračovať vpred. Ak je aktivované ovládanie plynu na zmiernenie zrážky, naďalej stláčajte plynový pedál alebo ho stlačte ešte raz a potom odsuňte závoru priecestia.

Ak je systém aktivovaný obrubníkmi/parkovacími obrubníkmi alebo rozdielmi vo výške na ceste a nedokážete zaparkovať alebo ich odstrániť, vypnite systém.

■ Spôsob fungovania systému

Funkcia brzdienia pri nízkej rýchlosti

Funkcia brzdienia pri nízkej rýchlosti poskytuje vizuálne a zvukové upozornenie a pomoc s brzdením, keď sa vozidlo pohybuje približne rýchlosťou 2 až 10 km/h a existuje možnosť zrážky so stenou alebo inou prekážkou.

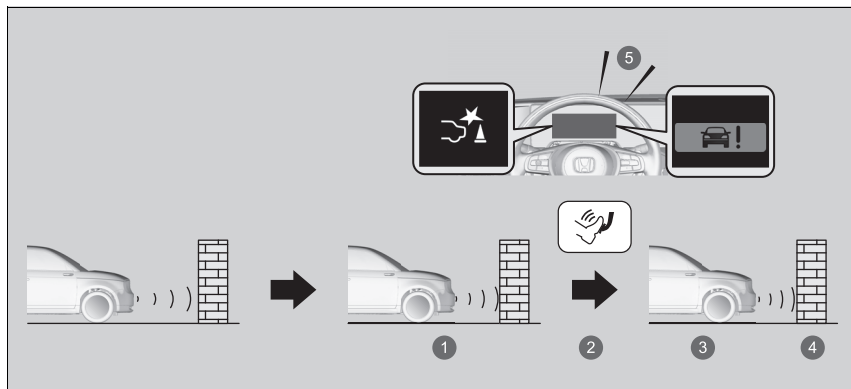

- 1 Spustíte núdzové brzdenie
- 2 Brzdy
- 3 Zastavenie
- 4 Po dosiahnutí stabilnej polohy uvoľníte brzdu
- 5 Zvuková signalizácia

▶ Ovládanie brzdienia pri nízkej rýchlosti

Pokyny týkajúce sa správnej manipulácie so sonarovými snímačmi nájdete na nasledujúcej strane.

▶ Radarové senzory Str. 495

Ak chcete zabrániť aktivácii systému, keď nie je potrebný, vždy ho vypnite počas údržby vozidla, pri nakladaní vozidla na loď, kamión a pod. alebo pri používaní dynamometra či valcov na jeho kontrolu.

Nevykonávajte žiadne úpravy odpruženia. Systém nemusí fungovať správne.

Vždy používajte odporúčanú veľkosť a typ pneumatík, ako aj značku a množstvo opotrebovania. V prípade rozdielov systém nemusí fungovať správne.

Ovládanie plynu na zmiernenie zrážky a ovládanie plynu na zmiernenie zadnej zrážky

Keď vozidlo stojí alebo sa pohybuje nižšou rýchlosťou než 10 km/h a pred ním alebo za ním sa nachádza určitá prekážka (napríklad stena), v prípade silnejšieho stlačenia plynového pedála vás systém informuje pomocou vizuálneho a zvukového signálu. Zároveň systém zabráni náhlemu pohybu vpred alebo vzad obmedzením výstupu systému napájania a aktiváciou brzdenia pri nízkej rýchlosti.

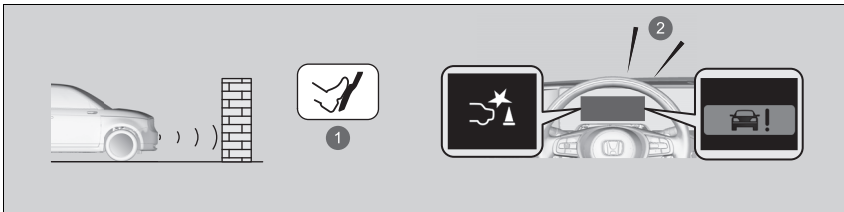

- ❶ Náhodné stlačenie plynového pedála/obmedzenie výstupu systému napájania
- ❷ Zvuková signalizácia

Ovládanie plynu na zmiernenie zrážky a ovládanie plynu na predchádzanie zadnej zrážke sa neaktivuje v nasledujúcich situáciách.

Pri jazde vpred:

Keď sa nachádzate na prudkom svahu alebo je zaradená poloha **P**, **R** alebo **N**.

Pri cúvaní:

Keď sa nachádzate na prudkom svahu alebo je zaradená iná poloha než **R**.

■ Zapnutie a vypnutie systému

Systém môžete zapínať a vypínať pomocou audiosystému/informačnej obrazovky.

➤ **Zapnutie a vypnutie systému podpory riadenia** Str. 322

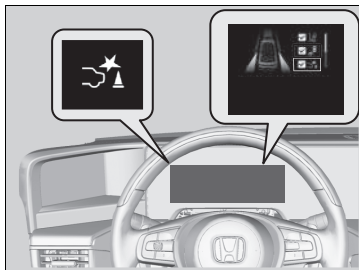

Systém môžete zapnúť a vypnúť aj nasledujúcim spôsobom:

1. Stlačte tlačidlo  na volante.
2. Otočte ľavým kolieskom voliča a vyberte možnosť **Bezpečnostná podpora** a potom stlačte ľavé koliesko voliča.
3. Otočením ľavého kolieska voliča vyberte možnosť **Ovládan. brzden. pri níz. rýchlosti** a potom stlačte ľavé koliesko voliča.
 - ▶ Na rozhraní s informáciami pre vodiča sa po zapnutí alebo vypnutí systému zobrazí hlásenie.
 - ▶ Keď je systém zapnutý, v políčku sa zobrazí značka začiarknutia a farba symbolu  sa zmení. Keď je systém vypnutý, značka začiarknutia zmizne a farba symbolu  sa zmení na sivú.

Systém ovládania brzdzenia pri nízkej rýchlosti sa zapne vždy, keď spustíte systém napájania, aj keď ste ho pri poslednej jazde vypli.

Podmienky zrušenia

Podmienky pre ovládanie plynu na zmiernenie zrážky a ovládanie plynu na zmiernenie zadnej zrážky.

- Keď už nie je stlačený plynový pedál.
- Keď je plynový pedál stlačený približne štyri sekundy.
- Keď je stlačený brzdový pedál.
- Pri otočení volantom a zabránení zrážke.

Podmienky zrušenia funkcie brzdenia pri nízkej rýchlosti.

- Uplynul určitý čas od poslednej aktivácie.

Podmienky a obmedzenia systému brzdenia pri nízkej rýchlosti

Systém nemusí fungovať správne v nasledujúcich prípadoch:

Príklady prekážok, ktoré sonarový snímač nedokáže rozpoznať

- Prekážky, ktoré neodrážajú zvukové vlny, ako napríklad ľudia, sneh, oblečenie, špongie atď.
- Úzke prekážky, ako sú ploty, bicykle, dopravné značky atď.
- Krátke alebo malé prekážky.
- Prekážky bezprostredne pred nárazníkom.
- Pohybujúce sa objekty alebo prekážky, ktoré náhle vstúpia na cestu.
- Prekážky, ktoré nie sú kolmo na zem, napríklad stena.

Podmienky zrušenia

Keď sa ovládanie brzdenia pri nízkej rýchlosti a ovládanie plynu na zmiernenie zrážky raz aktivujú, pre tú istú prekážku sa už neaktivujú znova. Môžu sa aktivovať znova po jazde určitý čas od poslednej aktivácie.

Ovládanie brzdenia pri nízkej rýchlosti a ovládanie plynu na zmiernenie (zadnej) zrážky sa pri jazde vpred a cúvaní aktivujú samostatne. (Ak sa napríklad aktivujú pri jazde vpred, môžu sa pri cúvaní okamžite aktivovať znova.) Ak však bolo aktivované brzdenie pri nízkej rýchlosti, ovládanie plynu na zmiernenie zrážky sa môže aktivovať znova až po jazde určitú dobu.

■ Príklady situácií, kedy sonarový snímač nedokáže rozpoznať prekážky

- Sonarový snímač je špinavý (pokrytý snehom, vodou, blatom atď.).
- Vozidlo je príliš horúce alebo príliš studené.
- Pri približovaní sa k prekážke pod uhlom sa prudko otočí volant.

■ Ďalšie príklady, kedy systém nemusí fungovať správne

- Vozidlo je naklonené v dôsledku ťažkej batožiny v batožinovom priestore alebo na zadných sedadlách.
- Zlé poveternostné podmienky, ako je lejak, hmla, sneh, piesočná búrka atď.
- Teplota/vlhkosť okolia je príliš vysoká alebo nízka.
- Pri jazde nadol po veľmi prudkom svahu.
- Keď ste v blízkosti ďalších vozidiel so sonarovým snímačom alebo iných objektov, ktoré vyžadujú ultrazvukové vlny.

■ Situácie, keď sa systém môže aktivovať aj bez rizika zrážky

- Pri prechode cez krátke alebo úzke brány.
- Pri jazde po nerovnom povrchu, trávnatých plochách alebo miestach so schodmi.
- Keď z vyvýšenej polohy vyčnieva zošikmený stĺp alebo stena.
- Keď sa vedľa cesty nachádzajú prekážky.
- Pri jazde smerom ku značkám, závesom, konárom stromu, železničným priecestiam atď.
- Pri jazde na zaplavených cestách.

Adaptívny tempomat (ACC) s funkciou sledovania vozidiel pri nízkych rýchlostiach

Pomáha udržiavať stálu rýchlosť vozidla a nastavený odstup za vozidlom rozpoznávaným pred vaším vozidlom, pričom v prípade zastavenia zisteného vozidla dokáže spomaliť a zastaviť vaše vozidlo bez toho, aby ste museli mať nohu na brzdovom alebo plynovom pedáli.

Ak systém ACC s funkciou sledovania vozidiel pri nízkych rýchlostiach spomalí vozidlo tým, že použije brzdy, rozsvietia sa brzdové svetlá vozidla.

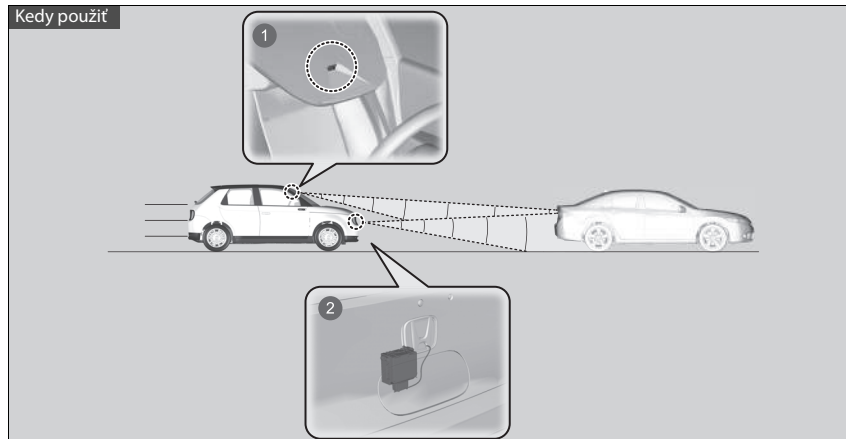

- ❶ Kamera je umiestnená za spätným zrkadlom.
- ❷ Radarový snímač sa nachádza vnútri prednej mriežky. Dávajte pozor, aby ste neudreli do krytu radarového snímača. Pri silnom náraze by sa mohol poškodiť.

► Adaptívny tempomat (ACC) s funkciou sledovania vozidiel pri nízkych rýchlostiach

⚠ VÝSTRAHA

Nesprávne použitie systému ACC s funkciou sledovania vozidiel pri nízkych rýchlostiach môže viesť k zrážke.

Systém ACC s funkciou sledovania vozidiel pri nízkych rýchlostiach používajte len pri jazde po diaľnici a v dobrých poveternostných podmienkach.

⚠ VÝSTRAHA

Systém ACC s funkciou sledovania vozidiel pri nízkych rýchlostiach disponuje obmedzenou schopnosťou brzdienia a vozidlo nemusí zastaviť včas, aby sa vyhol zrážke s vozidlom, ktoré pred vami náhle zastaví.

Vždy buďte pripravení stlačiť brzdový pedál, ak si to budú podmienky vyžadovať.

Dôležité pripomenutie

Systém ACC s funkciou sledovania vozidiel pri nízkych rýchlostiach má, rovnako ako iné systémy, svoje obmedzenia. Vždy, keď je to potrebné, používajte brzdový pedál a vždy dodržiujte bezpečnú vzdialenosť medzi vaším vozidlom a ostatnými vozidlami.

Pokyny týkajúce sa správnej manipulácie s radarovým snímačom nájdete na nasledujúcej strane.

► Radarový snímač Str. 494

- Rýchlosť vozidla pre systém ACC s funkciou sledovania vozidiel pri nízkych rýchlostiach: **Systém je možné používať, keď je rozpoznané vozidlo pred vami v dosahu systému ACC s funkciou sledovania vozidiel pri nízkych rýchlostiach.**
Funkcia sledovania vozidiel pri nízkych rýchlostiach v systéme ACC nedeteguje žiadne vozidlo: – Systém ACC s funkciou sledovania vozidiel pri nízkych rýchlostiach funguje pri rýchlostiach nad 30 km/h.
- Prevodový stupeň pre systém ACC s funkciou sledovania vozidiel pri nízkych rýchlostiach: V polohe **[D]**.

■ Spôsob aktivácie systému

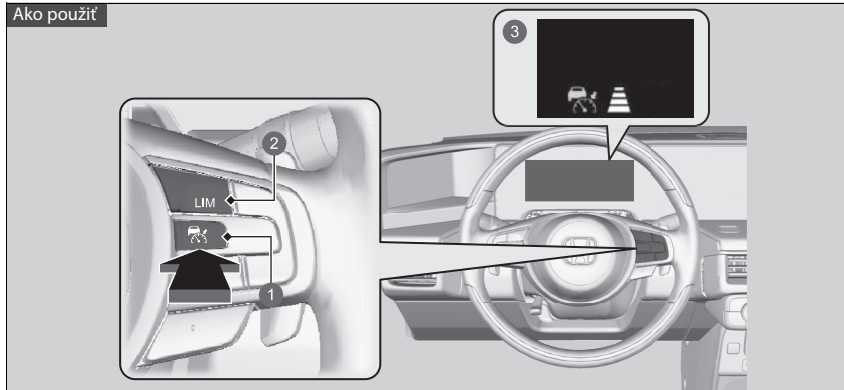

- 1 Tlačidlo . Stlačte tlačidlo na volante.
- 2 Tlačidlo **LIM**. Ak sa zobrazuje iný indikátor, stlačením tlačidla **LIM** ho zmeňte na zobrazenie systému ACC s funkciou sledovania vozidiel pri nízkych rýchlostiach.
- 3 Na ukazovateli sa zobrazuje ikona (biela). Systém ACC s funkciou sledovania vozidiel pri nízkych rýchlostiach je pripravený na použitie.

▶ Adaptívny tempomat (ACC) s funkciou sledovania vozidiel pri nízkych rýchlostiach

Prečítajte si informácie o manipulácii s kamerou tvoriacou súčasť tohto systému.

▶ **Kamera predného snímača** Str. 492

Systém ACC s funkciou sledovania vozidiel pri nízkych rýchlostiach nemusí v určitých podmienkach fungovať správne.

▶ **Podmienky a obmedzenia systému ACC s funkciou sledovania vozidiel pri nízkych rýchlostiach** Str. 453

Ak sa nepoužíva systém ACC s funkciou sledovania vozidiel pri nízkych rýchlostiach: Adaptívny tempomat vypnete stlačením tlačidla .

Systém ACC s funkciou sledovania vozidiel pri nízkych rýchlostiach nepoužívajte za nasledujúcich podmienok:

- Na cestách s veľkou premávkou alebo počas jazdy v neustále sa zastavujúcej premávke.
- Na cestách s prudkými zákrutami.
- Na cestách s prudkými časťami smerujúcim nadol, pretože vozidlo môže na voľnobehu prekročiť nastavenú rýchlosť. V takých prípadoch systém ACC s funkciou sledovania vozidiel pri nízkych rýchlostiach nepoužije brzdy na zachovanie nastavenej rýchlosti.
- Na cestách so zariadeniami na výber mýta alebo inými objektmi medzi dopravnými pruhmi alebo v oblastiach, kde sa parkuje alebo zariadeniami s prejazdom.

Zobrazenú nastavenú rýchlosť môžete v rozhraní s informáciami pre vodiča alebo na obrazovke audiosystému/informačnej obrazovke prepínať medzi jednotkami km/h a mph.

▶ **Zmena jednotky** Str. 168

▶ **Prispôbitelné funkcie** Str. 323

■ Nastavenie rýchlosti vozidla

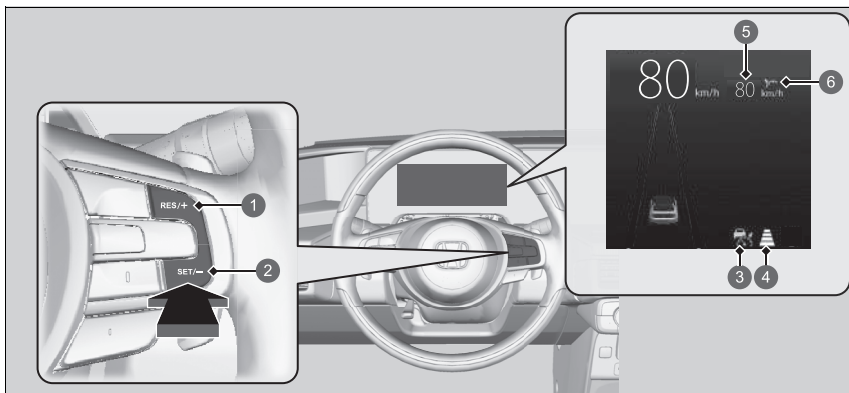

- 1 Tlačidlo **RES/+**
- 2 Tlačidlo **SET/-**
- 3  (zelená)
- 4 Nastavená vzdialenosť vozidla
- 5 Nastavená rýchlosť vozidla
- 6 Stav nastavenia (zelený)

Keď jazdíte rýchlosťou približne 30 km/h alebo vyššou: Keď dosiahnete požadovanú rýchlosť, zložte nohu z pedála a stlačte tlačidlo **SET/-**. Po uvoľnení tlačidla sa nastavená rýchlosť stane stálou rýchlosťou a spustí sa systém ACC s funkciou sledovania vozidiel pri nízkych rýchlostiach.

Pri jazde rýchlosťou nižšou ako približne 30 km/h:

Ak sa vozidlo pohybuje a brzdový pedál nestlačíte, stlačením tlačidla sa nastavená rýchlosť zafixuje na 30 km/h bez ohľadu na aktuálnu rýchlosť vozidla. Ak vozidlo stojí, rýchlosť vozidla môžete nastaviť aj so stlačeným brzdovým pedálom.

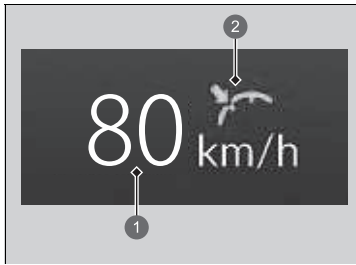

- ❶ Nastavená rýchlosť vozidla (biela)
- ❷ Stav nastavenia (zelený)

Keď sa spustí systém ACC s funkciou sledovania vozidiel pri nízkych rýchlostiach, na ukazovateli sa zobrazí nastavená rýchlosť (zelená).

■ Kedy sa aktivuje

■ Pred vami sa nachádza vozidlo

Systém ACC s funkciou sledovania vozidiel pri nízkych rýchlostiach monitoruje, či vozidlo pred vami vstupuje do oblasti dosahu systému ACC s funkciou sledovania vozidiel pri nízkych rýchlostiach. Ak sa zaznamená vstupujúce vozidlo, systém ACC s funkciou sledovania vozidiel pri nízkych rýchlostiach zachová alebo zníži rýchlosť vášho vozidla tak, aby udržal nastavený odstup vozidla od vozidla pred ním.

➔ **Nastavenie alebo zmena nastaveného odstupe** Str. 457

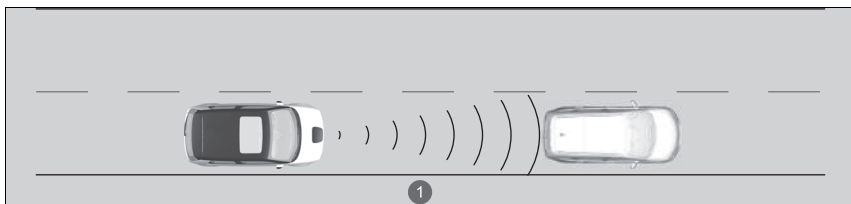

1 Dosah systému ACC s funkciou sledovania vozidiel pri nízkych rýchlostiach: 120 m

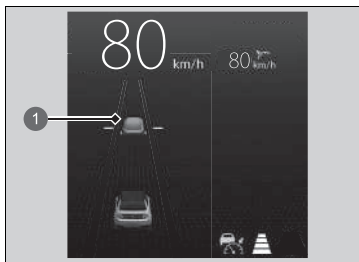

1 Na ukazovateli sa zobrazí ikona vozidla

Keď sa priblíži alebo sa pred vás náhle zaradi vozidlo s rýchlosťou nižšou ako je vaša nastavená rýchlosť a zachytí ho radar a kamera, vaše vozidlo začne spomaľovať.

⊠ Kedy sa aktivuje

Ak vozidlo pred vami náhle spomalí alebo ak sa iné vozidlo náhle zaradi pred vaše vozidlo, zaznie zvuková signalizácia a v rozhraní s informáciami pre vodiča sa zobrazí hlásenie.

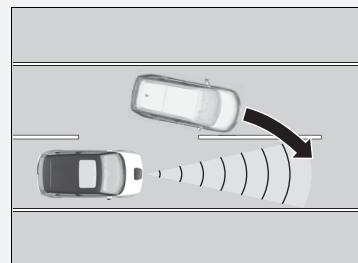

Stlačte brzdový pedál a udržiavajte vhodnú vzdialenosť od vozidla pred vami.

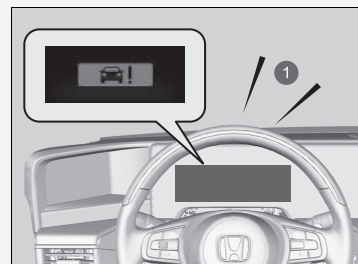

1 Zvuková signalizácia

■ Pred vami sa nenachádza žiadne vozidlo

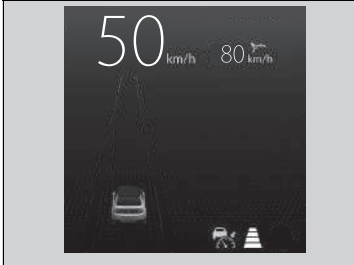

Vaše vozidlo si zachová nastavenú rýchlosť bez toho, aby ste museli mať nohu na brzdovom pedáli alebo plynovom pedáli. Ak sa predtým pred vami zistilo vozidlo, ktoré vášmu vozidlu bránilo v jazde nastavenou rýchlosťou, systém ACC s funkciou sledovania vozidiel pri nízkych rýchlostiach zrýchli vaše vozidlo na nastavenú rýchlosť a bude ju udržiavať.

■ Keď stlačíte plynový pedál

Dočasne môžete zvýšiť rýchlosť vozidla. V takomto prípade nebude k dispozícii žiadna zvuková ani vizuálna signalizácia, a to ani v prípade, ak sa bude v dosahu systému ACC s funkciou sledovania vozidiel pri nízkych rýchlostiach nachádzať iné vozidlo. Systém ACC s funkciou sledovania vozidiel pri nízkych rýchlostiach ostane zapnutý, kým ho nevypnete. Po uvoľnení plynového pedála systém obnoví vhodnú rýchlosť na udržiavanie nastaveného odstupu, kým je vozidlo pred vami v dosahu systému ACC s funkciou sledovania vozidiel pri nízkych rýchlostiach.

► Kedy sa aktivuje

Aj keď je zaznamenaná vzdialenosť medzi vašim vozidlom a vozidlom pred vami krátka, v nasledujúcich prípadoch môže systém ACC s funkciou sledovania vozidiel pri nízkych rýchlostiach začať zvyšovať rýchlosť vozidla:

- Vozidlo pred vami má takmer rovnakú alebo vyššiu rýchlosť než vaše vozidlo.
- Vozidlo, ktoré sa náhle zaradí pred vás, má vyššiu rýchlosť než vaše vozidlo a postupne sa vzdialenosť medzi vozidlami zväčšuje.

Zároveň je možné nastaviť zvukovú signalizáciu, keď vozidlo zaznamenané pred vami vstúpi alebo vystúpi z dosahu systému ACC s funkciou sledovania vozidiel pri nízkych rýchlostiach. Zmeňte nastavenie **Pípnutie systému ACC upozorňujúce na rozpoznané vozidlo vpredu**.

► **Prispôbitelné funkcie** Str. 323

Obmedzenia

Počas používania systému ACC s funkciou sledovania vozidiel pri nízkych rýchlostiach môže byť na udržanie bezpečnej vzdialenosti potrebné použiť brzdú. Systém ACC s funkciou sledovania vozidiel pri nízkych rýchlostiach okrem toho nemusí v určitých podmienkach fungovať.

► **Podmienky a obmedzenia systému ACC s funkciou sledovania vozidiel pri nízkych rýchlostiach** Str. 453

■ Vozidlo zistené pred vami je v dosahu systému ACC s funkciou sledovania vozidiel pri nízkych rýchlostiach a spomalí až do zastavenia

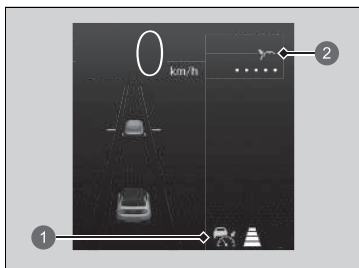

- 1 Indikátor adaptívneho tempomatu (ACC) s funkciou sledovania vozidiel pri nízkych rýchlostiach (zelený)
- 2 Stav nastavenia (zelený)

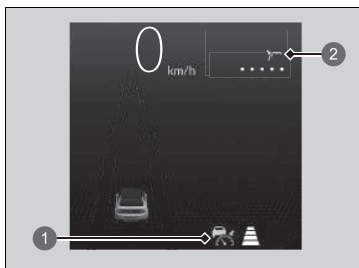

- 1 Indikátor adaptívneho tempomatu (ACC) s funkciou sledovania vozidiel pri nízkych rýchlostiach (zelený)
- 2 Stav nastavenia (zelený)

Vaše vozidlo automaticky zastaví. Na ukazovateli sa zobrazí hlásenie **•••••**. Keď sa vozidlo pred vami znovu začne pohybovať, ak stlačíte tlačidlo **RES/+** alebo **SET/-**, prípadne zošliapnete plynový pedál, systém ACC s funkciou sledovania vozidiel pri nízkych rýchlostiach sa znova aktivuje s predošlou nastavenou rýchlosťou.

Ak sa pred vami nenachádza žiadne vozidlo a vaše vozidlo ešte nepokračuje v jazde, zošliapnite plynový pedál a systém ACC s funkciou sledovania vozidiel pri nízkych rýchlostiach sa znova aktivuje s predošlou nastavenou rýchlosťou.

☒ Kedy sa aktivuje

⚠ VÝSTRAHA

Vystúpenie z vozidla, ktoré zastavilo počas fungovania systému ACC s funkciou sledovania vozidiel pri nízkych rýchlostiach, môže mať za následok, že sa vozidlo pohne bez zásahu šoféra.

Vozidlo, ktoré sa pohybuje bez zásahu vodiča, môže spôsobiť nehodu s následkom vážnych alebo smrteľných zranení.

Nikdy nevystupujte z vozidla, keď ho zastavil systém ACC s funkciou sledovania vozidiel pri nízkych rýchlostiach.

■ Podmienky a obmedzenia systému ACC s funkciou sledovania vozidiel pri nízkych rýchlostiach

Za určitých podmienok sa systém môže automaticky vypnúť a indikátor adaptívneho tempomatu (ACC) s funkciou sledovania vozidiel pri nízkych rýchlostiach sa rozsvieti. Niekoľko prípadov týchto podmienok je uvedených nižšie. Iné podmienky môžu spôsobiť zníženie účinnosti niektorých funkcií systému ACC.

➤ **Kamera predného snímača** Str. 492

➤ **Radarový snímač** Str. 494

■ Podmienky prostredia

- Jazda v nepriaznivom počasí (dážď, hmla, sneh a pod.).

■ Podmienky vozovky

- Jazda na zasneženej alebo mokrej vozovke (zakryté označenie jazdných pruhov, stopy po vozidlách, odrazené svetlá, rozprašovaná voda po vozovke, vysoký kontrast).

■ Podmienky vozidla

- Vonkajšia časť čelného skla je znečistená špinou, blatom, listami, mokrým snehom a pod.
- Neštandardný stav pneumatík alebo kolies (nesprávna veľkosť, rôzne veľkosti alebo konštrukcie, nesprávne nahustená pneumatika atď.).
- Teplota kamery je príliš vysoká.
- Je aktivovaná elektrická parkovacia brzda.
- Keď je znečistená predná mriežka.
- Vozidlo je naklonené kvôli ťažkému nákladu alebo úpravám odpruženia.
- Pri nasadených snehových reťaziach.

⊠ Podmienky a obmedzenia systému ACC s funkciou sledovania vozidiel pri nízkych rýchlostiach

Systém ACC s funkciou sledovania vozidiel pri nízkych rýchlostiach používa rovnaký radarový snímač ako brzdomý systém zmiernenia zrážky (CMBS).

➤ **Brzdový systém zmiernenia zrážky (CMBS)**

Str. 428

Kryt radarového snímača musí byť vždy čistý.

Na čistenie krytu snímača nikdy nepoužívajte chemické rozpúšťadlá ani čistiace prášky. Čistite pomocou vody alebo jemného čistiaceho prostriedku.

Na kryt radarového snímača neumiestňujte nálepky a kryt radarového snímača nevymieňajte.

Ak je radarový snímač potrebné opraviť, odmontovať alebo ak utrpel prudký náraz, systém vypnite stlačením tlačidla  a vozidlo vezmite k predajcovi.

Ak ste zistili akékoľvek neštandardné fungovanie systému (napr. sa výstražné hlásenie zobrazuje príliš často), nechajte vozidlo skontrolovať predajcovi.

■ Zhoršené podmienky zaznamenávania

- Iné vozidlo vám náhle skríži cestu.
- Vzdialenosť medzi vašim vozidlom a vozidlom pred vami je príliš krátka.
- Iné vozidlo sa nízkou rýchlosťou náhle zaradí pred vás a náhle zabrzdí.
- Keď intenzívne zrýchlite a vysokou rýchlosťou sa blížite k vozidlu pred vami.
- Vozidlo pred vami je motocykel, bicykel, skúter alebo iné menšie vozidlo.
- Keď sa pred vozidlom nachádzajú zvieratá.
- Keď jazdíte na točitej, kľukatej alebo zvlnenej ceste, na ktorej je pre snímač problematické správne rozpoznať vozidlo pred vami.

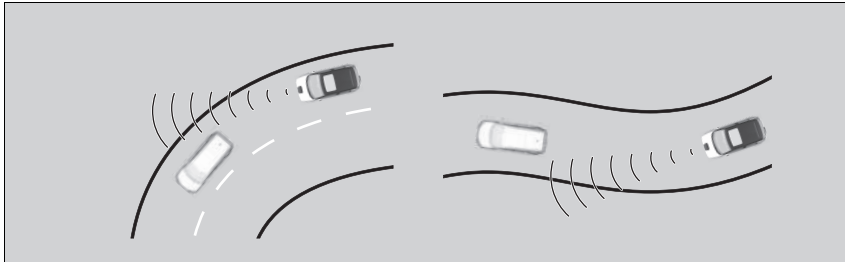

- Rýchlostný rozdiel medzi vašim vozidlom a vozidlom pred vami je mimoriadne veľký.
- Vozidlo prichádzajúce zo smeru oproti náhle prejde pred vás.
- Vaše vozidlo náhle vojde do cesty vozidlu idúcemu oproti.

► Podmienky a obmedzenia systému ACC s funkciou sledovania vozidiel pri nízkych rýchlostiach

Ak predná časť vozidla narazila v ktorejkoľvek z nasledujúcich situácií, radarový snímač nemusí fungovať správne. Nechajte vozidlo skontrolovať predajcovi:

- Vozidlo narazilo na hrboľ, obrubník, zarážku, násyp atď.
- Jazdili ste vozidlom po hlbokoj vode.
- Vozidlo utrpelo čelnú zrážku.

- Pri jazde po úzkom kovovom moste.



- Ak vozidlo pred vami náhle zabrzdí.
- Ak má vozidlo pred vami neštandardný tvar.

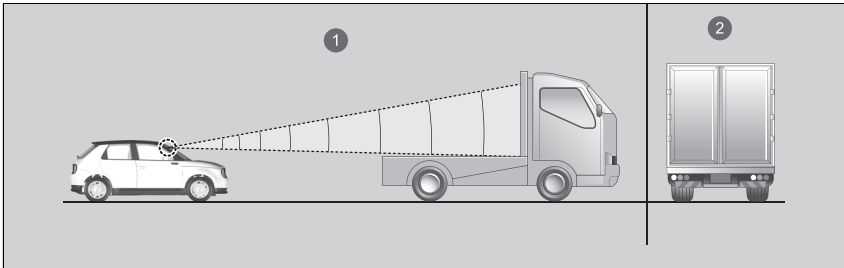

- 1 Radar rozpoznáva hornú časť prázdneho nákladného vozidla.
 - 2 Dodávka, cisternové vozidlo atď.
- Ak vaše vozidlo alebo vozidlo pred vami jazdí na niektorom okraji pruhu.

■ Nastavenie rýchlosti vozidla

Pomocou tlačidla **RES/+** alebo **SET/-** na volante zvýšte alebo znížte rýchlosť vozidla.

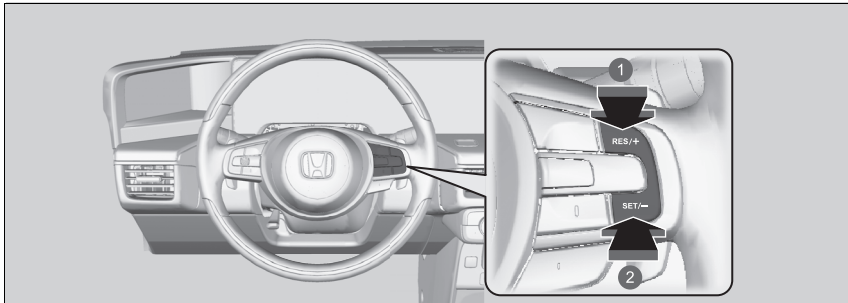

① Zvýšenie rýchlosti

② Zníženie rýchlosti

- Po každom stlačení tlačidla **RES/+** alebo **SET/-** sa rýchlosť vozidla zvýši alebo zníži približne o 1 km/h.
- Ak podržíte stlačené tlačidlo **RES/+** alebo **SET/-**, rýchlosť vozidla sa zvýši alebo zníži o približne 10 km/h.

▣ Nastavenie rýchlosti vozidla

Ak je rýchlosť zaznamenaného vozidla pred vami nižšia než vyššia nastavená rýchlosť vášho vozidla, systém ACC s funkciou sledovania vozidiel pri nízkych rýchlostiach nemusí zvýšiť rýchlosť vášho vozidla. Cieľom je zachovať nastavený odstup medzi vaším vozidlom a vozidlom pred vami.

Keď stlačíte plynový pedál a následne stlačíte a uvoľníte tlačidlo **SET/-**, nastaví sa aktuálna rýchlosť vozidla.

Nastavenie alebo zmena nastaveného odstu

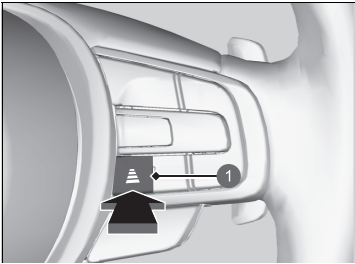





1 Tlačidlo odstu

Stlačením tlačidla odstu zmeníte nastavený odstup systému ACC s funkciou sledovania vozidiel pri nízkych rýchlostiach. Po každom stlačení tlačidla sa nastavenie odstu (vzdialenosti za vozidlom zisteným pred vami) prepína medzi veľmi dlhým, dlhým, stredným a krátkym odstupom.

Vyberte najvhodnejšie nastavenie odstu podľa konkrétnych jazdných podmienok. Dodržujte pritom všetky požiadavky na odstup vozidiel stanovené miestnymi predpismi.

Čím vyššiu nastavenú rýchlosť vozidla vyberiete, tým dlhšia bude hodnota krátkeho, stredného, dlhého alebo veľmi dlhého odstup. Pozrite si nasledujúce príklady.

Nastavený odstup		Keď je nastavená rýchlosť:	
		80 km/h	104 km/h
Krátky		24,2 metra 1,1 s	33,0 metra 1,1 s
Stredný		33,0 metra 1,5 s	43,0 metra 1,5 s
Dlhý		44,0 metrov 2,0 s	57,5 metra 2,0 s
Extra dlhý		63,5 metra 2,9 s	83,4 metra 2,9 s

Keď vaše vozidlo automaticky zastaví, pretože zistilo, že vozidlo pred vami zastavilo, vzdialenosť medzi oboma vozidlami sa bude líšiť v závislosti od nastavenia odstup systému ACC s funkciou sledovania vozidiel pri nízkych rýchlostiach.

▶ Nastavenie alebo zmena nastaveného odstup

Vodič musí za každých okolností udržiavať dostatočnú brzdnú vzdialenosť od vozidla idúceho pred ním. Upozorňujeme, že minimálne vzdialenosti alebo časy odstupov medzi vozidlami môžu byť predpísané vyhláškou o cestnej premávke platnou v danej krajine a je povinnosťou vodiča dodržiavať takéto zákonné predpisy.

Zrušenie

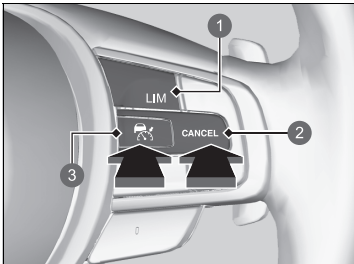

- ❶ Tlačidlo **LIM**
- ❷ Tlačidlo **CANCEL**
- ❸ Tlačidlo

Ak chcete zrušiť systém ACC s funkciou sledovania vozidiel pri nízkych rýchlostiach, vykonajte jednu z týchto činností:

- Stlačte tlačidlo **CANCEL**.
 - ▶ Indikátor (zelený) na ukazovateli sa zmení na indikátor (biely).
- Stlačte tlačidlo .
- ▶ Indikátor (zelený) zhasne.
- Stlačte tlačidlo **LIM**.
- Keď sa vozidlo hýbe smerom dopredu, stlačte brzdový pedál.
 - ▶ Indikátor (zelený) na ukazovateli sa zmení na indikátor (biely).

Zrušenie

Nastavenú rýchlosť nie je možné nastaviť ani obnoviť, ak bol systém ACC s funkciou sledovania vozidiel pri nízkych rýchlostiach vypnutý tlačidlom . Stlačením tlačidla aktivujete systém a potom nastavte požadovanú rýchlosť.

Obnovenie predchádzajúcej nastavenej rýchlosti: Po zrušení adaptívneho tempomatu s funkciou sledovania vozidiel pri nízkych rýchlostiach ho môžete opäť aktivovať s predchádzajúcou nastavenou rýchlosťou zobrazenou na ukazovateli (sivo) stlačením tlačidla **RES/+** a to aj vtedy, keď je vozidlo zastavené.

Po vypnutí adaptívneho tempomatu s funkciou sledovania vozidiel pri nízkych rýchlostiach stlačením tlačidla **CANCEL** alebo stlačením brzdového pedála sa na ukazovateli zobrazí sivou farbou predchádzajúca nastavená rýchlosť.

Po stlačení tlačidla **RES/+** sa aktivuje adaptívny tempomat s funkciou sledovania vozidiel pri nízkych rýchlostiach so zobrazenou rýchlosťou.

Ak je zobrazený indikátor (biely) a stlačíte tlačidlo **RES/+**, keď nie je zobrazená predchádzajúca nastavená rýchlosť (sivo), aktuálna rýchlosť vozidla sa nastaví pomocou tlačidla **SET/-**.

■ Automatické zrušenie

Keď sa systém ACC s funkciou sledovania vozidiel pri nízkych rýchlostiach automaticky zruší, zaznie zvuková signalizácia a na ukazovateli sa zobrazí hlásenie. Automatické zrušenie systému ACC s funkciou sledovania vozidiel pri nízkych rýchlostiach môže spôsobiť ktorákoľvek z nasledujúcich situácií:

- Nepriaznivé počasie (dážď, hmla, sneh a pod.)
- Keď je znečistený radarový snímač na prednej mriežke.
- Vozidlo pred vami nie je možné rozpoznať.
- Zistí sa abnormálny stav pneumatík alebo sa pneumatiky začnú šmýkať.
- Jazda po horskej ceste na dlhší čas alebo jazda mimo cesty.
- Náhly pohyb volantu.
- Keď sa aktivuje funkcia ABS, VSA alebo CMBS.
- Keď sa rozsvieti indikátor systému ABS alebo VSA.
- Keď vozidlo zastaví na veľmi prudkom svahu.
- Keď manuálne aktivujete elektrickú parkovaciu brzdu.
- Ak je vozidlo zaznamenané v dosahu systému ACC s funkciou sledovania vozidiel pri nízkych rýchlostiach príliš blízko k vášmu vozidlu.
- Kamera za spätným zrkadlom alebo oblasť okolo kamery, vrátane čelného skla, je znečistená.
- Keď prekročíte maximálnu nosnosť.
- Keď budete prechádzať uzavretým priestorom, ako je napríklad tunel.

Automatické zrušenie systému ACC s funkciou sledovania vozidiel pri nízkych rýchlostiach môžu spôsobiť aj nasledujúce príčiny. V takýchto prípadoch sa automaticky aktivuje elektrická parkovacia brzda.

- Odopne sa bezpečnostný pás vodiča, keď vozidlo stojí.
- Vozidlo stojí dlhšie ako 10 minút.
- Systém napájania sa vypne.

» Zrušenie

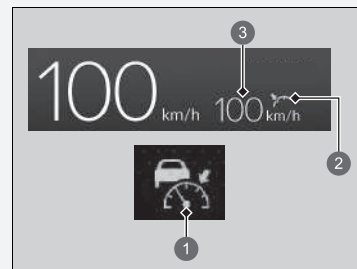

- 1 (biely)
- 2 Stav nastavenia (sivý)
- 3 Predchádzajúca nastavená rýchlosť (sivá)

» Automatické zrušenie

Aj keď sa systém ACC s funkciou sledovania vozidiel pri nízkych rýchlostiach zrušil automaticky, napriek tomu môžete obnoviť predchádzajúcu nastavenú rýchlosť. Počkajte, kým sa odstráni stav, ktorý spôsobil zrušenie systému ACC s funkciou sledovania vozidiel pri nízkych rýchlostiach, a potom stlačte tlačidlo **RES/+** alebo **SET/-**.

V nasledujúcich prípadoch zaznie zvukový signál, systém ACC sa deaktivuje a v rozhraní s informáciami pre vodiča sa zobrazí indikátor .

- Vozidlo opakovane pribrzdzuje, aby zachovalo nastavenú rýchlosť (napríklad pri jazde z kopca dlhým svahom).

■ Funkcia inteligentného adaptívneho tempomatu

Poskytuje včasnú predpoveď v prípade situácií, kedy sa pred vás zaradi druhé vozidlo. Keď je aktivovaný systém ACC s funkciou sledovania vozidiel pri nízkych rýchlostiach, systém zistí, že vozidlo jazdiace v príľahlom pomalšom pruhu sa chce zaradiť pred vás a vopred upraví rýchlosť vášho vozidla.

■ Spôsob fungovania systému

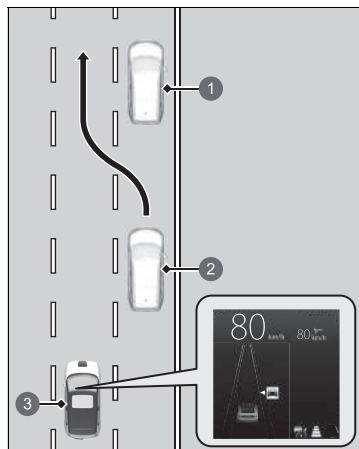

Vyobrazený je typ s ľavostranným riadením.

- 1 Pomalé vozidlo
- 2 Vozidlo zaraďujúce sa pred vás
- 3 Vaše vozidlo

Radarový snímač umiestnený v prednej mriežke sníma vozidlá pred vami vrátane tých, ktoré jazdia v príľahlom pruhu, a kamera za spätným zrkadlom sníma označenia v jazdnom pruhu.

Tento systém vylepšuje sledovanie systému ACC s funkciou sledovania vozidiel pri nízkych rýchlostiach; vopred prispôsobí rýchlosť vášho vozidla pomocou predbežného predvídania situácie, v ktorej vozidlo jazdiace v príľahlom pomalšom jazdnom pruhu dobehne pomalšie vozidlo pred ním a prejde do druhého pruhu, aby sa zaradilo pred vás.

Ak systém predpovedá takúto situáciu, kedy sa pred vás zaradí druhé vozidlo, vaše vozidlo mierne spomalí. Pri zistení takéhoto vozidla sa vaša rýchlosť bude znižovať podľa vozidla, ktoré sa zaraďuje pred vás.

Keď systém upravuje vašu rýchlosť, v ukazovateli sa zobrazí ikona vozidla, ktoré sa zaraďuje pred vás, čo znamená, že systém je aktívny.

■ Spôsob aktivovania systému

Ak má vozidlo zaradujúce sa pred vás vyššiu rýchlosť ako vozidlo pred ním a vaše vozidlo má vyššiu rýchlosť ako vozidlo, ktoré sa zaraduje pred vás (t. j. keď musíte spomaliť), systém ACC s funkciou sledovania vozidiel pri nízkych rýchlostiach bude predvídať toto obiehajúce vozidlo a upraví rýchlosť vášho vozidla.

Systém sa aktivuje, ak sú splnené všetky nasledujúce podmienky:

- Keď je systém ACC s funkciou sledovania vozidiel pri nízkych rýchlostiach aktivovaný.
- Keď jazdíte po ceste s viacerými jazdnými pruhmi.
- Keď je rýchlosť vášho vozidla v rozmedzí približne 80 km/h a približne 145 km/h.
- Vozidlo sa pohybuje po rovnej ceste alebo ceste s miernymi zákrutami.
- Smerové signály sú vypnuté.
- Nie je stlačený brzdový pedál.
- Ak sa vozidlo zaradí z pomalšieho jazdného pruhu.

■ Zapnutie a vypnutie inteligentného adaptívneho tempomatu

Systém môžete zapínať a vypínať pomocou ukazovateľa alebo obrazovky audiosystému/informačnej obrazovky.

► **Prispôbitelné funkcie** Str. 323

► Funkcia inteligentného adaptívneho tempomatu

Ak sa premávka zmení z pravostranného na ľavostranné riadenie, jazdou po ceste s približujúcou sa premávkou v určitej vzdialenosti sa automaticky prepne zisťovanie jazdného pruhu z pravej na ľavú stranu.

Inteligentný adaptívny tempomat sa nemusí aktivovať v nasledujúcich podmienkach:

- Ak je rýchlostný rozdiel medzi zaradujúcim sa vozidlom a vozidlom pred ním v príslušnom jazdnom pruhu*1 malý
- Ak je rýchlostný rozdiel medzi zaradujúcim sa vozidlom a vaším vozidlom malý (t. j. úprava rýchlosti nie je potrebná)
- Ak sa vozidlo jednoducho zaradí pred vaše vozidlo bez toho, aby sa pred ním v príslušnom jazdnom pruhu nachádzalo nejaké vozidlo*1
- Ak sa vozidlo zaradí z rýchlejšieho jazdného pruhu*1

*1: Vztahuje sa na pravý jazdný pruh v prípade pravostrannej premávky a ľavý jazdný pruh v prípade ľavostrannej premávky.

Systém podpory riadenia vozidla v jazdnom pruhu (LKAS)

Vykonáva zásah do riadenia s cieľom udržať vozidlo uprostred rozpoznateľného jazdného pruhu a poskytuje hmatové, zvukové a vizuálne upozornenie v prípade, ak vozidlo opustí svoj jazdný pruh.

■ Asistent zásahu do riadenia

Systém aplikuje krútiaci moment na riadenie na udržanie vozidla medzi ľavou a pravou čiarou jazdného pruhu. Keď sa vozidlo začne približovať k niektorej z čiar jazdného pruhu, aplikovaný krútiaci moment sa zosilní.

▣ Systém podpory riadenia vozidla v jazdnom pruhu (LKAS)

▣ Dôležité bezpečnostné informácie

Systém LKAS slúži len ako doplnok na zvýšenie komfortu vodiča. Nie je to náhrada za riadenie vozidla. Tento systém nebude fungovať, ak zložíte ruky z volantu alebo ak budete riadiť vozidlo nesprávnym spôsobom.

▣ Výstražné a informačné hlásenia rozhrania s informáciami pre vodiča Str. 130

Neumiestňujte žiadne predmety na prístrojový panel. Predmety sa môžu odrážať na čelnom skle a brániť tak snímaniu jazdných pruhov.

Systém LKAS vás upozorní iba v prípade, keď zistí, že vozidlo opúšťa jazdný pruh bez použitia smerového signálu. Systém LKAS nemusí rozpoznať všetky označenia alebo opustenia jazdného pruhu. Presnosť sa líši v závislosti od počasia, rýchlosti a stavu označenia jazdného pruhu.

Je vždy vašou zodpovednosťou viesť vozidlo bezpečne a predchádzať zrážkam.

Systém LKAS je vhodný na používanie na diaľniciach alebo na cestách so stredovým deliacim pásom.

Systém LKAS nemusí správne fungovať alebo môže fungovať nesprávne v určitých situáciách:

▣ Podmienky a obmedzenia systému LKAS Str. 472

Prečítajte si informácie o manipulácii s kamerou tvoriacou súčasť tohto systému.

▣ Kamera predného snímača Str. 492

■ Hmatové, zvukové a vizuálne upozornenia

Rýchle vibrovanie volantu, zvuková výstraha a výstražné zobrazenie na displeji upozornia vodiča, že vozidlo opúšťa rozpoznávaný jazdný pruh.

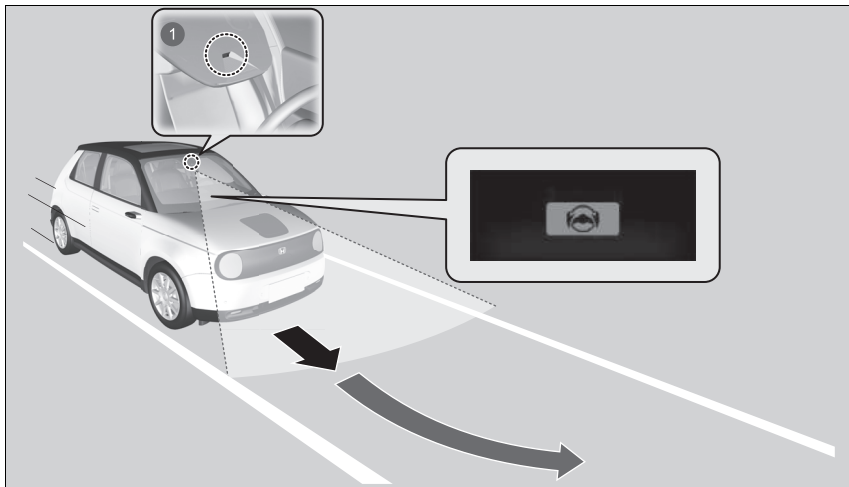

1 Kamera predného snímača: Monitoruje čiary jazdného pruhu

Keď na zmenu jazdných pruhov použijete smerové signály, činnosť systému sa pozastaví a obnoví sa po vypnutí smerových signálov.

Ak zmeníte jazdný pruh bez použitia smerových signálov, aktivujú sa upozornenia systému LKAS.

■ Funkcia asistenta zachovania jazdného pruhu

Napomáha s udržiavaním vozidla v strede jazdného pruhu. Keď sa vozidlo priblíži k bielej alebo žltej čiare, odpor elektrického posilňovača riadenia sa zvýši.

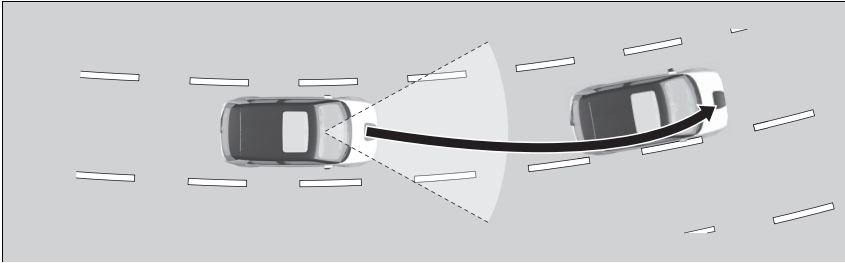

■ Funkcia upozornenia opustenia jazdného pruhu (LDW)

Ak vozidlo vstúpi do varovnej zóny, systém LKAS vás upozorní jemnou vibráciou volantu, zvukovou výstrahou a výstražným zobrazením.

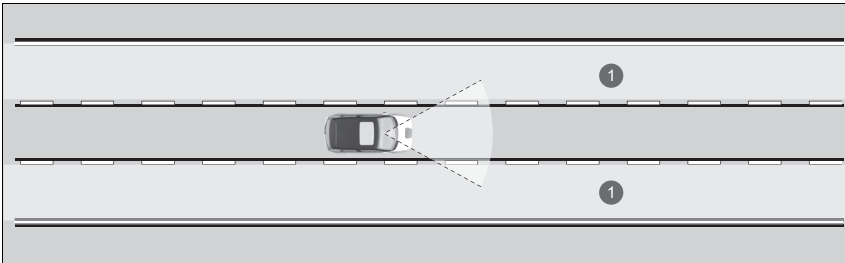

1 Varovná zóna

►► Systém podpory riadenia vozidla v jazdnom pruhu (LKAS)

Systém LKAS nemusí fungovať podľa určenia, ak sa používa v často prerušovanej premávke alebo na cestách s prudkými zákrutami.

Ak zlyhá rozpoznávanie jazdných pruhov, systém bude dočasne nefunkčný. Po rozpoznaní jazdného pruhu sa systém automaticky obnoví.

■ Kedy je možné tento systém používať

Systém je možné používať po splnení nasledujúcich podmienok.

- Jazdný pruh, v ktorom jazdíte, má rozpoznateľné označenia na oboch stranách a vozidlo sa nachádza v strede jazdného pruhu.
- Rýchlosť vozidla je zhruba 72 km/h alebo viac.
- Jazdíte na rovnej ceste alebo ceste s miernymi zákrutami.
- Smerové signály sú vypnuté.
- Nie je stlačený brzdový pedál.
- Stierače nie sú v režime vysokej rýchlosti.

☒ Kedy je možné tento systém používať

Ak sa vozidlo posunie k ľavému alebo pravému pásu jazdného pruhu v dôsledku aplikácie krútiaceho momentu systémom, vypnite systém LKAS a požiadajte predajcu o kontrolu vozidla.

■ Spôsob aktivácie systému

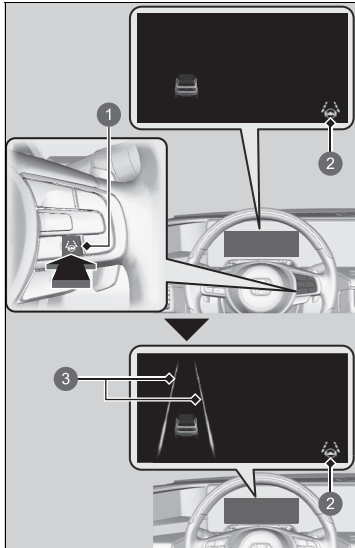

- 1 Tlačidlo LKAS
- 2 Indikátor systému podpory riadenia vozidla v jazdnom pruhu (LKAS) (zelený)
- 3 Jazdný pruh

1. Stlačte tlačidlo LKAS.
 - Ikona sa zobrazuje na ukazovateli.
 - System je pripravený na používanie.

2. Počas jazdy sa snažte udržiavať vozidlo v blízkosti stredu jazdného pruhu.
 - Na ukazovateli sa zobrazuje jazdný pruh.
 - System sa aktivuje.

Zrušenie



1 Tlačidlo LKAS

Zrušenie systému LKAS:
Stlačte tlačidlo LKAS.

Systém LKAS sa vypne vždy, keď vypnete systém napájania, aj keď ste ho pri poslednej jazde zapli.



Keď pozastavíte fungovanie systému LKAS, čiary jazdného pruhu na ukazovateli sa zmenia na dvojité čiary a zaznie zvuková signalizácia (ak je aktivovaná).

■ Fungovanie systému sa pozastaví v nasledujúcich prípadoch:

- Nastavíte stierače na rýchle otáčky.
 - ▶ Po vypnutí stieračov alebo nastavení do polohy **LO** sa obnoví činnosť systému LKAS.
- Znížite rýchlosť vozidla na rýchlosť približne 64 km/h alebo nižšiu.
 - ▶ Zvýšením rýchlosti vozidla na rýchlosť približne 72 km/h alebo viac sa obnoví činnosť systému LKAS.
- Vozidlo jazdí napravo alebo naľavo od jazdného pruhu.

■ **Fungovanie systému LKAS sa môže automaticky pozastaviť v nasledujúcich prípadoch:**

- Systému sa nepodarí detegovať čiary jazdného pruhu.
- Rýchlo otočíte volantom.
- Vozidlo riadite nesprávnym spôsobom.
- Pri jazde ostrými zákrutami.
- Systém predchádzania vybočeniu z vozovky je aktivovaný.

Keď uvedené situácie pominú, systém LKAS automaticky obnoví svoju činnosť.

■ **System LKAS sa môže automaticky vypnúť v nasledujúcich prípadoch:**

- Teplota kamery je extrémne vysoká alebo nízka.
- Kamera za spätným zrkadlom alebo oblasť okolo kamery, vrátane čelného skla, je znečistená.
- Aktivuje sa systém ABS alebo VSA.

Ak sa systém LKAS automaticky vypne, zaznie zvuková signalizácia.

■ Podmienky a obmedzenia systému LKAS

Systém nemusí v určitých podmienkach zaznamenať označenie pruhov a nemusí byť schopný udržať vozidlo v strede pruhu. Medzi tieto podmienky patria:

■ Podmienky prostredia

- Jazda v nepriaznivom počasí (dážď, hmla, sneh a pod.).
- Náhle zmeny medzi svetlom a tmou, napríklad vjazd do tunela alebo výjazd z neho.
- Malý kontrast medzi čiarami jazdných pruhov a povrchom vozovky.
- Jazda do oslabeného slnečného svetla (napr. východ alebo západ slnka).
- Na vozovke sa odráža silné svetlo.
- Jazda v tieňoch stromov, budov atď.
- Tiene priľahlých objektov, ktoré sú rovnobežné s označeniami jazdných pruhov.
- Objekty alebo štruktúry na vozovke, ktoré sa dajú nesprávne interpretovať ako označenia jazdných pruhov.
- Odrazy na vnútornej strane čelného skla.
- Jazda potme alebo v tmavých miestach, ako sú tunely.

■ Podmienky vozovky

- Jazda na zasneženej alebo mokrej vozovke (zakryté označenie jazdných pruhov, stopy po vozidlách, odrazené svetlá, rozprašovaná voda po vozovke, vysoký kontrast).
- Jazda na ceste s dočasnými označeniami jazdných pruhov.
- Nevýrazné, viacnásobné alebo rôzne označenia jazdných pruhov viditeľné na vozovke z dôvodu opráv cesty, prípadne staré označenia jazdných pruhov.

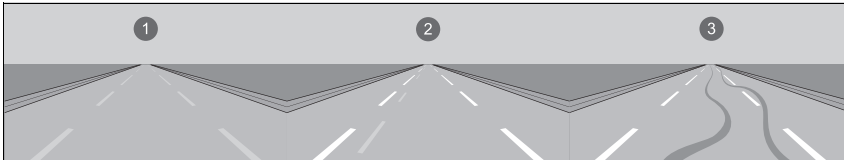

- 1 Vyblednuté čiary
- 2 Duplicitné čiary
- 3 Stopy pneumatík

- Vozovka má zbiehajúce sa, rozdeľujúce sa alebo križujúce sa jazdné pruhy (napr. na križovatke alebo prechode pre chodcov).
- Označenia jazdných pruhov sú mimoriadne úzke, široké alebo sa menia.

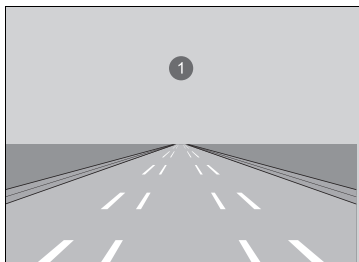

❶ Veľmi široký alebo úzky cestný pruh

- Vozidlo pred vami sa pohybuje v blízkosti označení jazdných pruhov.
- Cesta je kopcovitá alebo vozidlo prichádza k hrebeňu kopca.
- Jazda po nerovných alebo nedláždených cestách alebo po hrboliatých povrchoch.
- Keď sú objekty na ceste (obrubník, zvodidlá, pylóny atď.) sa javia ako biele čiary (alebo žlté čiary).
- Pri jazde na cestách s dvojitými jazdnými pruhmi.

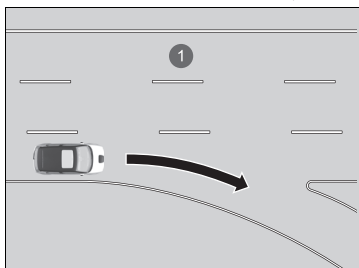

❶ Jazdný pruh bez čiar na križovatke

■ Podmienky vozidla

- Sklá svetlometov sú znečistené alebo sú nesprávne nastavené svetlomety.
- Vonkajšia časť čelného skla je postriekaná alebo znečistená špinou, blatom, listami, mokrým snehom a pod.
- Vnútorňa strana čelného skla je zahmlená.
- Teplota kamery je príliš vysoká.
- Neštandardný stav pneumatík alebo kolies (nesprávna veľkosť, rôzne veľkosti alebo konštrukcie, nesprávne nahustená pneumatika atď.).
- Vozidlo je naklonené kvôli ťažkému nákladu alebo úpravám odpruženia.

Systém predchádzania vybočeniu z vozovky

Upozorní vás a poskytne asistenciu, keď systém zistí, že vaše vozidlo môže neúmyselne prekročiť rozpoznané značenia jazdného pruhu alebo okraj chodníka alebo úplne vybočiť z vozovky.

■ Spôsob fungovania systému

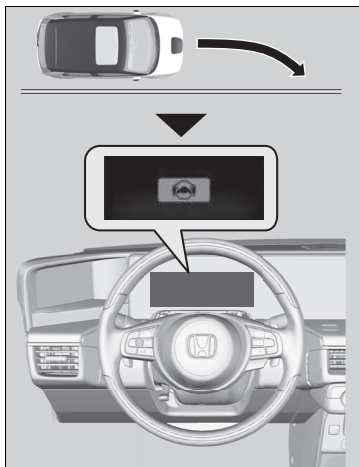

Predná kamera za spätným zrkadlom monitoruje ľavé a pravé značenie jazdného pruhu (biele alebo žlté) a vonkajší okraj chodníka (lemovaný trávou alebo štrkom). Ak sa vaše vozidlo príliš približuje k rozpoznávanému značeniu jazdného pruhu alebo vonkajšiemu okraju chodníka (lemovanému trávou alebo štrkom) bez aktivovaného smerového signálu, okrem vizuálneho upozornenia aplikuje na riadenie krútiaci moment a upozorní vás rýchlymi vibráciami na volante, čím vám pomôže, aby ste ostali v rozpoznanom jazdnom pruhu. Ak systém určí, že vozidlo prejde za okraj chodníka, upozorní vodiča zvukovou výstrahou namiesto vibrácie volantu.

➤ **Prispôsobiteľné funkcie** Str. 323

V rozhraní s informáciami pre vodiča sa ako vizuálne upozornenie zobrazí hlásenie .

☒ Systém predchádzania vybočeniu z vozovky

Dôležitá bezpečnostná informácia

Tak ako všetky asistenčné systémy, aj systém predchádzania vybočeniu z vozovky má určité obmedzenia.

Ak sa budete na systém predchádzania vybočeniu z vozovky spoliehať príliš, môže dôjsť k zrážke. Je vždy vašou zodpovednosťou udržať vozidlo v rámci vášho jazdného pruhu.

Systém predchádzania vybočeniu z vozovky vás upozorní len v prípade, že opustíte jazdný pruh bez smerového signálu. Systém predchádzania vybočeniu z vozovky nemusí rozpoznáť všetky vodorovné značenia ani všetky vybočenia z jazdného pruhu alebo diaľnice. Jeho presnosť závisí od počasia, rýchlosti a stavu vodorovného značenia na vozovke. Je vždy vašou zodpovednosťou viesť vozidlo bezpečne a predchádzať zrážkam.

Prečítajte si informácie o manipulácii s kamerou tvoriacou súčasť tohto systému.

➤ **Kamera predného snímača** Str. 492

Systém predchádzania vybočeniu z vozovky nemusí fungovať správne alebo môže fungovať nesprávne v určitých situáciách:

➤ **Podmienky a obmedzenia systému predchádzania vybočeniu z vozovky** Str. 480

V niektorých situáciách nemusíte spozorovať fungovanie systému predchádzania vybočeniu z vozovky, pretože obsluhujete vozidlo alebo v dôsledku povrchu cesty.

Ak systém určí, že jeho zásah do riadenia je nedostatočný na udržanie vozidla na ceste, môže použiť brzdy.

▶ Brzdenie sa použije len v prípade, ak je pruh označený neprerušovanými čiarami. Systém zruší asistenčné úkony, keď otočíte volantom, aby ste neprekročili rozpoznané značenia jazdného pruhu.

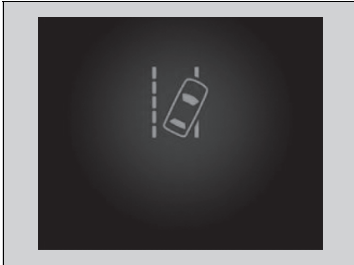

Ak systém niekoľkokrát zasiahne bez detekcie reakcie vodiča, pípnutím vás upozorní. Potom sa Systém predchádzania vybočeniu z vozovky dočasne zastaví a systém vás na to upozorní iba varovným zvukom.

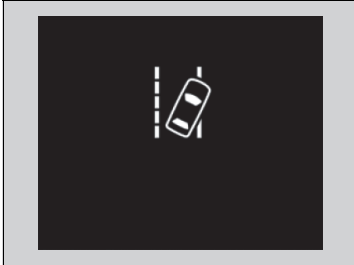

Po niekoľkých minútach sa zobrazí hlásenie uvedené vľavo a systém predchádzania vybočeniu z vozovky sa plne obnoví.

▶▶ Systém predchádzania vybočeniu z vozovky

Ak je systém LKAS vypnutý a pomocou rozhrania s informáciami pre vodiča ste vybrali prispôbenu možnosť **Normálne** alebo **Skoré**, hlásenie nižšie sa zobrazí, ak systém určí, že je možné, že vaše vozidlo prejde cez rozpoznané značenie jazdného pruhu alebo vonkajší okraj chodníka (na trávnaté alebo štrkové ohraničenie). Ak ste však vybrali možnosť **Oneskorené**, toto hlásenie sa zobrazí len v prípade, že vozidlu hrozí prekročenie vonkajšieho okraja chodníka.

▶ **Prispôbiteľné funkcie** Str. 323



■ Spôsob aktivovania systému

Systém je pripravený začať vyhľadávať jazdný pruh, keď sú splnené všetky tieto podmienky:

- Rýchlosť vozidla je zhruba 65 km/h alebo viac.
- Vozidlo sa pohybuje po rovnej ceste alebo ceste s miernymi zákrutami.
- Smerové signály sú vypnuté.
- Nie je stlačený brzdový pedál.
- Stierače nie sú v režime vysokej rýchlosti.
- Vozidlo nezrýchľuje ani nebrzdí a volant sa neotáča.
- Systém zistil, že vodič aktívne nezrýchľuje, nebrzdí ani neotáča volantom.

▶▶ Spôsob aktivovania systému

Systém predchádzania vybočeniu z vozovky sa môže automaticky vypnúť, pričom indikátor  sa rozsvieti a ostane svietiť.

▶ **Indikátory** Str. 106

Fungovanie systému predchádzania vybočeniu z vozovky môže byť ovplyvnené, ak vozidlo:

- nejazdí v jazdnom pruhu,
- prechádza vnútorným okrajom zákruty alebo po vonkajšej strane jazdného pruhu,
- jazdí v úzkom jazdnom pruhu.

Zapnutie a vypnutie systému predchádzania vybočeniu z vozovky

System môžete zapínať a vypínať pomocou audiosystému/informačnej obrazovky.

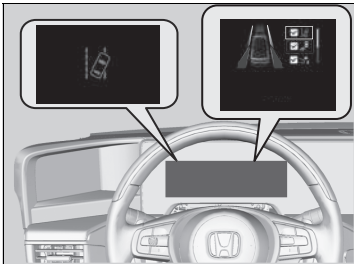

🔧 **Zapnutie a vypnutie systému podpory riadenia** Str. 322



System môžete zapnúť a vypnúť aj nasledujúcim spôsobom:

1. Stlačte tlačidlo  na volante.
2. Otočte ľavým kolieskom voliča a vyberte možnosť **Bezpečnostná podpora** a potom stlačte ľavé koliesko voliča.
3. Otočením ľavého kolieska voliča vyberte možnosť **Predch. vyboč. z vozov.** a potom stlačte ľavé koliesko voliča.

▶ Na rozhraní s informáciami pre vodiča sa po zapnutí alebo vypnutí systému zobrazí hlásenie.

▶ Keď je systém zapnutý, v políčku sa zobrazí značka začiaroknutia a farba symbolu  sa zmení. Keď je systém vypnutý, značka začiaroknutia zmizne a farba symbolu  sa zmení na sivú.

System predchádzania vybočeniu z vozovky sa zapne vždy, keď zapnete systém napájania, aj keď ste ho pri poslednej jazde vypli.

■ Podmienky a obmedzenia systému predchádzania vybočeniu z vozovky

V určitých podmienkach systém nemusí správne detegovať označenia jazdného pruhu a polohu vozidla. Niekoľko prípadov týchto podmienok je uvedených nižšie.

■ Podmienky prostredia

- Jazda v nepriaznivom počasí (dážď, hmla, sneh a pod.).
- Náhle zmeny medzi svetlom a tmou, napríklad vjazd do tunela alebo výjazd z neho.
- Malý kontrast medzi čiarami jazdných pruhov a povrchom vozovky.
- Jazda do oslabeného slnečného svetla (napr. východ alebo západ slnka).
- Na vozovke sa odráža silné svetlo.
- Jazda v tieňoch stromov, budov atď.
- Tiene priľahlých objektov, ktoré sú rovnobežné s označeniami jazdných pruhov.
- Objekty alebo štruktúry na vozovke, ktoré sa dajú nesprávne interpretovať ako označenia jazdných pruhov.
- Odrazy na vnútornej strane čelného skla.
- Jazda potme alebo v tmavých miestach, ako sú tunely.
- Vonkajší okraj chodníka je ohraničený predmetmi alebo materiálmi inými než tráva alebo štrk.

■ Podmienky vozovky

- Jazda na zasneženej alebo mokrej vozovke (zakryté označenie jazdných pruhov, stopy po vozidlách, odrazené svetlá, rozprašovaná voda po vozovke, vysoký kontrast).
- Jazda na ceste s dočasnými označeniami jazdných pruhov.
- Nevýrazné, viacnásobné alebo rôzne označenia jazdných pruhov viditeľné na vozovke z dôvodu opráv cesty, prípadne staré označenia jazdných pruhov.
- Vozovka má zbiehajúce sa, rozdeľujúce sa alebo križujúce sa jazdné pruhy (napr. na križovatke alebo prechode pre chodcov).
- Označenia jazdných pruhov sú mimoriadne úzke, široké alebo sa menia.
- Vozidlo pred vami sa pohybuje v blízkosti označení jazdných pruhov.
- Cesta je kopcovitá alebo vozidlo prichádza k hrebeňu kopca.
- Jazda po nerovných alebo nedláždzených cestách alebo po hrbolatých povrchoch.
- Keď sú objekty na ceste (obrubník, zvodidlá, pylóny atď.) sa javia ako biele čiary (alebo žlté čiary).
- Pri jazde na cestách s dvojitými jazdnými pruhmi.

■ Podmienky vozidla

- Sklá svetlometov sú znečistené alebo sú nesprávne nastavené svetlomety.
- Vonkajšia časť čelného skla je postriekaná alebo znečistená špinou, blatom, listami, mokrým snehom a pod.
- Vnútoraná strana čelného skla je zahmlená.
- Teplota kamery je príliš vysoká.
- Neštandardný stav pneumatík alebo kolies (nesprávna veľkosť, rôzne veľkosti alebo konštrukcie, nesprávne nahustená pneumatika atď.).
- Vozidlo je naklonené kvôli ťažkému nákladu alebo úpravám odpruženia.
- Pri nasadených snehových reťaziach.

Systém upozornení na odjazd vozidla vpredu

Upozorňuje vás pomocou zvukových a vizuálnych upozornení, keď sa vozidlo zastaví, dokonca aj v prípade, ak sa vozidlo pred vami začalo pohybovať.

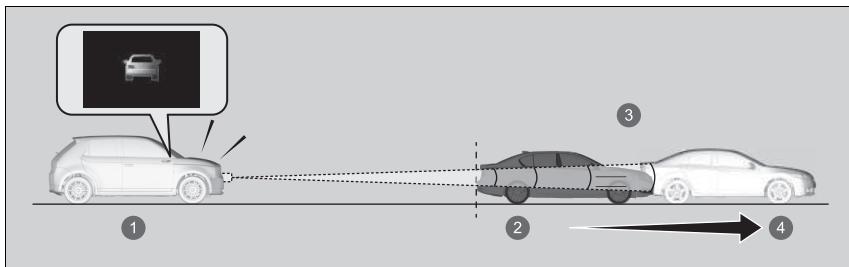

- 1 Po zastavení
- 2 Zastavený
- 3 Pri začatí jazdy
- 4 Vozidlo pred vami

Spôsob fungovania systému

Systém rozpozná vozidlo zastavené pred vami v prípade, že sa dané vozidlo nachádza vo vzdialenosti do 10 m a obe vozidlá určitý čas stáli na mieste. Keď sa rozpoznané vozidlo pohne a vaše nie, systém sa aktivuje.

Keď je radenie v polohe **D**

Systém bude fungovať, keď je stlačený brzdový pedál, je aktivovaná funkcia podržania brzdy systému automatického podržania brzdy alebo je v prevádzke systém ACC so sledovaním vozidiel pri nízkych rýchlostiach.

System upozornení na odjazd vozidla vpredu

⚠ VÝSTRAHA

Systém upozornení na odjazd vozidla vpredu je doplnkový systém, ktorý poskytuje asistenciu pri jazde. Nie je to systém, ktorý by vás informoval o bezpečných podmienkach pre začiatok jazdy.

Nesprávne používanie tohto systému môže viesť ku zrážke.

Vždy pred jazdou vizuálne skontrolujte bezpečnosť okolia a pri jazde dodržiavajte bezpečný odstup od ďalších vozidiel.

Pokyny týkajúce sa správnej manipulácie s radarovým snímačom nájdete na nasledujúcej strane.

▶ **Radarový snímač** Str. 494

Prečítajte si informácie o manipulácii s kamerou, ktorá sa nachádza za spätným zrkadlom.

▶ **Kamera predného snímača** Str. 492

Podobne ako iné asistenčné systémy, ani tento systém nemusí fungovať správne v závislosti od poveternostných podmienok, stavu prostredia a ďalších okolností.

■ Keď je radenie v polohe N

Systém bude fungovať, keď je vozidlo zastavené, brzdový pedál je stlačený, parkovacia brzda je v činnosti alebo je v činnosti funkcia podržania brzdy systému automatického podržania brzdy.

■ Keď je vozidlo zastavené ovládaním jedným pedálom

Je v činnosti funkcia podržania systému ovládania jedným pedálom.

Môžete si vybrať z dvoch časových režimov prevádzky systému, **Normálne** a **Skoré**.

➤ **Prispôsobiteľné funkcie** Str. 323

V normálnom režime sa systém aktivuje, keď sa vozidlo pred vami pohne približne o 3 m od miesta, kde bolo zastavené.

V skorom režime sa systém aktivuje okamžite po rozpoznaní pohybu.

☒ Systém upozornění na odjazd vozidla vpredu

Systém upozornění na odjazd vozidla vpredu môžete vypnúť.

➤ **Prispôsobiteľné funkcie** Str. 323

Systém upozornění na odjazd vozidla vpredu sa neaktivuje, keď svieti indikátor adaptívneho tempomatu (ACC) s funkciou sledovania vozidiel pri nízkych rýchlostiach.

➤ **Adaptívny tempomat (ACC) s funkciou sledovania vozidiel pri nízkych rýchlostiach**
Str. 445

■ Keď sa systém aktivuje

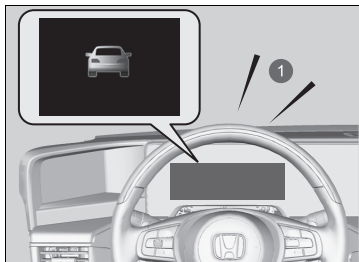

Keď sa systém aktivuje, zaznie zvuková signalizácia a v rozhraní s informáciami pre vodiča sa zobrazí správa.

① Zvuková signalizácia

■ Podmienky a obmedzenia systému upozornení na odjazd vozidla vpredu

Pri nasledujúcich podmienkach sa systém môže alebo nemusí aktivovať bez ohľadu na to, či sa vozidlo pred vami začne pohybovať.

■ Prípady, keď radarový snímač nedokáže správne rozpoznať iné vozidlo v dôsledku stavu vozidla

- Vozidlo je naklonené kvôli ťažkému nákladu alebo úpravám odpruženia.
- Predná mriežka je znečistená.
- Keď vozidlo zastavilo iba na krátky čas.

■ Prípady, keď radarový snímač nedokáže správne rozpoznať iné vozidlo v dôsledku podmienok prostredia

- Poveternostné podmienky sú zlé (dážď, hmla, sneh atď.).
- Vozidlo pred vami odstrekuje vodu alebo sneh.

■ Případy, keď radarový snímač nedokáže správne rozpoznať vozidlo pred vami v dôsledku podmienok vozovky

- Cesta je točitá, kľukatá alebo naklonená.
- Okolo vozidla sa nachádzajú objekty, ktoré silne odrážajú rádiové vlny, ako napríklad pri jazde cez úzky železný most.

■ Případy, keď radarový snímač nedokáže správne rozpoznať vozidlo pred vami v dôsledku stavu samotného vozidla

- Vozidlo pred vami zastavilo iba na krátky čas.
- Vzdialenosť medzi vaším vozidlom a vozidlom pred vami je príliš krátka.
- Vozidlo pred vami sa pohybuje príliš pomaly.
- Vozidlo pred vami náhle odbočí doprava alebo doľava, prípadne zmení smer jazdy o 180°.

■ Případy, keď radarový snímač nedokáže správne rozpoznať vozidlo pred vami v dôsledku iných podmienok

- Pred vaším vozidlom sa nachádza chodec, bicykel alebo skúter, prípadne vozidlo s jedinečným tvarom.
- Medzi vami a vozidlom pred vami náhle prejde iné vozidlo, chodec alebo bicykel.
- Vozidlo pred vami nie je priamo pred vami.

System rozpoznávania dopravných značiek

Pripomína informácie o dopravných značkách, ktoré ste s vozidlom práve minuli, napríklad aktuálne rýchlostné obmedzenie alebo zákaz predbehania, a zobrazuje ich na ukazovateli.

Spôsob fungovania systému

Keď kamera umiestnená za spätným zrkadlom zachytí počas jazdy dopravnú značku, systém zobrazí tie dopravné značky, ktoré rozpozná ako dopravné značky určené pre vaše vozidlo. Kým neuplynie stanovený čas alebo vozidlo neprejde stanovenú vzdialenosť, zobrazuje sa ikona dopravnej značky.

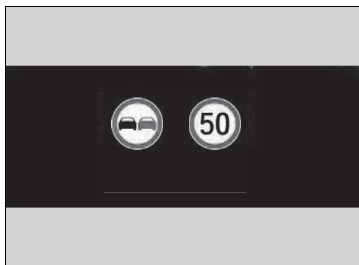

Ikona značky sa môže prepnúť na inú alebo zmiznúť v nasledujúcich situáciách:

- Zistí sa koniec rýchlostného obmedzenia alebo iného určeného obmedzenia.
- Vozidlo prejde na diaľnicu alebo rýchlostnú cestu alebo z nich zide.
- Zabočíte na križovatke, pričom zapnete smerovku.

System rozpoznávania dopravných značiek

System je navrhnutý tak, aby rozpoznával dopravné značky zodpovedajúce normám Viedenského dohovoru. Nemusia sa zobrazit všetky značky, ale napriek tomu nesmiete ignorovat žiadne dopravné značenie umiestnené pri ceste. System nemusí fungovať s oficiálnymi dopravnými značkami vo všetkých krajinách, v ktorých jazdíte, a nemusí fungovať vo všetkých situáciách.

Nespoliehajte sa výlučne na tento systém. Vždy jazdite rýchlosťou, ktorá je primeraná podmienkam vozovky.

Nikdy nenášajte film ani nepripájajte žiadne predmety k čelnému sklu, ktoré by mohli blokovat zorné pole kamery a spôsobiť abnormálne fungovanie systému. Škrabance, praskliny a iné poškodenia čelného skla v rámci zorného poľa kamery môžu spôsobiť abnormálne fungovanie systému. Ak dôjde k takejto situácii, odporúčame, aby ste vymenili čelné sklo za originálne náhradné čelné sklo od spoločnosti Honda. Nesprávne fungovanie systému môžu spôsobiť aj menšie opravy v zornom poli kamery alebo inštalácia náhradného čelného skla od iného výrobcu ako spoločnosti Honda. Po výmene čelného skla požiadajte predajcu o opätovnú kalibráciu kamery.

Na správne fungovanie systému sa vyžaduje správna kalibrácia kamery.

Ak systém počas jazdy nezaznamená žiadnu dopravnú značku, môže sa zobrazit nasledujúci obrázok.

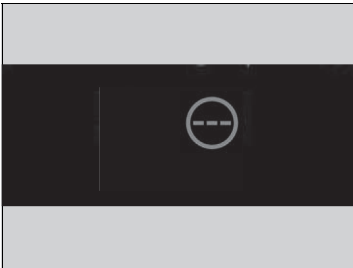

☒ Systém rozpoznávania dopravných značiek

Na parkovanie si nájdite tienisté miesto alebo prednú časť vozidla nasmerujte mimo dosah slnečných lúčov, aby ste znížili pravdepodobnosť vypnutia kamerového snímacieho systému následkom vysokej teploty v interiéri. Ak používate reflexnú slnečnú clonu, nezakrývajte ňou kryt kamery. Zakrytie kamery môže na nej koncentrovať teplo.

Prečítajte si informácie o manipulácii s kamerou tvoriacou súčasť tohto systému.

➤ **Kamera predného snímača** Str. 492

Jednotka rýchlostných obmedzení (mph alebo km/h) sa v jednotlivých krajinách líši. Tesne po prízjazde do krajiny, v ktorej sa používajú odlišné jednotky než v krajine, z ktorej prichádzate, nemusí systém rozpoznávania dopravných značiek fungovať správne.

➤ **Zmena jednotky** Str. 168

➤ **Prispôbitelné funkcie** Str. 323

Ak vaše vozidlo prekročí rýchlostné obmedzenie, na displeji bude blikať ikona predstavujúca značku rýchlostného obmedzenia pre aktuálnu oblasť.

Schopnosť systému presne upozorniť vodiča na rýchlostné obmedzenie závisí od určitých podmienok, ako napríklad jednotky uvedené na dopravnej značke alebo rýchlosť a smer jazdy vozidla. V niektorých prípadoch môže systém zobrazit falošné výstrahy alebo iné nepresné informácie.

➤ **Podmienky a obmedzenia systému rozpoznávania dopravných značiek** Str. 488

■ Podmienky a obmedzenia systému rozpoznávania dopravných značiek

Systém rozpoznávania dopravných značiek nemusí správne rozpoznať dopravnú značku, môže ju rozpoznať pomaly alebo ju nedokáže rozpoznať v nasledujúcich prípadoch.

■ Podmienky vozidla

- Sklá svetlometov sú znečistené alebo sú nesprávne nastavené svetlomety.
- Vonkajšia časť čelného skla je znečistená špinou, blatom, listami, mokrym snehom a pod.
- Vnútna strana čelného skla je zahmlená.
- Je potrebné zotrieť zvyšné častice.
- Neštandardný stav pneumatík alebo kolies (nesprávna veľkosť, rôzne veľkosti alebo konštrukcie, nesprávne nahustená pneumatika atď.).
- Vozidlo je naklonené kvôli ťažkému nákladu alebo úpravám odpruženia.

■ Podmienky prostredia

- Jazda do oslabeného slnečného svetla (napr. východ alebo západ slnka).
- Na vozovke sa odráža silné svetlo.
- Náhle zmeny medzi svetlom a tmou, napríklad vjazd do tunela alebo výjazd z neho.
- Pri jazde v tieni stromov, budov atď.
- Jazda potme, v tmavých miestach, ako sú dlhé tunely.
- Jazda v nepriaznivom počasi (dážď, hmla, sneh a pod.).
- Vozidlo pred vami na vás strieka vodu alebo sneh.

⌘ Podmienky a obmedzenia systému rozpoznávania dopravných značiek

Keď systém rozpoznávania dopravných značiek nefunguje správne, na ukazovateli sa zobrazí . Ak toto hlásenie nezmizne, nechajte vozidlo skontrolovať u predajcu.

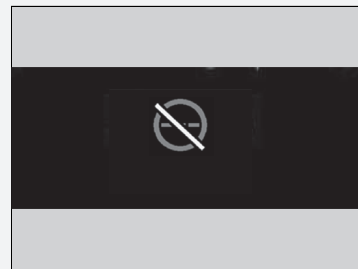

■ Poloha alebo stav dopravnej značky

- Značka sa dá ťažko nájsť, pretože ide zložitú oblasť.
- Značka sa nachádza ďaleko od vášho vozidla.
- Značka sa nachádza na mieste, kde svetlo svetlometu ťažko dosiahne.
- Značka je na rohu alebo v zákrute cesty.
- Vyblednuté alebo ohnuté značky.
- Otočené alebo poškodené značky.
- Značka je zakrytá blatom, snehom alebo námrazou.
- Časť značky zakrývajú stromy alebo je značka samotná zakrytá vozidlom alebo podobne.
- Od značky sa odráža svetlo (pouličné svetlo) alebo tieň.
- Značka je príliš jasná alebo príliš tmavá (elektrická značka).
- Značka má malú veľkosť.

■ Ďalšie podmienky

- Keď jazdíte vysokou rýchlosťou.

Systém rozpoznávania dopravných značiek nemusí fungovať správne, napríklad bude zobrazovať značku, ktorá nie je v súlade so skutočnými predpismi pre vozovku alebo ktorá vôbec neexistuje, v týchto prípadoch.

- Značka rýchlostného obmedzenia sa môže zobraziť pri vyššej alebo nižšej rýchlosti, než je aktuálne rýchlostné obmedzenie.
- Na ceste sa nachádza doplnková značka s ďalšími informáciami, napríklad o počasí, čase, type vozidla atď.
- Text na značke je ťažko čitateľný (elektrické značenia, čísla na značke sú rozmazané atď.).
- Značka je v blízkosti jazdného pruhu, ktorým prechádzate, hoci pre tento jazdný pruh neplatí (značka rýchlostného obmedzenia nachádzajúca sa na križovatke vedľajšej a hlavnej cesty atď.).
- Na ceste sú objekty, ktoré majú podobnú farbu alebo tvar ako rozlišovaný objekt (podobná značka, elektrická značka, ukazovateľ smeru, štruktúra atď.).
- Pred vami sa pohybuje nákladné auto alebo iné veľké vozidlo so štítkom značky rýchlostného obmedzenia vzadu.

Značky zobrazené na ukazovateli

Na displeji sa môžu vedľa seba naraz zobrazit' dve zistené značky. V pravej polovici obrazovky sa zobrazuje ikona rýchlostnej značky. Naľavo sa zobrazuje ikona značky zákazu predbiehania. Akákoľvek ďalšia značka, ktorá určuje rýchlostné obmedzenie na základe počasia (sneh atď.) alebo konkrétneho času, sa môže zobrazit' na ľubovoľnej strane.



- ❶ Značka zákazu predbiehania*¹
- ❷ Značka rýchlostného obmedzenia
- ❸ Doplňujúca značka rýchlostného obmedzenia na základe určitých podmienok*²
- ❹ Značka rýchlostného obmedzenia

V závislosti od konkrétnej situácie môže byť značka *1 nahradená značkou *2 alebo sa značka *2 môže zobrazit' na pravej strane.

Kamera predného snímača

Kamera, ktorú využívajú systémy, ako sú napríklad systém podpory riadenia vozidla v jazdnom pruhu (LKAS), systém predchádzania vybočeniu z vozovky, adaptívny tempomat (ACC) s funkciou sledovania vozidiel pri nízkych rýchlostiach, systém rozpoznávania dopravných značiek, systém upozornení na odjazd vozidla vpred a brzdný systém zmiernenia zrážky (CMBS), je určená na rozpoznávanie objektov, ktoré spúšťajú tieto systémy a ovládajú ich funkcie.

Umiestnenie kamery a pokyny na manipuláciu

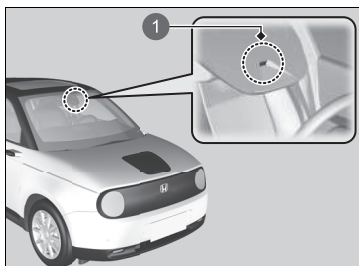

1 Kamera predného snímača

Táto kamera je umiestnená za spätným zrkadlom.

Na parkovanie si nájdite tienisté miesto alebo prednú časť vozidla nasmerujte mimo dosah slnečných lúčov, aby ste znížili pravdepodobnosť vypnutia kamerového snímacieho systému následkom vysokej teploty v interiéri. Ak používate reflexnú slnečnú clonu, nezakrývajte ňou kryt kamery. Zakrytie kamery môže na nej koncentrovať teplo.

▶ Kamera predného snímača

Nikdy nenanašajte fóliu ani nelepte na čelné sklo, kapotu ani prednú mriežku predmety, ktoré by mohli prekážať v zornom poli kamery a spôsobiť tým neštandardné fungovanie systému.

Škrabance, praskliny a iné poškodenia čelného skla v rámci zorného poľa kamery môžu spôsobiť abnormálne fungovanie systému. Ak dôjde k takejto situácii, odporúčame, aby ste vymenili čelné sklo za originálne náhradné čelné sklo od spoločnosti Honda. Abnormálne fungovanie systému môžu spôsobiť aj menšie opravy v rámci zorného poľa kamery alebo inštalácia náhradného čelného skla, ktoré nepochádza od spoločnosti Honda.

Po výmene čelného skla požiadajte predajcu o opätovnú kalibráciu kamery. Na správne fungovanie systému sa vyžaduje správna kalibrácia kamery.

Neumiestňujte žiadne predmety na hornú časť prístrojového panela. Predmety sa môžu odrážať na čelné sklo a môžu zabrániť správnej detekcii čiar jazdného pruhu systémom.

▶▶ Kamera predného snímača

Ak sa zobrazí hlásenie .

- Použite systém klimatizácie na ochladenie interiéru a ak je to potrebné, použite tiež režim vyhrievania skla s prúdom vzduchu nasmerovaným na kameru.
- Jazdite s vozidlom, aby sa znížila teplota čelného skla, čím sa schladí priestor v okolí kamery.

Ak sa zobrazí hlásenie .

- Zaparkujte vozidlo na bezpečnom mieste a očistite čelné sklo. Ak hlásenie po očistení čelného skla a krátkej jazde nezmizne, nechajte vozidlo skontrolovať predajcovi.

Radarový snímač

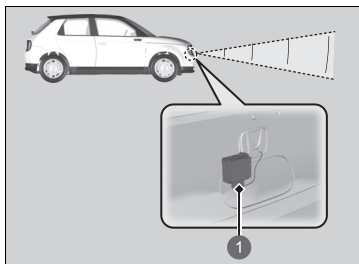

1 Radarový snímač

Radarový snímač sa nachádza vnútri prednej mriežky.

▶ Radarový snímač

Aby systém správne fungoval, dodržiavajte nasledujúce bezpečnostné opatrenia.

- Prednú mriežku udržiavajte vždy čistú.
- Na čistenie prednej mriežky nikdy nepoužívajte chemické rozpúšťadlá ani čistiace prášky. Čistite pomocou vody alebo jemného čistiaceho prostriedku.
- Na prednú mriežku nedávajte žiadne nálepky ani farbu.
- Prednú mriežku nepoškrabte ani ju nepoškodte.
- Prednú mriežku alebo nárazník nevymieňajte.
- Radarový snímač neodstraňujte ani nerozoberajte.

V nasledujúcich prípadoch kontaktujte predajcu:

- Kryt radarového snímača zasiahol silný náraz.
- Prednú mriežku alebo nárazník je potrebné opraviť.

Ak sa vozidlo nachádza v niektorej z nasledujúcich situácií, nemusí radarový snímač fungovať správne.

Nechajte vozidlo skontrolovať predajcovi:

- Vozidlo utrpelo čelnú zrážku.
- Vozidlo prešlo cez hlbokú vodu alebo bolo ponorené do hlbkej vody.
- Vozidlo silno narazilo na hrboľ, obrubník, zarážku, svah alebo násyp, pričom sa mohol otriasť radarový snímač.

Radarové senzory

■ Umiestnenie a dosah snímačov

Sonarové snímače sa nachádzajú v prednom a zadnom nárazníku.

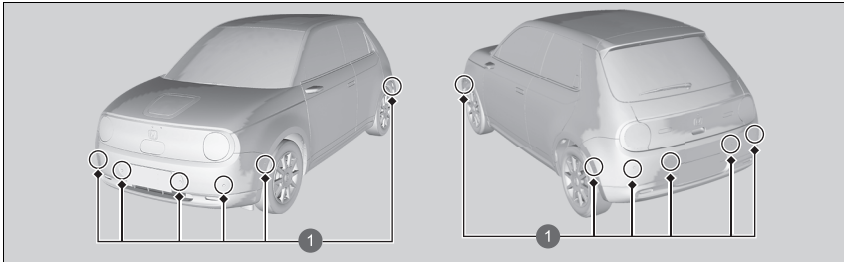

1 Radarové senzory

▣ Radarové senzory

Ak chcete, aby radarové senzory fungovali správne, nevykonávajte nasledujúce:

- Neumiestňujte nálepky ani iné objekty na senzory či do ich okolia.
- Neudierajte oblasť v okolí senzorov.
- Nepokúšajte sa senzory rozoberať.
- Neumiestňujte žiadne príslušenstvo na snímače ani do ich okolia.

V nasledujúcich prípadoch kontaktujte predajcu:

- Senzor bol vystavený nárazu.
- Oblasť okolo senzora vyžaduje údržbu.

V nasledujúcich prípadoch nemusia radarové senzory fungovať správne. Nechajte vozidlo skontrolovať predajcovi.

- Predný alebo zadný nárazník narazil do hrboľa, parkovacej bariéry, obrubníka, násypu atď.
- Vozidlo utrpelo čelnú alebo zadnú zrážku.
- Vozidlo jazdilo cez hlboké kaluže.

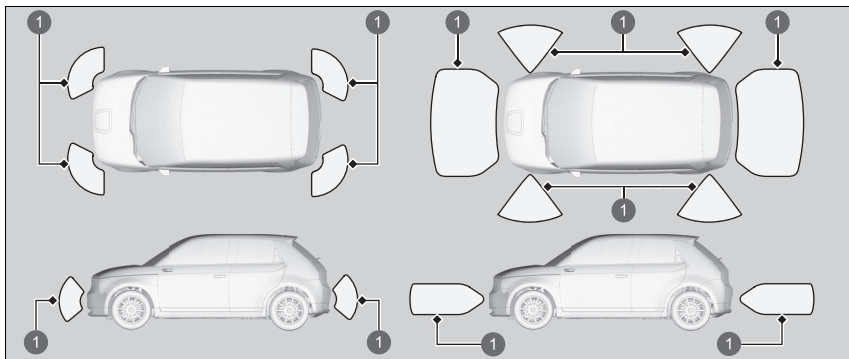

1 Dosah snímačov

Keď je v prevádzke parkovací pilot Honda, snímače na stranách predného a zadného nárazníka môžu byť tiež aktívne.

Brzdový systém

■ Parkovacia brzda

Elektrickú parkovaciu brzdou používajte na zastavenie vozidla pri parkovaní. Keď je aktivovaná parkovacia brzda, môžete ju deaktivovať manuálne alebo automaticky.



1 Spínač elektrickej parkovacej brzdy



1 Spínač elektrickej parkovacej brzdy

■ Zatiahnutie

Elektrickú parkovaciu brzdou možno aktivovať vždy, keď je k dispozícii 12-voltový akumulátor vozidla, bez ohľadu na polohu režimu napájania.

Jemne a bezpečne potiahnite spínač elektrickej parkovacej brzdy nahor.

- ▶ Indikátor na spínači sa rozsvieti.
- ▶ Rozsvieti sa indikátor parkovacej brzdy a brzdového systému (červený).

■ Uvoľnenie

Režim napájania musí byť v polohe ZAPNUTÉ, aby sa dala uvoľniť elektrická parkovacia brzda.

1. Stlačte brzdový pedál.
2. Stlačte spínač elektrickej parkovacej brzdy.
 - ▶ Indikátor v spínači zhasne.
 - ▶ Indikátor parkovacej brzdy a brzdového systému (červený) zhasne.

Manuálnym uvoľnením parkovacej brzdy pomocou spínača sa môžete pomaly a jemne rozbehnúť, ak s vozidlom stojíte smerom dole zo strmého svahu.

▣ Brzdový systém

Keď stlačíte brzdový pedál, z priestoru systému napájania môžete počuť zvuk bzučania. Tento zvuk vyplýva z prevádzky brzdového systému a je normálnym javom.

▣ Parkovacia brzda

Pri aktivovaní alebo deaktivovaní elektrickej parkovacej brzdy môžete z priestoru zadných kolies počuť prevádzku motora systému elektrickej parkovacej brzdy. Je to normálne.

Keď aktivujete alebo deaktivujete elektrickú parkovaciu brzdou, brzdový pedál sa môže v dôsledku prevádzky systému elektrickej parkovacej brzdy mierne pohybovať. Je to normálne.

Ak sa 12-voltový akumulátor úplne vybitý, nie je možné použiť ani uvoľniť elektrickú parkovaciu brzdou.

➡ **Ak je 12-voltový akumulátor vybitý** Str. 647

Ak spínač elektrickej parkovacej brzdy potiahnete nahor a podržíte počas jazdy, elektrický brzdový systém aktivuje brzdy na všetkých štyroch kolesách, kým sa vozidlo nezastaví. Následne sa aktivuje elektrická parkovacia brzda a spínač je potrebné uvoľniť.

■ Fungovanie funkcie automatickej parkovacej brzdy.

Ak je aktivovaná automatická parkovacia brzda:

- Parkovacia brzda sa aktivuje automaticky, keď nastavíte režim napájania do polohy VYPNUTÉ (UZAMKNUTIE).
- Ak sa chcete uistiť, či je aktivovaná parkovacia brzda, skontrolujte, či svieti indikátor parkovacej brzdy a brzdového systému.

🔧 **Aktivácia a deaktivácia funkcie automatickej parkovacej brzdy.** Str. 499

■ Automatické uvoľnenie

Stlačením plynového pedála sa deaktivuje parkovacia brzda.

Pri rozbehu vozidla do kopca alebo v dopravnej zápche deaktivujte parkovaciu brzdou stlačením plynového pedála.

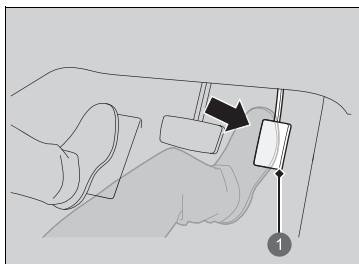

Jemne stlačte plynový pedál.

Keď je vozidlo na kopci, na uvoľnenie môže byť potrebné silnejšie stlačenie plynového pedála.

- Indikátor parkovacej brzdy a brzdového systému zhasne.

① Plynový pedál

Elektrická parkovacia brzda sa po stlačení plynového pedála automaticky deaktivuje v nasledujúcich prípadoch:

- Je zapnutý bezpečnostný pás vodiča.
- Systém napájania je zapnutý.
- Nie je zaradený prevod **P** alebo **N**.

🔧 Parkovacia brzda

Elektrická parkovacia brzda sa použije automaticky v nasledujúcich prípadoch.

- Keď je aktivovaný systém automatického podržania brzdy a vozidlo zastaví na viac ako 10 minút.
- Po odopnutí bezpečnostného pásu vodiča v zastavenom vozidle s aktivovaným systémom podržania brzdy.
- Keď je aktivovaný systém podržania brzdy a vypne sa systém napájania.
- Ak sa vyskytol problém so systémom podržania brzdy, keď je aktivovaný systém podržania brzdy.
- Keď je aktivovaný systém ACC s funkciou sledovania vozidiel pri nízkych rýchlostiach a vozidlo zastaví na dlhšie ako 10 minút.
- Po odopnutí bezpečnostného pásu vodiča vo vozidle automaticky zastavenom systémom ACC s funkciou sledovania vozidiel pri nízkych rýchlostiach.
- Keď je aktivovaný systém ACC s funkciou sledovania vozidiel pri nízkych rýchlostiach a vypne sa systém napájania.

Ak elektrickú parkovaciu brzdou nie je možné deaktivovať automaticky, deaktivujte ju manuálne.

Ak vozidlom jazdíte do kopca, plynový pedál môže byť potrebné stlačiť viac, aby sa elektrická parkovacia brzda uvoľnila.

Elektrickú parkovaciu brzdou nemožno deaktivovať automaticky, ak svieti nasledujúci indikátor:

- Indikátor systému prevodovky

■ Aktivácia a deaktivácia funkcie automatickej parkovacej brzdy.

Ak chcete aktivovať alebo deaktivovať funkciu automatickej parkovacej brzdy, vykonajte nasledujúci postup, keď je nastavený režim napájania ZAPNUTÉ.

1. Preradte radiacu páku do polohy **[P]**.
2. Bez stlačeného brzdového pedála vyťahnite spínač elektrickej brzdy.
 - Skontrolujte, či sa rozsvietil indikátor parkovacej brzdy a brzdového systému.
3. Vyťahnite a podržte spínač parkovacej brzdy. Keď sa ozve pípnutie, uvoľnite spínač a do 3 sekúnd znova vyťahnite a podržte spínač.
4. Keď sa ozve zvuk signalizujúci úspešné dokončenie postupu, uvoľnite spínač.
 - Dve pípnutia signalizujú, že funkcia sa aktivovala.
 - Jedno pípnutie signalizuje, že funkcia sa deaktivovala.
 - Po dokončení aktivácie funkcie ostane parkovacia brzda aktivovaná po každom vypnutí systému napájania.
 - Ak sa chcete uistiť, či je aktivovaná parkovacia brzda, skontrolujte, či svieti indikátor parkovacej brzdy a brzdového systému.

Ak potrebujete dočasne deaktivovať túto funkciu, keď chcete vozidlo vliecť. môžete postupovať podľa postupu, ktorý je vysvetlený nižšie.

1. Stlačte brzdový pedál a zastavte vozidlo.
2. Nastavte režim napájania do polohy VYPNUTÉ (UZAMKNUTIE) a potom do 2 sekúnd stlačte spínač elektrickej parkovacej brzdy.
 - Nastavenia aktivácie a deaktivácie funkcie tým nie je sú nijako ovplyvnené.
 - Pred dočasnou deaktiváciou funkcie nezabudnite najprv vypnúť systém automatického podržania brzdy.
 - Ak sa chcete uistiť, či je aktivovaná parkovacia brzda, skontrolujte, či svieti indikátor parkovacej brzdy a brzdového systému.

►► Parkovacia brzda

Elektrickú parkovaciu brzdou pravdepodobne nebude možné deaktivovať automaticky, ak svietia nasledujúce indikátory:

- Indikátor parkovacej brzdy a brzdového systému (oranžový)
- Indikátor systému VSA
- Indikátor **ABS**
- Indikátor doplnkového záchytného systému

►► Aktivácia a deaktivácia funkcie automatickej parkovacej brzdy.

V chladných klimatických podmienkach môže parkovacia brzda po zatahnutí zamrznúť na mieste. Keď parkujete vozidlo, použite zarážky kolies a uistite sa, že je deaktivovaná funkcia automatickej parkovacej brzdy.

Rovnako je potrebné deaktivovať funkciu parkovacej brzdy a ponechať parkovaciu brzdou uvoľnenú pri umiestnení vozidla do umývacej linky s dopravníkovým pásom alebo pri ťahaní vozidla.

■ Nožná brzda

Vaše vozidlo je vybavené kotúčovými brzdami na všetkých štyroch kolesách. Systém brzdového asistenta zvyšuje brzdňú silu pri prudkom stlačení brzdového pedála v núdzovej situácii. Protiblokovací brzdový systém (ABS) pomáha udržiavať kontrolu nad riadením pri veľmi prudkom brzdení.

➤ **Systém brzdového asistenta** Str. 505

➤ **Protiblokovací brzdový systém (ABS)** Str. 504

☒ Nožná brzda

Skontrolujte brzdy po prechode cez hlbokú vodu alebo ak je na povrchu cesty nahromadená voda. V prípade potreby vysušte brzdy jemným niekoľkonásobným stlačením pedálu.

Ak počujete plynulé kovové trenie pri brzdení, brzdové doštičky sa musia vymeniť. Nechajte vozidlo skontrolovať predajcovi.

Vyvíjanie konštantného tlaku na brzdy pri jazde dole dlhým svahom môže spôsobiť, že sa brzdy zahrejú, čo spôsobí zníženie brzdného účinku. Preto pri jazde dole dlhým svahom uvoľnite plynový pedál a nechajte vozidlo spomaľovať pomocou rekuperačného brzdenia. Rýchlosť spomalenia môžete ovládať pomocou páčkového voliča spomaľovania.

Keď je vysokonapätová batéria plne nabitá, rekuperačné brzdenie nemusí byť možné.

➤ **Ukazovateľ POWER/CHARGE (Napájanie/nabíjanie)** Str. 154

➤ **Ukazovateľ úrovne nabitia vysokonapätovej batérie** Str. 154

➤ **Páčkový volič spomalenia** Str. 393

Nenechávajte nohu na brzdovom pedáli počas jazdy, pretože brzdy môžu jemne zaberat', a tak môžu po čase stratiť účinnosť a znižuje sa aj životnosť doštičiek. Môže to aj zmiasť vodičov za vami.

Automatické podržanie brzdy

Systém po uvoľnení brzdového pedála drží brzdú stlačenú, až kým nestlačíte plynový pedál. Tento systém môžete použiť pri dočasnom zastavení vozidla, napríklad keď zastavíte na semaforoch alebo v hustej premávke.

Zapnutie systému

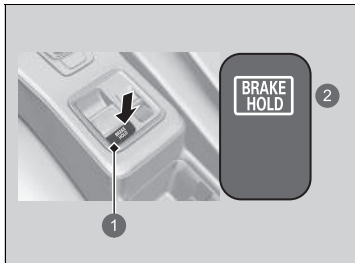

- 1 Tlačidlo automatického podržania brzdy
- 2 Rozsvieti sa

Zapnite si bezpečnostný pás a potom spustíte systém napájania. Stlačte tlačidlo automatického podržania brzdy.

- Rozsvieti sa indikátor systému automatického podržania brzdy. Systém je zapnutý.

Automatické podržanie brzdy

⚠ VÝSTRAHA

Na strmom svahu alebo klzkej ceste sa po zložení nohy z brzdového pedála môže vozidlo pohnúť aj napriek tomu, že je aktivovaný systém automatického podržania brzdy.

Ak sa vozidlo nečakane pohne, môže dôjsť k zrážke, ktorá môže skončiť vážnym zranením alebo smrťou.

Nikdy neaktivujte a nespoliehajte sa na systém automatického podržania brzdy, ak chcete zabrániť pohybu vozidla na strmom svahu alebo klzkej ceste.

⚠ VÝSTRAHA

Pri použití systému automatického podržania brzdy na parkovanie vozidla môže dôjsť k neočakávanému pohybu vozidla.

Ak sa vozidlo nečakane pohne, môže dôjsť k zrážke, ktorá môže skončiť vážnym zranením alebo smrťou.

Nikdy neopúšťajte vozidlo, keď je dočasne zabrzdené systémom automatického podržania brzdy. Pri parkovaní vozidla vždy zaradte prevodovku do polohy **P** a zatiahnite parkovaciu brzdú.

■ Aktivácia systému

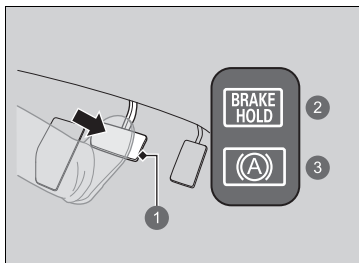

- 1 Brzdový pedál
- 2 Svieti
- 3 Rozsvieti sa

■ Deaktivácia systému

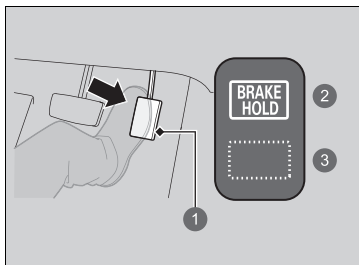

- 1 Plynový pedál
- 2 Svieti
- 3 Vypne sa

Stlačte brzdový pedál, aby vozidlo úplne zastavilo. Nesmie byť zaradený prevod **P** alebo **R**.

- Rozsvieti sa indikátor automatického podržania brzdy. Brzdenie sa podrží maximálne 10 minút.
- Po rozsvietení indikátora automatického podržania brzdy uvoľnite brzdový pedál.

► Automatické podržanie brzdy

Keď je systém aktivovaný, môžete vypnúť systém napájania alebo zaparkovať vozidlo rovnakým spôsobom ako zvyčajne.

► **Po zastavení** Str. 507

Či už je systém zapnutý alebo práve aktivovaný, automatické podržanie brzdy sa po každom vypnutí systému napájania vypne.

■ **Systém sa automaticky zruší, keď:**

- Aktivujete elektrickú parkovaciu brzdu.
- Uvoľníte brzdový pedál a zaradíte prevodovku do polohy **[P]** alebo **[R]**.

■ **Systém sa automaticky zruší a parkovacia brzda sa aktivuje v nasledujúcich prípadoch:**

- Brzdzenie sa podrží dlhšie ako 10 minút.
- Odopnete bezpečnostný pás vodiča.
- Systém napájania sa vypne.
- Vyskytne sa problém so systémom automatického podržania brzdy.

■ **Vypnutie systému automatického podržania brzdy**

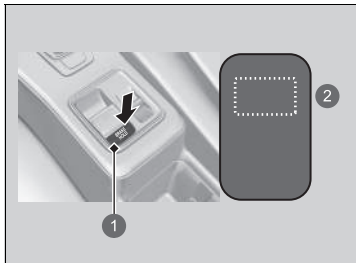

- 1 Tlačidlo automatického podržania brzdy
- 2 Vypne sa

Keď je systém zapnutý, znova stlačte tlačidlo automatického podržania brzdy.

- Indikátor systému automatického podržania brzdy zhasne.

Ak chcete vypnúť automatické podržanie brzdy, kým je systém v prevádzke, stlačte tlačidlo automatického podržania brzdy a súčasne držte stlačený brzdový pedál.

☒ **Vypnutie systému automatického podržania brzdy**

Pred vstupom do autoumyvárne nezabudnite vypnúť systém automatického podržania brzdy.

Ak je systém automatického podržania brzdy v prevádzke a vozidlo je v pohybe, môžete počuť prevádzkový hluk.

Protiblokovací brzdový systém (ABS)

■ ABS

Zabraňuje blokovaniu kolies a pomáha udržať kontrolu nad riadením rýchlym pumpovaním brzd, ktoré vykonáva omnoho rýchlejšie než vy.

Systém elektronického rozdelenia brzdnych síl (EBD), ktorý je súčasťou systému ABS, tiež vyrovnáva rozdelenie brzdnych síl spredu dozadu podľa zaťaženia vozidla.

Brzdový pedál nikdy nepumpujte. Systém ABS bude fungovať najlepšie vtedy, keď budete vždy vyvíjať pevný tlak na brzdový pedál. Niekedy sa tento postup označuje ako „zošliapnuť a ovládať smer“.

■ Prevádzka systému ABS

Keď sa systém ABS aktivuje, brzdový pedál môže mierne pulzovať. Stlačte brzdový pedál a držte ho pevne stlačený. Na suchom povrchu musíte na brzdový pedál zatlačiť veľmi prudko, aby sa systém ABS aktivoval. Ak sa však pokúšate zastaviť na snehu alebo ľade, pocítite, že sa systém ABS aktivoval okamžite.

Systém ABS sa môže aktivovať, keď stlačíte brzdový pedál pri jazde na:

- Mokrých alebo snehom pokrytých cestách.
- Cestách dláždených kameňom.
- Cestách s nerovným povrchom, napríklad s výtlkmi, prasklinami, poklopami atď.

Keď sa rýchlosť vozidla zníži pod 10 km/h, systém ABS sa vypne.

►► Protiblokovací brzdový systém (ABS)

POZNÁMKA

Systém ABS nemusí fungovať správne, ak používate nesprávny typ alebo veľkosť pneumatík.

Ak sa indikátor systému **ABS** počas jazdy rozsvieti a ostane svietiť, pravdepodobne sa vyskytol problém s týmto systémom.

Zatiaľ čo normálne brzdenie tým nie je ovplyvnené, je možné, že systém ABS nebude funkčný. Nechajte vozidlo ihneď skontrolovať predajcovi.

Systém ABS nie je navrhnutý na znižovanie času ani vzdialenosti potrebnej na zabrzdzenie vozidla: Je navrhnutý tak, aby bránil blokovaniu brzdou silou a predchádzal tak šmyku a strate ovládateľnosti.

V nasledujúcich prípadoch bude vaše vozidlo potrebovať väčšiu brzdnu dráhu než vozidlo bez systému ABS:

- Pri jazde na nekvalitných alebo nerovných povrchoch, ako je napríklad štrk alebo sneh.
- Ak sú na pneumatikách nasadené snehové reťaze.

Pri systéme ABS možno pozorovať nasledovné:

- Zvuk motora vychádza z priestoru motora, keď sú stlačené brzdy alebo keď sa vykonávajú kontroly systému po zapnutí systému pohonu a pri zrýchľovaní vozidla.
- Vibrácie brzdového pedála alebo karosérie vozidla pri aktivácii systému ABS.

Tieto vibrácie a zvuky sú normálnym javom pri systéme ABS a nie sú dôvodom k znepokojeniu.

Systém brzdového asistenta

Je určený na pomoc vodičovi prostredníctvom generovania väčšej brzdnej sily pri prudkom stlačení brzdového pedála v núdzových situáciách.

■ Používanie systému brzdového asistenta

Stlačte brzdový pedál pevne, aby ste dosiahli väčšiu brzdnu silu.

Signál núdzového zastavenia

Aktivuje sa v prípade, keď počas jazdy rýchlosťou 60 km/h alebo vyššou začnete prudko brzdiť s cieľom upozorniť vodičov za vami na toto náhle brzdenie (začnú rýchlo blikať výstražné svetlá). To môže pomôcť upozorniť vodičov za vami na existujúcu situáciu a vodiči budú môcť prijať príslušné opatrenia na to, aby nedošlo k zrážke s vašim vozidlom.

■ Keď sa systém aktivuje:

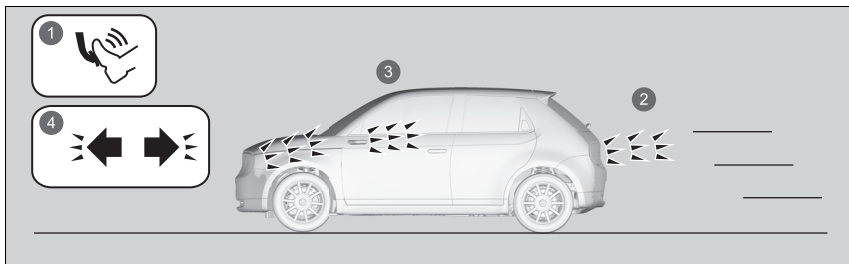

- 1 Prudké brzdenie
- 2 Brzdové svetlá sa rozsvietia
- 3 Výstražné svetlá začnú blikať
- 4 Indikátory výstražných svetiel začnú blikať

Výstražné svetlá prestanú blikať vtedy, keď:

- Uvoľníte brzdový pedál.
- Systém ABS sa deaktivuje.
- Rýchlosť spomalenia vozidla sa zmení na strednú.
- Stlačíte tlačidlo výstražných svetiel.

►► Signál núdzového zastavenia

Signál núdzového zastavenia nie je systém, ktorý dokáže zabrániť možnému nárazu do zadnej časti vozidla spôsobenému prudkým brzdením. Tento systém rozbliká výstražné svetlá v čase prudkého brzdenia. Odporúčame, aby ste nikdy nebrzdili prudko, ak to nie je nevyhnutné.

Signál núdzového zastavenia sa neaktivuje, ak stlačíte tlačidlo výstražných svetiel.

AK počas brzdenia prestane na chvíľu fungovať systém ABS, signál núdzového zastavenia sa nemusí vôbec aktivovať.

Po zastavení

1. Pevne stlačte brzdový pedál.
2. Držte brzdový pedál stlačený a súčasne pomaly vytiahnite spínač elektrickej brzdy nadoraz.
3. Preradte prevodovku do polohy **P**.
 - ▶ Kým sa neustíte, že sa na indikátore polohy radiacej páky zobrazuje symbol **P**, neustále držte nohu na brzdovom pedáli.
4. Vypnite systém napájania.
 - ▶ Indikátor parkovacej brzdy a brzdového systému zhasne po približne 30 sekundách.

Elektrickú parkovaciu brzdú vždy zatiahnite pevne, najmä ak vozidlo zaparkujete na svahu.

▣ Parkovanie vozidla

⚠ VÝSTRAHA

Ak vozidlo ponecháte bez dozoru a neustíte sa, že je zaradená parkovacia poloha, môže sa svojvoľne posunúť.

Vozidlo, ktoré sa svojvoľne posunie, môže spôsobiť nehodu s následkom vážnych alebo smrteľných zranení.

Kým sa neustíte, že sa na indikátore polohy radiacej páky zobrazuje symbol **P**, neustále držte nohu na brzdovom pedáli.

▣ Po zastavení

POZNÁMKA

V nasledujúcich situáciách sa môže poškodiť hnacie ústrojenstvo:

- Stlačením plynového a brzdového pedálu naraz.
- Preradenie na prevodový stupeň **P** pred úplným zastavením vozidla.

Keď vozidlo smeruje do kopca, neudržiavajte vozidlo v kopci stláčaním plynového pedála.

V opačnom prípade môže dôjsť k prehriatiu a zlyhaniu systému napájania.

►► Po zastavení

V prípade extrémne nízkej teploty môže elektrická parkovacia brzda po aktivovaní zamrznúť. Ak očakávate takéto teploty, neaktivujte elektrickú parkovaciu brzdú, ale v prípade parkovania v svahu otočte predné kolesá tak, aby sa v prípade pohnutia vozidla dole svahom opreli o obrubník, alebo zablokujte kolesá, aby sa vozidlo nemohlo pohnúť. V prípade nevykonania žiadneho z týchto opatrení sa vozidlo môže neočakávane pohnúť a spôsobiť nehodu.

Systém parkovacieho snímača

Rohové, bočné a stredové snímače monitorujú prekážky okolo vozidla a zvuková signalizácia a obrazovka audiosystému/informačná obrazovka vás informujú o približnej vzdialenosti medzi vozidlom a prekážkou.

■ Umiestnenie a dosah snímačov

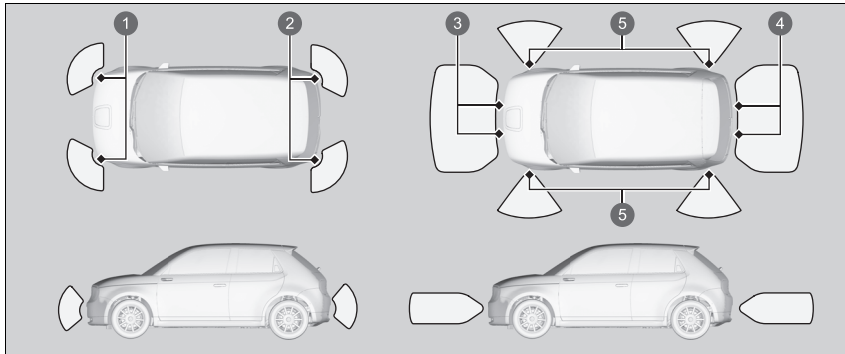

- ❶ Predné rohové snímače
- ❷ Zadné rohové snímače
- ❸ Predné stredové snímače
- ❹ Zadné stredové snímače
- ❺ Bočné senzory

▣ Systém parkovacieho snímača

Aj napriek tomu, že tento systém je zapnutý, nikdy nezabudnite skontrolovať, či sa v blízkosti vozidla počas parkovania nenachádza žiadna prekážka.

Systém nemusí fungovať správne v nasledujúcich prípadoch:

- Snímače sú pokryté snehom, ľadom, blatom alebo nečistotami.
- Vozidlo sa nachádzalo vonku v horúcom alebo studenom počasí.
- V blízkosti sa nachádza niečo, čo vysiela ultrazvukové vlny alebo vysokofrekvenčné zvuky.
- Jazda v nepriaznivom počasí (dážď, hmla, sneh a pod.).
- Na snímače alebo okolo nich bolo umiestnené všetko príslušenstvo.

Systém nemusí rozpoznať tieto prekážky:

- Tenké alebo nízke predmety.
- Materiály, ktoré absorbujú zvukové vlny, ako napríklad sneh, bavlnu alebo materiál špongie.
- Predmety priamo pod nárazníkom.

Systém môže nesprávne detegovať prekážky v nasledujúcich situáciách:

- Vozidlo sa nachádza na nerovnom povrchu (napríklad na tráve, nerovnostiach alebo vo svahu).
- Keď ste v blízkosti ďalších vozidiel so sonarovým snímačom alebo iných objektov, ktoré vyžadujú ultrazvukové vlny.
- V blízkosti snímačov je špliechajúca voda spôsobená silným dažďom a pod.

Neumiestňujte žiadne príslušenstvo na snímače ani do ich okolia.

■ Zapnutie a vypnutie systému parkovacieho snímača

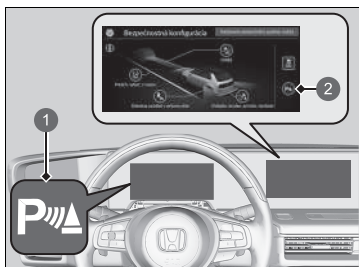

- 1 Indikátor parkovacieho snímača (zelený)
- 2 Ikona parkovacieho snímača

Ikona **P** sa nachádza v bezpečnostnej konfigurácii na obrazovke audiosystému/ informačnej obrazovke.

Ak chcete deaktivovať parkovací snímač, stlačte ikonu **P**.

➤ Zapnutie a vypnutie systému podpory riadenia Str. 322

Predné rohové, zadné rohové a zadné stredné snímače začnú snímať prekážky, keď je prevodovka v polohe **R** a rýchlosť vozidla je nižšia ako 8 km/h.

Predné rohové a predné stredové snímače začnú snímať prekážky po preradení prevodovky do inej polohy než **P** alebo **R**, keď je rýchlosť vozidla nižšia ako 8 km/h.

Keď je v prevádzke parkovací pilot Honda, systém parkovacích snímačov sa zapne a všetky parkovacie snímače začnú sledovať prekážky, pokiaľ bude rýchlosť vozidla nižšia než 8 km/h.

► System parkovacieho snímača

Keď sa vozidlo pohybuje vpred rýchlosťou 8 km/h alebo menej, systém rozpozná všetky prekážky pred vozidlom a pri približovaní sa k nim sa zobrazí obraz prednej kamery.



➤ Kamera s viacerými pohľadmi Str. 517

Keď už prekážka nie je rozpoznaná alebo sa nachádza medzi na rozmedzí dosahu, zobrazenie sa vráti na predchádzajúcu obrazovku.

Môžete nastaviť, či sa po rozpoznaní prekážky má alebo nemá zobraziť obraz prednej kamery.

➤ Prispôbitelné funkcie Str. 323

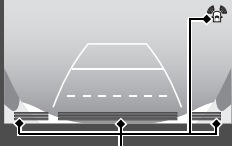
■ Keď sa skrátí vzdialenosť medzi vaším vozidlom a prekážkou

Interval prerušovaného pípania	Vzdialenosť medzi nárazníkom a prekážkou		Indikátor	Obrazovka audiosystému/ informačná obrazovka
	Rohový snímač/ Bočné snímače*2	Stredové snímače		
Stredne dlhý	—	Vpredu: Približne 100 – 60 cm Vzadu: Približne 110 – 60 cm	Bliká nažltlo*1	 <p>Indikátory sa rozsvietia v tých častiach, kde snímač rozpoznal prekážku.</p>
Krátky	Približne 60 – 45 cm	Približne 60 – 45 cm	Bliká naoranžovo	
Veľmi krátky*3	Približne 45 – 35 cm	Približne 45 – 35 cm	Bliká naoranžovo*3	
Neprerušovaný*3	Približne 35 cm alebo menej	Približne 35 cm alebo menej	Bliká načerveno*3	 <p>Rozsvietenie indikátorov na mieste, kde snímač zistí prekážku.</p>  <p>Rozsvietenie indikátorov na mieste, kde snímač zistí prekážku*2.</p>

*1: V tejto fáze snímajú prekážky iba stredové senzory.

*2: Keď je v prevádzke parkovací pilot Honda, snímače na stranách predného a zadného nárazníka môžu byť tiež aktívne.

*3: Keď je v prevádzke parkovací pilot Honda, prerušované pípanie znie nepretržite alebo veľmi krátko a indikátor bliká načerveno alebo naoranžovo.

■ Obsluha obrazovky

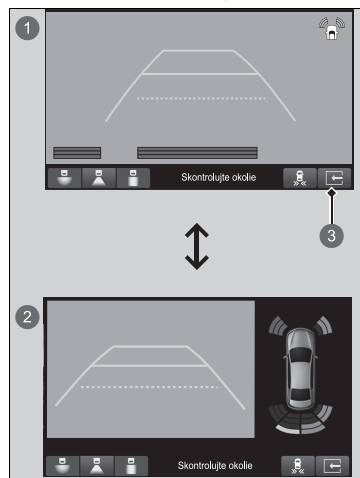

Zobrazenie môžete prepnúť na normálny alebo rozdelený režim dotykcom na ikonu .

- 1 Normálne zobrazenie
- 2 Rozdelené zobrazenie
- 3 Ikona 

Monitorovanie vozidiel blížiacich sa z boku

Pri cúvaní monitoruje priestory zadných rohov pomocou radarových snímačov a upozorní vás, ak zistí, že sa od zadného rohu približuje vozidlo.

Tento systém je praktický najmä vtedy, keď cúvate z parkovacieho miesta.

■ Spôsob fungovania systému

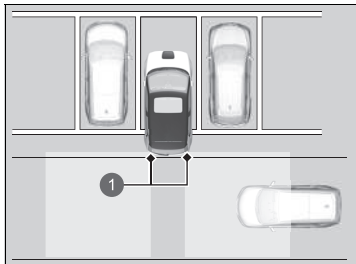

- 1 Radarové snímače: Pod rohmi zadného nárazníka

Keď sa zistí vozidlo približujúce sa od zadného rohu, systém monitorovania vozidiel blížiacich sa z boku vás upozorní zvukovým signálom a zobrazením upozornenia.

Systém nerozpozna vozidlo približujúce sa priamo za vašim vozidlom a neupozorní vás na rozpoznané vozidlo, keď sa vozidlo pohybuje priamo za vašim vozidlom.

Systém neposkytuje upozornenia na vozidlá pohybujúce sa smerom od vášho vozidla a môže vás upozorniť na chodcov, cyklistov alebo stojace objekty.

Systém sa aktivuje v nasledujúcich prípadoch:

- Je nastavený režim napájania ZAPNUTÉ.
- Monitor vozidiel blížiacich sa z boku je zapnutý.
- **Zapnutie a vypnutie monitora vozidiel blížiacich sa z boku** Str. 516
- Prevodovka je v polohe **R**.
- Vaše vozidlo sa pohybuje rýchlosťou 5 km/h alebo nižšou.

► Monitorovanie vozidiel blížiacich sa z boku

⚠ POZOR

Systém monitorovania vozidiel blížiacich sa z boku nedokáže rozpoznať všetky približujúce sa vozidlá, pričom približujúce vozidlo sa nemusí rozpoznať vôbec.

Ak pohľadom vopred neoveríte, či je bezpečné s vozidlom cúvať, môže to viesť k zrážke.

Pri cúvaní sa nespoliehajte len na tento systém, vždy používajte zrkadlá a pred začatím cúvania sa rozhliadnite do priestoru za vozidlom a po jeho stranách.

Monitor vozidiel blížiacich sa z boku nemusí lokalizovať blížiace sa vozidlo, môže oneskorene lokalizovať blížiace sa vozidlo alebo môže upozorňovať na lokalizáciu bez blížiaceho sa vozidla v nasledujúcich prípadoch:

- Radarový snímač blokuje prekážka, napríklad iné vozidlo alebo stena v blízkosti zadného nárazníka vášho vozidla.
- Vaše vozidlo sa pohybuje rýchlosťou približne 5 km/h alebo vyššou.
- Vozidlo sa približuje inou rýchlosťou než približne 10 km/h až 25 km/h.
- Systém zachytí vonkajšie rušenie, napríklad iné radarové snímače z iného vozidla alebo silné rádiové vlny vysielané z blízkeho zariadenia.

► Monitorovanie vozidiel blížiacich sa z boku

- Niektorý roh zadného nárazníka je zakrytý snehom, ľadom, blatom alebo nečistotami.
- Je nepriaznivé počasie.
- Vaše vozidlo je na svahu.
- Vozidlo je naklonené kvôli ťažkému nákladu v zadnej časti.
- Vozidlo cúva smerom k stene, stĺpu, vozidlu a podobne.

Zadný nárazník alebo snímače sú nevhodne opravené alebo zadný nárazník je zdeformovaný. Nechajte vozidlo skontrolovať predajcovi.

Aby systém správne fungoval, vždy udržiajte oblasť v rohoch zadného nárazníka čistú.

Rohovú časť zadného nárazníka nezakrývajte žiadnymi štítkami ani nálepkami.

Výstražná zvuková signalizácia systému parkovacieho snímača má prednosť pred zvukovou signalizáciou monitora vozidiel blížiacich sa z boku, keď snímače rozpoznajú prekážky v tesnej vzdialenosti.

Keď systém rozpozná vozidlo

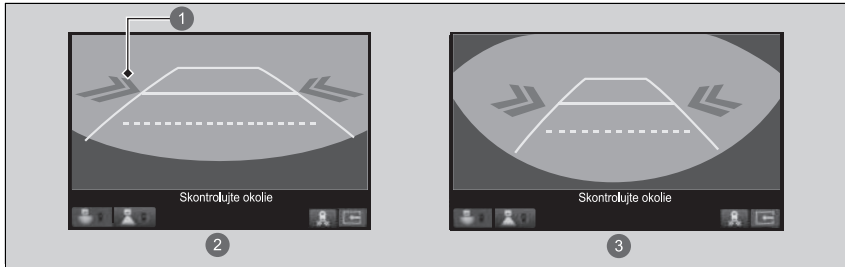

- ❶ Ikona šípky
- ❷ Normálne zobrazenie
- ❸ Širokouhlé zobrazenie

Ikona šípky sa zobrazí na okraji displeja audiosystému/informačného displeja, ak sa k vám blíži vozidlo.

Keď systém rozpozná vozidlo

Ak sa indikátor v pravom dolnom rohu zmení na žltý indikátor , keď je prevodovka v polohe **R**, v blízkosti snímača sa pravdepodobne nahromadilo blato, sneh, ľad a iné nečistoty. Systém je dočasne zrušený. Skontrolujte prítomnosť prekážok v rohoch nárazníka a v prípade potreby danú oblasť dôkladne očistite.

Ak sa indikátor rozsvieti, kým je prevodovka v polohe **R**, pravdepodobne došlo k problému s monitorom krížujúcej premávky. Nepoužívajte systém a nechajte vozidlo skontrolovať predajcovi.

Ak sa zobrazenie nezmení, keď je prevodovka v polohe **R**, mohol sa vyskytnúť problém so systémom monitorovania vozidiel blížiacich sa z boku. Nepoužívajte systém a nechajte vozidlo skontrolovať predajcovi.

■ Zapnutie a vypnutie monitora vozidiel blížiacich sa z boku

Ťuknutím zapnete a vypnete systém. Indikátor sa rozsvieti spolu so zapnutým systémom. Systém môžete zapínať a vypínať prostredníctvom prispôbenej funkcie na obrazovke audiosystému/informačnej obrazovke.

➔ **Prispôbitelné funkcie** Str. 323

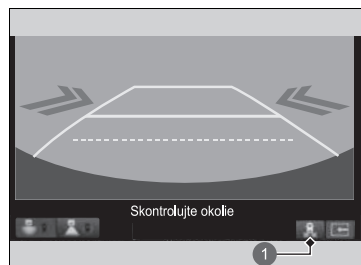

1 Ikona

Je to systém so štyrmi kamerami, ktorý sleduje oblasti bežne známe ako „mŕtve uhly“ z rôznych uhlov, a potom zobrazuje obraz na audio/informačnej obrazovke. Tento systém možno používať na:

- Kontrolu prekážok pri pohybe v **R**.
 - **Kontrola prekážok na zadnej časti vášho vozidla** Str. 524
- Kontrolu pravej a ľavej strany vozidla pri prechádzaní na križovatkách so zlou viditeľnosťou (zablokovaný výhľad atď.).
 - **Kontrola predného zobrazenia slepého uhla v križovatkách.** Str. 528
- Kontrolu prekážok pred vozidlom pri parkovaní alebo manévrovaní v stiesnených priestoroch.

☒ Kamera s viacerými pohľadmi

⚠ VÝSTRAHA

Neschopnosť vizuálne posúdiť oblasť okolo vozidla (priamo alebo pomocou zrkadiel) môže viesť k nehode, ktorá môže spôsobiť vážne zranenie alebo smrť.

Oblasti zobrazené na displeji systému kamery s viacerými pohľadmi sú obmedzené. Displej nemusí zobrazovať všetkých chodcov alebo iné predmety v okolí vášho vozidla.

Pri posudzovaní, či je jazda s vašim vozidlom bezpečná, sa nespoliehajte iba na displej systému kamery s viacerými pohľadmi.

⚠ VÝSTRAHA

Ak nebudete pri riadení vozidla venovať náležitú pozornosť okoliu, môže dôjsť k nehode, ktorá môže spôsobiť vážne zranenie alebo smrť.

Na zmiernenie rizika kolízie sa pozerajte na displej systému kamery s viacerými pohľadmi len vtedy, keď je to bezpečné.

Systém kamery s viacerými pohľadmi neodstraňuje všetky mŕtve uhly. Tento systém slúži len ako doplnok komfortu vodiča.

■ Zobrazenie obrazu z kamier s viacerými pohľadmi



1 Tlačidlo **CAMERA**

■ Pre predné zobrazenia:

Stlačte tlačidlo **CAMERA**, keď vozidlo stojí alebo sa pohybuje rýchlosťou do 20 km/h alebo pomalšie. Znova stlačte toto tlačidlo na prepínanie pohľadov kamery.

■ Pre zadné zobrazenia:

Keď vozidlo stojí, zmeňte polohu radenia na **R**. Ak chcete prepnúť do režimu spätného pohľadu, znova stlačte tlačidlo **CAMERA**.

Nastavenie displeja môžete prispôbiť.

➤ **Prispôsobiteľné funkcie** Str. 323

☒ Kamera s viacerými pohľadmi

Objektívy kamery udržiavajte vždy čisté a bez nečistôt.

Keď systém parkovacieho snímača rozpozná prekážku, zobrazí sa indikátor.

➤ **Systém parkovacieho snímača** Str. 509

Keď sa zistí vozidlo približujúce sa od zadného rohu, monitor vozidiel blížiacich sa z boku vás na to upozorní.

➤ **Monitorovanie vozidiel blížiacich sa z boku**
Str. 513

■ Umiestnenie kamery a zobrazenia

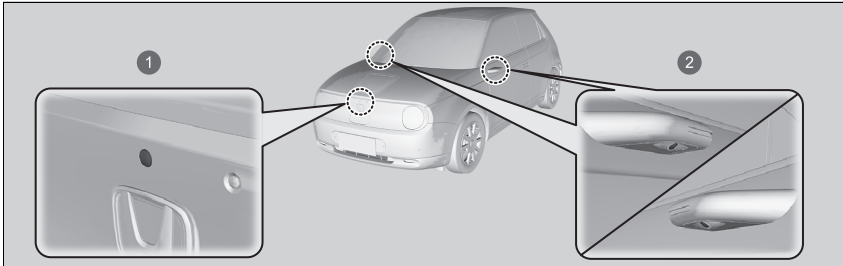

- ❶ Kamera predného pohľadu
- ❷ Kamery bočného pohľadu

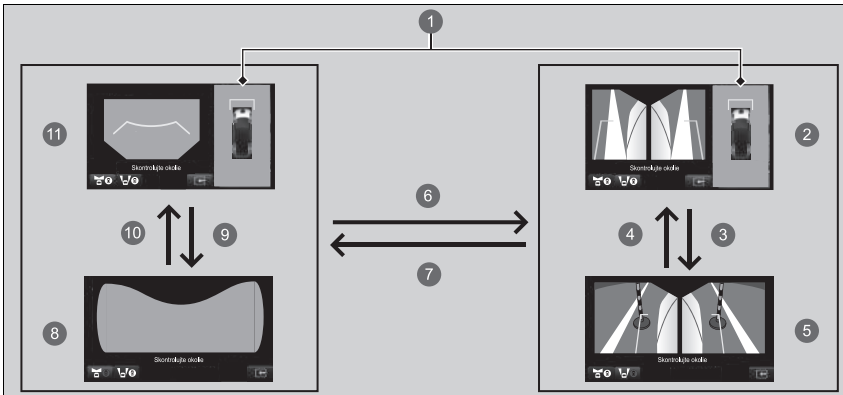





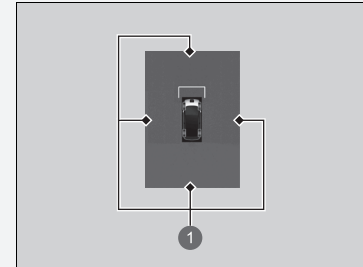







► Umiestnenie kamery a zobrazenia

Keď je v prevádzke parkovací pilot Honda, na displeji parkovacieho pilota Honda sa na miestach, kde kamera zistí prekážku, rozsvetia indikátory.



- ❶ V tých častiach, kde kamera rozpoznala prekážku, sa rozsvetia indikátory.

► **Parkovací pilot Honda**
Str. 531



- 1 Dolný pohľad: Pohľad zhora vytvorený kombináciou obrazov zaznamenaných štyrmi kamerami.
- 2 Ľavý a pravý bočný pohľad + dolný pohľad
- 3  alebo 
- 4  alebo 
- 5 Ľavý a pravý bočný pohľad
- 6  alebo  alebo tlačidlo **CAMERA**
- 7  alebo  alebo tlačidlo **CAMERA**
- 8 Pohľad predného slepého uhla
- 9  alebo 
- 10  alebo 
- 11 Predný pohľad + dolný pohľad

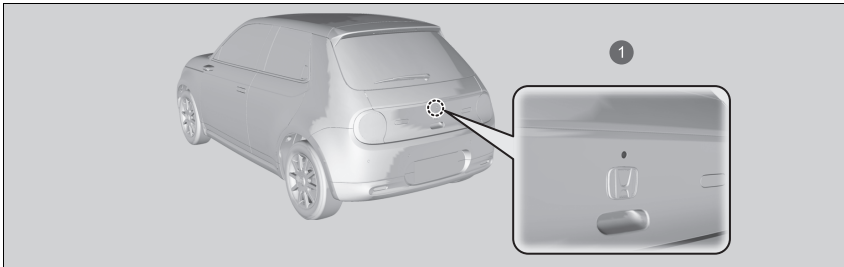



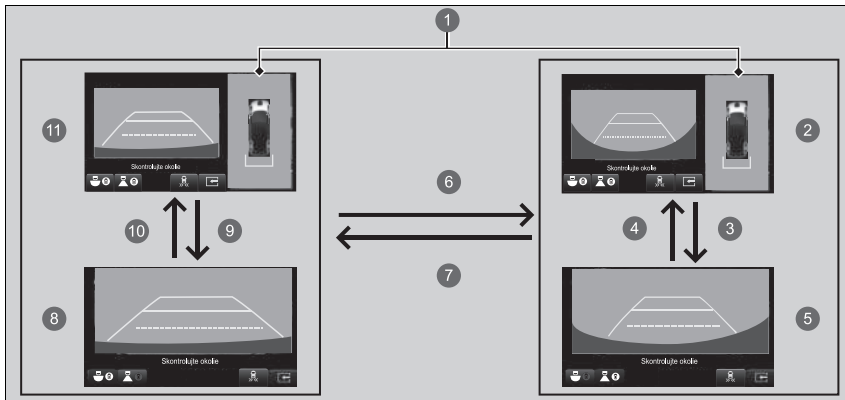





Cez jedinečné objektívy kamery s viacerými pohľadmi sa vzdialenosti javia iné, ako sú v skutočnosti. Objekty na obrazovke audiosystému/informačnej obrazovke sa môžu zdať bližšie alebo ďalej a môžu byť skreslené. Tento jav je tým výraznejší, čím ďalej sa objekt nachádza od vozidla.



1 Cúvacia kamera



- 1 Dolný pohľad: Pohľad zhora vytvorený kombináciou obrazov zaznamenaných štyrmi kamerami.
- 2 Zadný širokouhlý pohľad + dolný pohľad
- 3   alebo 

- 4  alebo 
- 5 Zadný širokouhľový pohľad
- 6  alebo  alebo tlačidlo **CAMERA**
- 7  alebo  alebo tlačidlo **CAMERA**
- 8 Zadný normálny pohľad
- 9  alebo 
- 10  alebo 
- 11 Zadný normálny pohľad + dolný pohľad

Cez jedinečné objektívy kamery s viacerými pohľadmi sa vzdialenosti javia iné, ako sú v skutočnosti. Objekty na obrazovke audiosystému/informačnej obrazovke sa môžu zdať bližšie alebo ďalej a môžu byť skreslené. Tento jav je tým výraznejší, čím ďalej sa objekt nachádza od vozidla.

Referenčné čiary a vodiace čiary

Keď je systém kamier s viacerými pohľadmi zapnutý, môžu sa zobraziť nasledujúce položky.

Pevná vodiaca čiara: Pomáha vám získať predstavu o vzdialenosti medzi vašim vozidlom a okolitým prostredím. Vzdialenosť sa môže javiť iná, ako skutočná vzdialenosť.

Dynamická vodiaca čiara: Indikuje smer vozidla podľa aktuálnej polohy volantu.

📺 Zobrazenie obrazu z kamier s viacerými pohľadmi

Navigačný systém je deaktivovaný, keď je radiaca páka v polohe **R**.

Ak stlačíte tlačidlo **CAMERA**, keď je rýchlosť vozidla vyššia ako 20 km/h, zobrazí sa pohotovostná obrazovka.

Ak sa rýchlosť vozidla zníži pod 20 km/h, obrazovka sa prepne na zobrazenie kamerového systému s viacerými pohľadmi.

Polohy/vzdialenosti naznačené pomocnými čiarami a pohľadmi kamery na displeji sa môžu líšiť od skutočných polôh/vzdialeností v dôsledku zmien vo výške vozidla, stavu vozovky a ďalších faktorov. Vodiace čiary by sa mali používať len ako pomôcka.

Vodiace čiary je možné zapínať a vypínať pomocou obrazovky audiosystému/ informačnej obrazovky.

➡ **Prispôbitelné funkcie** Str. 323

Ak vypnete vodiace čiary, zostanú vypnuté, kým ich znova nezapnete.

■ Používanie kamery s viacerými pohľadmi

■ Kontrola prekážok na zadnej časti vášho vozidla

Po preradení radiacej páky do polohy **R** sa zobrazenie na displeji automaticky zmení na pohľad zadnej kamery.

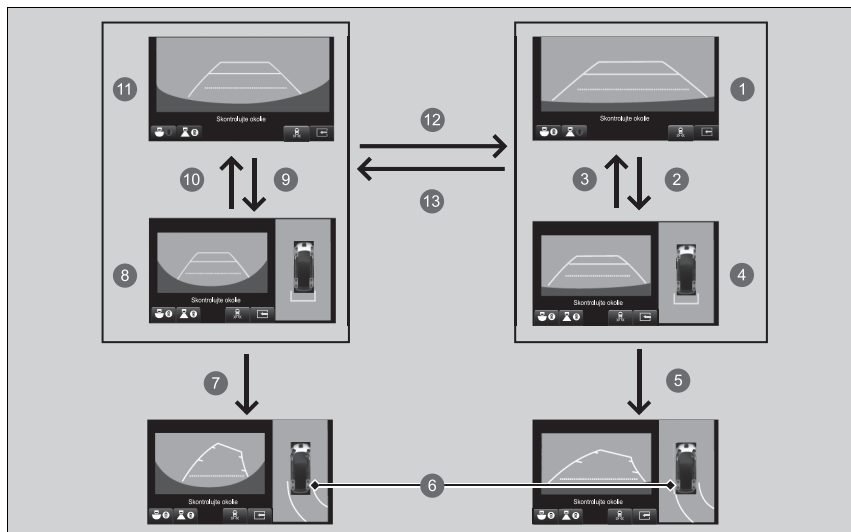





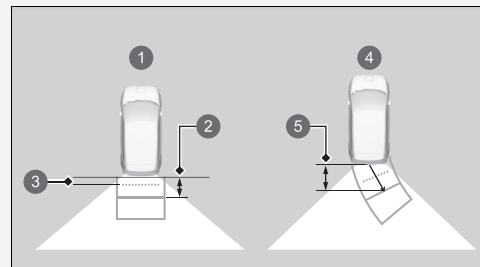















► Kontrola prekážok na zadnej časti vášho vozidla

Pri zmene polohy prevodového stupňa z/na **R** sa môže vyskytnúť oneskorenie pri prepínaní medzi obrazovkou audiosystému/informačnou obrazovkou a zobrazením pohľadu vzadu.



Približné vzdialenosti:

- 1 Označujú vodiace čiar
- 2 1 m
- 3 50 cm
- 4 Označujú projekčné čiar
- 5 1 m

- 1 Zadný normálny pohľad
- 2   alebo 
- 3   alebo 
- 4 Zadný normálny pohľad + dolný pohľad
- 5 Keď sa volant otočí o viac než 90 stupňov
- 6 Projekčné čiary sa objavia 25 cm od karosérie vozidla.
- 7 Keď sa volant otočí o viac než 90 stupňov
- 8 Zadný širokouhlý pohľad + dolný pohľad
- 9   alebo 
- 10   alebo 
- 11 Zadný širokouhlý pohľad
- 12   alebo   alebo tlačidlo **CAMERA**
- 13   alebo   alebo tlačidlo **CAMERA**

■ Kontrola na stranách vášho vozidla

Obrazovku pohľadu vpredu dole môžete zobraziť pomocou všetkých štyroch kamier v systéme. Stlačením tlačidla **CAMERA**, keď je rýchlosť vozidla nižšia ako 20 km/h, sa obraz zmení nasledovne.

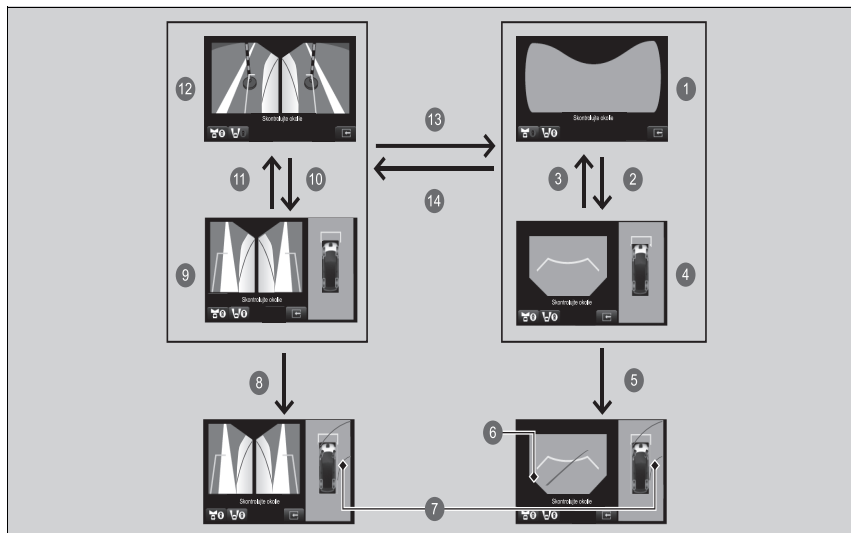





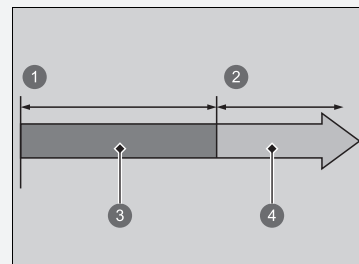







► Kontrola na stranách vášho vozidla

Keď sa zobrazuje obraz z kamier s viacerými pohľadmi a rýchlosť vozidla prekročí 25 km/h, pohľad spredu alebo z boku sa automaticky prepne na obrazovku audiosystému/informačnú obrazovku.



- ❶ 0 km/h
- ❷ 25 km/h
- ❸ Obrazovka kamery
- ❹ Obrazovka audiosystému/informačná obrazovka

- 1 Pohľad predného slepého uhla
- 2  alebo 
- 3  alebo 
- 4 Predný pohľad + dolný pohľad
- 5 Keď sa volant otočí o viac než 90 stupňov
- 6 Mítnve uhly sa zobrazujú čiernou farbou.
- 7 Projekčné čiary sa objavia 25 cm od karosérie vozidla.
- 8 Keď sa volant otočí o viac než 90 stupňov
- 9 Ľavý a pravý bočný pohľad + dolný pohľad
- 10  alebo 
- 11  alebo 
- 12 Ľavý a pravý bočný pohľad
- 13  alebo  alebo tlačidlo **CAMERA**
- 14  alebo  alebo tlačidlo **CAMERA**

►► Kontrola na stranách vášho vozidla

Približná vzdialenosť udávaná referenčnou čiarou

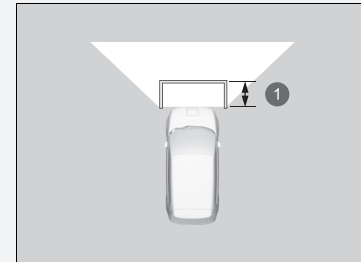

1 1 m

■ Kontrola predného zobrazenia slepého uhla v križovatkách.

Obrazovka predného slepého uhla je užitočná, keď potrebujete sledovať, či neprichádzajú vozidlá z ktoréhokoľvek smeru na križovatke so zlou viditeľnosťou.

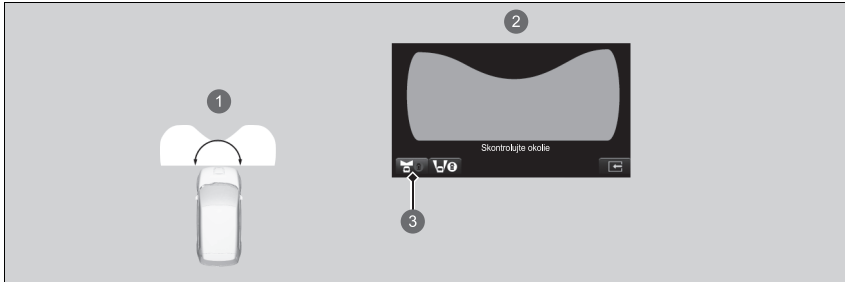

- 1 Uhol snímaný obrazovkou predného slepého uhla je 180 stupňov.
- 2 Obrazovka predného slepého uhla.
- 3 Po stlačení tlačidla **CAMERA** a ikony pohľadu predného slepého uhla.





☒ Kontrola predného zobrazenia slepého uhla v križovatkách.

Predné zobrazenie slepého uhla je širokouhlý pohľad. Obraz bude do značnej miery zdeformovaný a objekty sa môžu javiť bližšie alebo vzdialenejšie, než v skutočnosti sú.

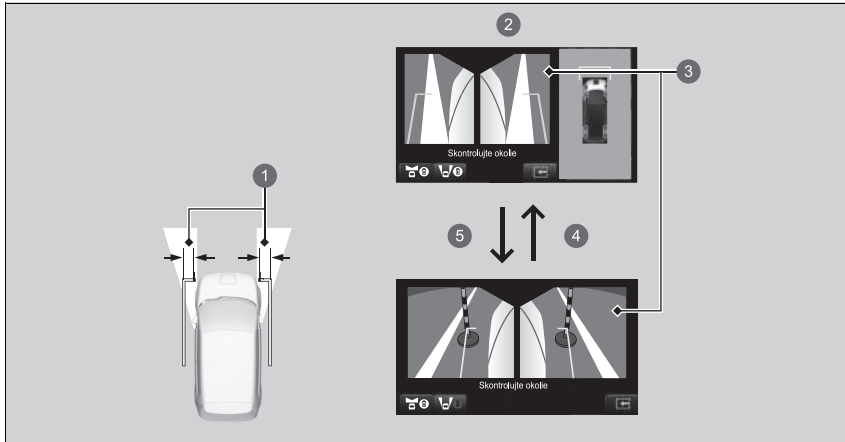
■ Kontrola na stranách vášho vozidla

Obrazovky z bočného pohľadu sú vhodné, keď chcete zastaviť pri obrubníku alebo pri mýtnej búdeke alebo keď pomaly prechádzate popri oproti idúcim vozidlám po úzkej ceste.



- 1 30 cm
- 2 Obrazovka bočného pohľadu
- 3 Bočné pohľady: Obrazy z kamier bočného pohľadu
- 4  alebo 
- 5  alebo 

Približná vzdialenosť, ktorú naznačujú projekčné čiary, je 30 cm od vozidla.

Obmedzenia systému kamier s viacerými pohľadmi

Systém nemusí fungovať správne v nasledujúcich podmienkach.

Podmienky		Riešenia
Projekčná čiara nie je presná.		Nechajte vozidlo skontrolovať predajcovi.
Obrazy sa nemusia zreteľne zobrazíť, ak:	<ul style="list-style-type: none"> • Systém aktivujete v nepriaznivom počasí (silný dážď, sneh, hmla, atď.) alebo v tme. • Teploty kamery sú príliš vysoké. • Náhly prechod medzi svetlom a tmou, napríklad vjazd do tunela alebo výjazd z tunela. • Pri jazde oproti slnečnému svetlu (napr. na svitaní alebo za súmraku). • Objektív kamery je poškrábaný. 	Nepoužívajte systém kamier s viacerými pohľadmi, ale spoľiehajte sa iba na vizuálne potvrdenie, kým podmienky neumožnia systému správne fungovať.
	<ul style="list-style-type: none"> • Objektív kamery je špinavý, vlhký alebo pokrytý nečistotami. • Keď sa na objektív kamery dostane voda alebo hmyz. 	Objektív kamery vyčistíte mäkkou handričkou navlhčenou vodou, jemným čistiacim prostriedkom alebo čistiacim prostriedkom na sklo.
	<ul style="list-style-type: none"> • Obrazovka audiosystému/informačná obrazovka je špinavá. 	Utrite obrazovkou suchou utierkou.
Uhol kamery je zmenený.	Kamera alebo oblasť okolo kamery bola vážne ovplyvnená.	
Kým sa systém kamery s viacerými pohľadmi používa, zobrazuje sa chybové hlásenie.		Systém kamier s viacerými pohľadmi nepoužívajte a nechajte vozidlo skontrolovať predajcovi.
Obraz sa nezobrazí na obrazovke, keď stlačíte tlačidlo CAMERA na obrazovke audiosystému/informačnej obrazovke a vozidlo sa pohybuje rýchlosťou 20 km/h alebo pomalšie.		

Parkovací pilot Honda

Tento systém asistuje pri parkovaní a vychádzaní z parkovacieho miesta. Kamery a sonarové snímače rozpoznávajú parkovacie miesto a nastaví trasu na toto miesto alebo von z neho. Systém vám potom pomôže zaparkovať alebo opustiť parkovacie miesto upravením vašej rýchlosti, posúvaním volantu a zmenou radenia.

» Parkovací pilot Honda

VÝSTRAHA

Parkovací pilot Honda nie je automatický parkovací systém.

Ako všetky asistenčné systémy, aj parkovací pilot Honda má určité obmedzenia. Nadmerné spoliehanie sa na tento systém môže viesť k zrážke.

Ak sa počas používania systému vyskytnú nasledujúce situácie, zastavte vozidlo alebo zastavte prevádzku systému a vyhnite sa situácii manuálne.

- Keď hrozí zrážka s prekážkou, chodcom alebo iným vozidlom.
- Keď narazíte na obrubníky, hrbole alebo zarážky kolies, cez ktoré nie je možné prejsť.
- Keď sa chystáte prejsť do oblasti so zakázaným vstupom.

Podobne ako pri manuálnom parkovaní vždy vizuálne a priamo skontrolujte svoje okolie.

Systém je možné používať v nasledujúcich prípadoch:

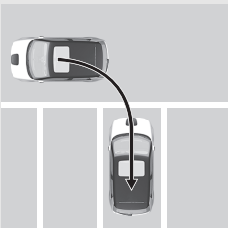
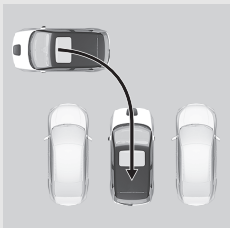
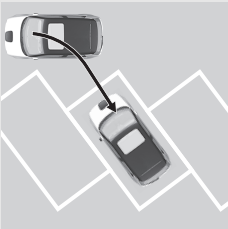
Parkovacie vzory	Parkovacie miesta s čiarami ohraňovania	Parkovacie miesta bez čiar ohraňovania
Parkovanie cúvaním		
Cúvanie na parkovacie miesto so šikmým státím*1		—

*1: Parkovacie miesto je možné rozpoznať, ak sa na ňom nachádzajú aspoň tri čiary ohraňovania a obsahuje dostatok priestoru pre dve alebo viac vozidiel.

⚠ VÝSTRAHA

Nepoužívajte tento systém na nevhodných miestach

Nepoužívajte parkovacieho pilota Honda na svahoch, pre nepravidelne tvarované parkovacie miesta a na ďalších miestach, ktoré nie sú vhodné na jeho používanie.

➡ **Nevhodné miesta na použitie systému**
Str. 534

Informácie o predných/bočných/zadných kamerách nájdete na nasledujúcej strane.

➡ **Umiestnenie kamery a zobrazenia** Str. 519

Pokyny týkajúce sa správnej manipulácie so sonarovými snímačmi nájdete na nasledujúcej strane.

➡ **Radarové senzory** Str. 495

Parkovacie vzory	Parkovacie miesta s čiarami ohraničenia	Parkovacie miesta bez čiar ohraničenia
Pozdĺžne parkovanie		
Výjazd pozdĺžneho parkovacieho miesta* ¹		

* 1: Obmedzené, keď sa pred vozidlom nachádza ďalšie vozidlo.

■ Nevhodné miesta na použitie systému

Parkovací pilot Honda nie je vhodné používať na miestach, kde by sa mohlo stať, že sa vozidlo nebude môcť pohnúť dopredu ani dozadu alebo kde by mohlo ľahko preklzávať.

Tu je niekoľko príkladov nevhodného miesta.

- Miesto sa nachádza na svahu.
- Oblasť je kopcovitá alebo nerovná.
- Oblasť je nespevnená a pozostáva z piesku, štrku, trávy atď.
- Oblasť je pokrytá snehom.
- Oblasť je klzká vplyvom snehu, ľadu atď.
- Pruh je úzky.
- Pred vozidlom sa nachádza prekážka.
- Parkovacie miesto je zahnuté.
- Vozidlá stojace v okolí sú zaparkované mimo pruhov.

Parkovanie cúvaním

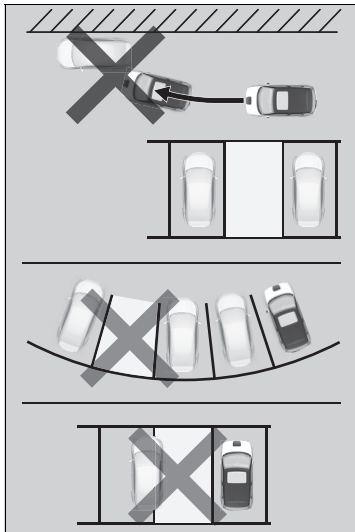

Pozdĺžne parkovanie

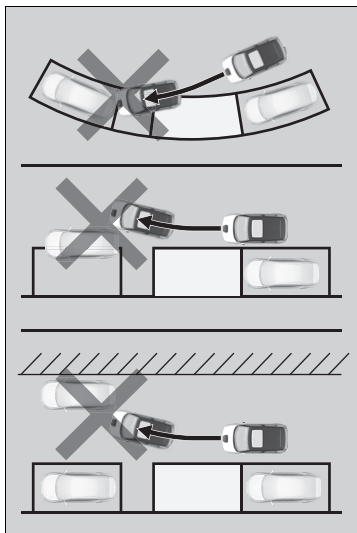

■ Ako používať parkovacieho pilota Honda

■ Ako prejsť na parkovacie miesto

Parkovacieho pilota Honda môžete využiť pri parkovaní na miestach s čiarami ohraničenia alebo podobnými vodiacími čiarami, ako je to znázornené na obrázkoch nižšie.

Ak sú parkovacie miesta v porovnaní s vodiacími čiarami príliš úzke alebo široké, nie je možné správne zaparkovať.

Parkovanie cúvaním*¹

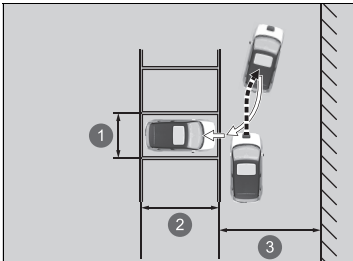

- ① Zhruba 2,5 m
- ② Dĺžka vozidla + zhruba 0,5 m alebo viac
- ③ Šírka pruhov 5,5 m alebo viac

*1: Ak nie sú prítomné čiary ohraničenia, vzdialenosť medzi dvoma ďalšími vozidlami je zhruba 3,2 m.

▶▶ Ako používať parkovacieho pilota Honda

⚠ VÝSTRAHA

Dávajte pozor, aby sa vám ruky nezachytili do volantu.

Volant sa bude otáčať automaticky. Dávajte pozor, aby sa vám ruky nezachytili do volantu.

Keď sa používa parkovací pilot Honda, nie je možné upraviť hlasitosť zvuku.

Cúvanie na parkovacie miesto so šikmým státím

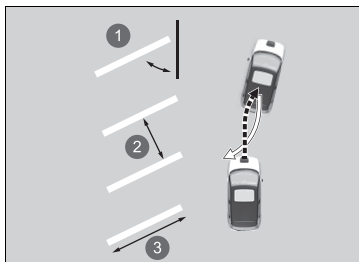

- 1 Približne 60 alebo 45 stupňov
- 2 Zhruba 2,5 m
- 3 Dĺžka vozidla + zhruba 0,5 m alebo viac

Pozdĺžne parkovanie*1

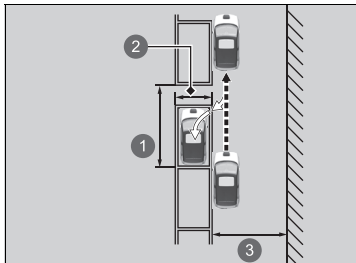

- ❶ Približne 5,5 m alebo viac
- ❷ Biele čiary približne 2,5 m
- ❸ Približne 4,5 m alebo viac

*1: Ak nie sú prítomné čiary ohraničenia, vzdialenosť medzi ďalšími dvomi vozidlami by mala predstavovať dĺžku vozidla +1,5 m alebo viac

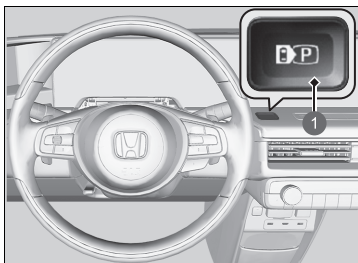

1 Spínač parkovacieho pilota Honda



- 1  (sivá)
- 2 Ikona **IN/OUT**

1. Stlačte spínač parkovacieho pilota Honda.
Zobrazí sa režim parkovacieho pilota Honda.
 - ▶ Symbol  (sivý) sa zobrazí v ľavom hornom rohu obrazovky.
 - ▶ Ak je systém v režime vybočenia, môžete vybrať režim parkovania dotykom na ikonu **IN/OUT**.

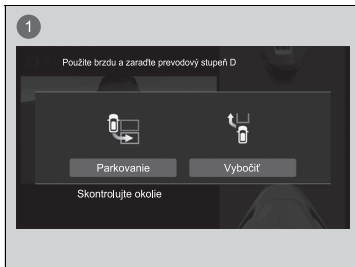

1 Obrazovka zmeny režimu

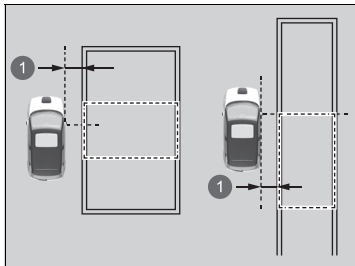

1 Približne 1 m

2. Prejdite s vozidlom do blízkosti miesta, kde chcete zaparkovať, a pomaly sa približujte do vzdialenosti 1 m od parkovacieho miesta, až kým sa nebudete nachádzať paralelne k miestu.

Zastavte, keď bude mať potenciálne parkovacie miesto na displeji zelené obrisy.

- ▶ Keď systém rozpozná parkovacie miesto, zaznie zvukový signál.
- ▶ Ohraničenie rozpoznaného parkovacieho miesta (zelené) sa môže upraviť v závislosti od polohy vozidla alebo inej okolnosti.

▶▶ Ako prejsť na parkovacie miesto

Parkovacieho pilota Honda nie je možné použiť, keď sa rozpoznané parkovacie miesto nezobrazí.

Tipy na rozpoznanie cieľovej polohy

Parkovacie miesto s ohraničením:

Zastavte tak, aby sa sedadlo vodiča nachádzalo tesne za parkovacím miestom.

Parkovacie miesto bez ohraničenia:

Zastavte tak, aby sa sedadlo vodiča nachádzalo za parkovacím miestom.

Keď vyberiete parkovacie miesto priamo, skontrolujte danú oblasť.

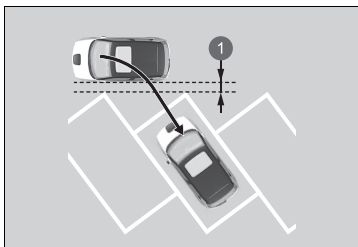

1 Približne 1 m

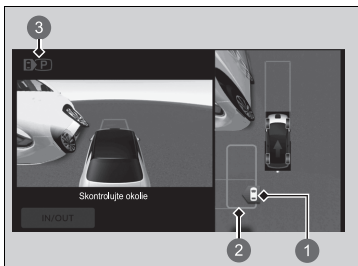

1 Parkovacie miesto (zelené)

2 Cieľová poloha (modrá)

3  (sivá)

3. Keď je vozidlo zastavené, vyberte čiary určitého parkovacieho miesta (zelené) dotykom obrazovky.

▶ Keď sa zobrazí obrazovka výberu parkovania cúvaním alebo paralelného parkovania, vyberte požadovaný režim.

▶ Vybraté čiary určitého parkovacieho miesta (zelené) budú predstavovať cieľovú polohu (modrú).

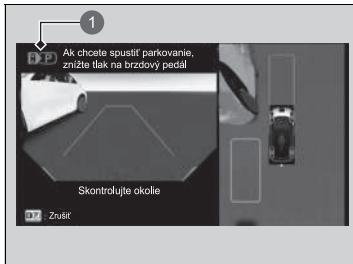
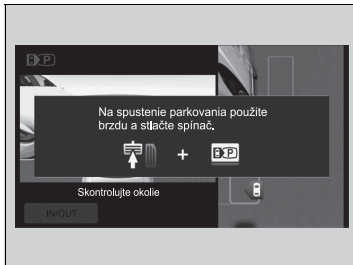

1  (modré)

4. Stlačte spínač parkovacieho pilota Honda a zároveň držte stlačený brzdový pedál.
 - Počas prevádzky bude systém pípať a v ľavom hornom rohu displeja bude modrou farbou blikať symbol .
 - Poloha radiacej páky sa zmení podľa smeru, ktorým sa vozidlo bude pohybovať.

5. Skontrolujte okolie, trasu na obrazovke a polohu zastavenia, potom uvoľnite brzdový pedál.
 - Vozidlo sa začne pohybovať. V prípade potreby upravte rýchlosť pomocou brzdového pedála.
 - Po dokončení parkovania sa poloha radenia zmení na **P** a automaticky sa aktivuje parkovacia brzda.
 - Zobrazí sa správa **Parkovanie sa dokončilo** a potom sa opäť zobrazí predchádzajúca obrazovka.
 - V prípade potreby nastavte parkovacie miesto alebo polohu.
 - Po zaparkovaní skontrolujte, či je radenie v polohe **P**.

► Ako prejsť na parkovacie miesto

Keď systém začne pracovať a na trase sa nachádza prekážka, zastavte vozidlo pomocou brzdového pedála, stlačte spínač parkovacieho pilota Honda a zastavte prevádzku.

Keď sa vozidlo presunie do blízkosti cieľovej polohy, vozidlo sa môže znova posunúť, aby prispôbilo svojej polohe. Venujte pozornosť okoliu a v prípade potreby zastavte vozidlo.

Po dokončení parkovania môžete vypnúť automatickú aktiváciu parkovacej brzdy.

► **Prispôbitelné funkcie** Str. 323

■ Pri vychádzaní z pozdĺžneho parkovacieho miesta

Parkovacieho pilota Honda je možné použiť v prípade, že to umožňuje vozidlo vpredu na nasledujúcom parkovacom mieste.

Potiahnite von

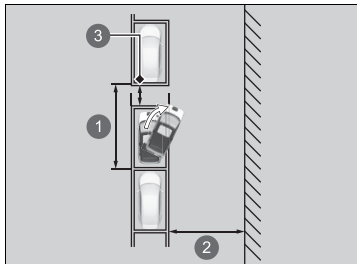

- ① Približne 5,5 m alebo viac
- ② Približne 4,5 m alebo viac
- ③ Vzdialenosť od iných vozidiel približne 50 cm alebo viac

►► Pri vychádzaní z pozdĺžneho parkovacieho miesta

⚠ VÝSTRAHA

Dávajte pozor, aby sa vám ruky nezachytili do volantu.

Volant sa bude otáčať automaticky. Dávajte pozor, aby sa vám ruky nezachytili do volantu.

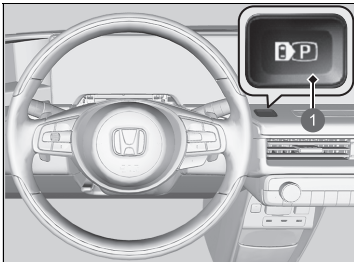

1 Spínač parkovacieho pilota Honda

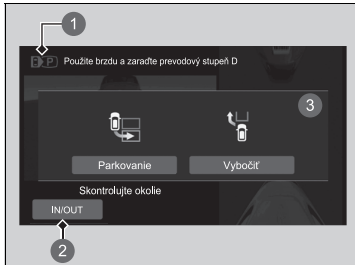

- 1 (sivá)
- 2 Ikona **IN/OUT**
- 3 Obrazovka zmeny režimu

1. Stlačte spínač parkovacieho pilota Honda. Zobrazí sa režim parkovacieho pilota Honda.
 - Symbol (sivý) sa zobrazí v ľavom hornom rohu obrazovky.
 - Ak je systém v režime parkovania, môžete vybrať režim vybočenia dotykom na ikonu voliča režimu.
 - Stlačte brzdový pedál podľa pokynov na obrazovke a zmeňte polohu radenia na **R**.

►► Pri vychádzaní z pozdĺžneho parkovacieho miesta

Funkciu vybočenia nie je možné použiť v prípade, že niekto zaparkuje do druhej línie pred vaše vozidlo.

Funkciu vybočenia nie je možné použiť v prípade, ak priestor medzi vašim vozidlom a vozidlami pred alebo za vami je veľmi malý alebo sa medzi vami a ďalším vozidlom nachádza osoba alebo prekážka.

Parkovací snímač bude pokračovať v činnosti aj v prípade, že pri používaní funkcie vybočenia rozpozná osobu alebo prekážku.

Ak sa zozadu priblíži pohybujúce sa vozidlo, stlačte brzdový pedál a zastavte vozidlo.



2. Ťuknutím na obrazovku so stlačeným brzdovým pedálom vyberte smer, v ktorom budete vybáčať.
3. Stlačte spínač parkovacieho pilota Honda a zároveň držte stlačený brzdový pedál.
 - Počas prevádzky bude systém pípať a v ľavom hornom rohu displeja bude modrou farbou blikať symbol .
 - Poloha radiacej páky sa zmení podľa smeru, ktorým sa vozidlo bude pohybovať.
4. Keď je stlačený brzdový pedál, uvoľnite parkovaciu brzdu stlačením spínača parkovacej brzdy a následným uvoľnením brzdového pedála.
 - Vozidlo sa začne pohybovať. Skontrolujte okolie a prispôbte mu svoju rýchlosť pomocou brzdového pedála.
 - Sledujte pozorne situáciu v smere, v ktorom vybočíte.
 - Keď dôjdete na miesto, kde vám prestane pomáhať asistent vyparkovania, na obrazovke sa zobrazí správa **Použite brzdu na dokončenie vyparkovania.**

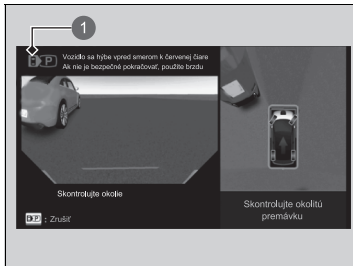

1  (modré)

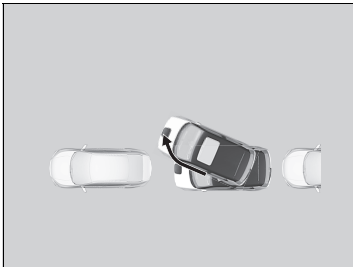

5. Postupujte podľa pokynov a stlačte brzdový pedál.
 - ▶ V ľahom hornom rohu obrazovky sa zobrazí správa **Vyparkovanie sa dokončilo** a asistenčný systém vám prestane pomáhať.
 - ▶ Ak sa uvoľní brzdový pedál, vozidlo sa začne pohybovať plazivou rýchlosťou dopredu. Skontrolujte polohu radenia a manuálne ovládajte vozidlo.



1 Ikona zrušenia

■ Vypnutie parkovacieho pilota Honda

Ak chcete vypnúť parkovacieho pilota Honda po tom, ako vám začne asistovať s parkovaním, zastavte vozidlo stlačením brzdového pedálu a následne stlačte spínač parkovacieho pilota Honda.

Ak sa aj dotknete ikony zrušenia, parkovací pilot Honda sa nevy pne.

Po prerušení prevádzky zaznie zvukový signál a na obrazovke sa zobrazí správa **Parkovanie sa zrušilo/Vyparkovanie sa zrušilo**. Stlačte brzdový pedál.

- Systém sa potom vráti na predchádzajúcu obrazovku. Pretože vozidlo už nie je riadené systémom, keď uvoľníte brzdu, začne sa pohybovať plazivou rýchlosťou dopredu. Skontrolujte polohu radenia a manuálne ovládajte vozidlo.

Po vypnutí parkovacieho pilota Honda ho nie je možné opätovne zapnúť. Musíte začať odznova alebo zaparkovať vozidlo manuálne.

■ Príklady podmienok vypnutia

- Vodič zmenil polohu radenia na stupeň **P**.
- Parkovacia brzda bola aktivovaná.
- Od začiatku prevádzky uplynulo päť minút.
- Systému asistenta stability vozidla (VSA) bol aktivovaný.
- Systém VSA bol vypnutý.
- Bolo zistené niečo neobvyklé.
- Bolo aktivované ovládanie brzdzenia pri nízkej rýchlosti.
- Bol aktivovaný brzdový systém zmiernenia zrážky (CMBS).
- Rýchlosť vozidla je príliš vysoká.
- Systém nemôže fungovať v dôsledku prítomnosti svahu.
- Vozidlo nedokáže prejsť cez nerovný povrch.
- V parkovacom priestore sa nachádza prekážka a systém po pohnutí sa určil, že sa tam nenachádza dostatok miesta.
- Pri prepnutí viackrát, než je určitý limit.
- Keď sa vychýlite z trasy alebo trasu nie je možné vygenerovať.

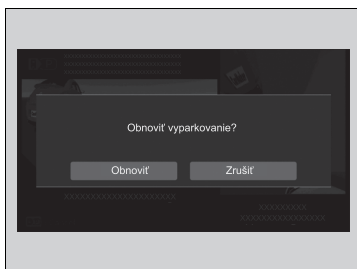
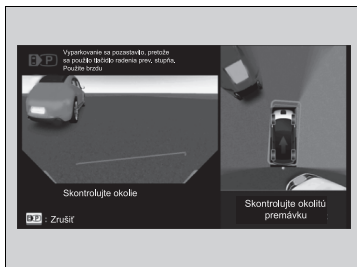

■ Pozastavenie a reštartovanie parkovacieho pilota Honda

Ak je systém pozastavený, zaznie zvukový signál a v ľavom hornom rohu obrazovky sa zobrazí správa. Zastavte vozidlo stlačením brzd.

Keď je možné obnoviť asistenciu, na obrazovke sa zobrazí správa **Obnoviť parkovanie?/Obnoviť vyparkovanie?**. Keď je stlačený brzdový pedál, dotknite sa ikony **Obnoviť** na obrazovke a asistenčný systém bude pokračovať s pomocou. Uvoľnite brzdový pedál.



- Vozidlo sa začne pohybovať. Skontrolujte okolie a prispôbte mu svoju rýchlosť pomocou brzdového pedála.
- Ak sa dotknete tlačidla zrušenia, kým je brzdový pedál stlačený, asistenčný systém vám prestane pomáhať a zobrazí sa správa **Parkovanie sa zrušilo/Vyparkovanie sa zrušilo**. Skontrolujte polohu radenia a manuálne ovládajte vozidlo.
- Ak nie je možné obnovenie, nie je možné vybrať možnosť **Obnoviť**.

■ Príklady podmienok pozastavenia

- Vodič si odopol bezpečnostný pás.
- Bol rozpoznáný chodec alebo prekážka.
- Vodič stlačil plynový pedál.
- Vodič otočil volantom.
- Vodič zmenil polohu radenia na **D**, **R** alebo **N**.
- Boli otvorené určité dvere vozidla (vrátane dverí batožinového priestoru).

■ Chybové hlásenie

Ak počas používania systému nastala nasledujúca situácia, systém môže mať problém. Zastavte vozidlo stlačením brzdového pedála, zmeňte polohu radenia na **P** a po jej skontrolovaní manuálne ovládajte vozidlo.

- Obrazovka sa nezobrazuje.
- Ikona  neblíka.
- Systém nevydáva zvukový signál.
- Ikona  je oranžová a na obrazovke sa zobrazuje chybové hlásenie.

■ Podmienky a obmedzenia parkovacieho pilota Honda

V nasledujúcich situáciách môže byť cieľová poloha nepresná alebo sa nemusí vôbec nájsť, prípadne vozidlo nemusí viesť zaparkovať.

Okrem toho môžu nastať nasledujúce situácie, v ktorých sa trasa a poloha otočenia nemusia vygenerovať správne, systém môže nadmerne rozpoznávať prekážky a ďalšie predmety a zrušiť operáciu alebo vozidlo sa nedokáže zastaviť pred narazením do prekážky.

■ Podmienky prostredia

- Čiary ohraničenia parkovacieho miesta sú vyblednuté alebo znečistené.
- Parkovacie miesto je vyznačené lanom, kockami, dlaždicami a pod.
- Medzi vozovkou a čiarami ohraničenia parkovacieho miesta nie je dostatočný kontrast.
- Čiary ohraničenia parkovacieho miesta sú príliš hrubé, tenké alebo krátke.
- Je viditeľná iba jedna čiara ohraničenia parkovacieho miesta.
- Keď je parkovacie miesto príliš široké alebo úzke.
- Oblasť parkovania je príliš blízko alebo ďaleko od miesta zastavenia.

- Vozovka parkoviska nie je celá jednofarebná alebo je nerovnomerná.
- Sú prítomné tieň, maľby, prekreslené čiary atď., ktoré vyzerajú ako čiary ohraničenia parkovacieho miesta.
- Ohraničenie parkovacieho miesta je slabo viditeľné, napríklad pri parkovaní v noci alebo na tmavom mieste v krytom parkovisku.
- Slnéčné žiarenie alebo svetlo sa odráža od časti alebo celej vozovky vďaka náteru atď.
- Slnéčné žiarenie (napríklad počas východu alebo západu slnka) priamo alebo nepriamo mieri do kamery.
- Je náročné vidieť čiary ohraničenia v dôsledku nahromadeného snehu, posypu proti snehu atď.
- Tieň vedľajších objektov (stromov, budov, zvodidiel, vozidiel atď.) smerujú paralelne k parkujúcemu vozidlu alebo parkovaciemu miestu.
- Sú prítomné výmole, drážky, zrážky alebo výčnelky.
- V blízkosti sa nachádzajú ďalšie vozidlá so sonarovými snímačmi alebo inými zariadeniami vyžarujúcimi ultrazvukové signály.
- Jazda v nepriaznivom počasí (dážď, hmla, sneh a pod.).
- Keď sú v budove vedľa seba umiestnené objekty s rovnakým tvarom, napríklad viaceré okenné krídla.
- Závary, zarážky kolies alebo iné konštrukcie používané na parkoviskách s plateným vstupom.

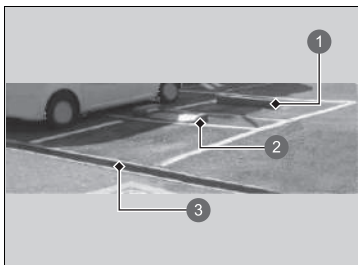

- 1 Zarážka kolesa
- 2 Závora plateného parkoviska
- 3 Výškový rozdiel

■ Podmienky vozidla

- Vozidlo stojí pod uhlom k parkovaciemu miestu.
- Predná časť kamery je zakrytá nečistotami, hmlou, dažďom, blatom, vlhkým snehom, voskom, prísušienstvom, nálepkami alebo fóliou na objektíve kamery.
- Sonarové snímače sú špinavé (pokrytý snehom, vodou, blatom atď.).
- Sonarové snímače sú poškodené alebo otočené nesprávnym smerom.
- Vozidlo je príliš horúce alebo príliš studené.
- Vozidlo je naklonené v dôsledku ťažkej batožiny v batožinovom priestore alebo na zadných sedadlách.
- Neštandardný stav pneumatík alebo kolies (nesprávna veľkosť, rôzne veľkosti alebo konštrukcie, nesprávne nahustená pneumatika atď.).

■ Stav s prekážkami

- Prekážky, ktoré neodrážajú zvukové vlny, ako napríklad ľudia, sneh, oblečenie, špongie atď.
- Úzke prekážky, ako sú ploty, reťaze, bicykle, dopravné značky atď.
- Krátke alebo malé prekážky.
- Obrubníky, parkovacie obrubníky, výškové rozdiely a iné prekážky spojené s vozovkou.
- Prekážky bezprostredne pred nárazníkom.
- Prekážky ako steny, ktoré nie sú kolmé voči zemi.
- Pohybujúce sa objekty alebo prekážky, ktoré náhle vstúpia na cestu.
- Keď z vyvýšenej polohy vyčnieva zošikmený stĺp alebo stena.
- Prekážky so špeciálnym tvarom vrátane iných vozidiel.
- Druhé vozidlo je úzke.
- Svetlá výška je vysoká, pretože druhé vozidlo je veľmi nízke.
- Prekážky po boku vozidla.
- Prekážky vrátane druhých vozidiel sú príliš blízko alebo ďaleko od vozidla.

Pred nabitím

Pred nabíjaním vozidla skontrolujte nasledujúce položky.

Bezpečnostný kontrolný zoznam

- Nabíjací kábel zapojte priamo do elektrickej zásuvky určenej na nabíjanie vozidla.
 - ▶ Medzi nabíjacím káblom a zásuvkou nepoužívajte predlžovacie káble, adaptéry alebo rozbočovače s viacerými zásuvkami.
- Pred použitím sa uistite, že nabíjací kábel je úplne odvinutý.
- Uistite sa, že riadiaca skrinka, nabíjací konektor a nabíjací kábel nie sú poškodené, vrátane trhlín alebo rozstrapkania.
 - ▶ Ak zistíte poškodenie zariadení, kontaktujte predajcu.
- Uistite sa, že nabíjací konektor a prívod sú čisté.
 - ▶ Ak v konektore alebo vstupe zistíte prítomnosť znečistenia alebo cudzieho predmetu, kontaktujte predajcu.
- Pred použitím sa uistite, že nabíjací kábel je suchý.
 - ▶ Skontrolujte, či v bezprostrednom okolí sa nenachádza voda a že máte suché ruky.

Poznámka: Zásuvka musí byť v dobrom stave. Opatrebovaná alebo poškodená zásuvka nebude v kontakte so zástrčkou. Uistite sa, že je zástrčka po inštalácii úplne zasunutá a neuvolňuje sa von z zásuvky. Uvoľnené pripojenie spôsobí nadmerné hromadenie tepla v zástrčke a jeho poškodenie.

Nabíjanie vysokonapätovej batérie pomocou nabíjačky AC alebo CCS2 DC

Existujú dva spôsoby nabíjania vysokonapätovej batérie: pomocou profesionálne nainštalovanej nabíjačky AC 230 V alebo pomocou nabíjačky CCS2 DC.

Nabíjanie s	Navrhovaná doba nabíjania
CCS2 DC	30 minút (80 % nabitie)*1
AC 230 V (32 A)	5 – 10,5 hodiny (úplné nabitie)*1

*1: Doba nabíjania sa líši v závislosti od podmienok, ako je zostávajúca úroveň nabitia batérie a okolitá teplota. Navrhovaný čas do plného nabitia v tejto tabuľke indikuje koľko hodín by pravdepodobne mohlo trvať, kým sa vysokonapätová batéria úplne nabije od okamihu, keď sa rozsvieti indikátor nízkeho nabitia pri okolitej teplote 25 °C.

▣ Nabíjanie

Ak je aktivovaný systém zahrievania batérie, nabíjanie batérie môže trvať dlhšie.

Keď je 12-voltová batéria odpojená, nabíjanie vozidla nie je možné. Po opätovnom pripojení 12-voltovej batérie zapnite systém napájania a potom ho vypnite.

Potvrďte, či je možné nabíjanie.

➤ **Zapnutie napájania** Str. 379

⚠ VÝSTRAHA

Nabíjanie vysokonapätovej batérie za nasledujúcich podmienok predstavuje riziko zásahu elektrickým prúdom alebo vzniku požiaru, čo môže viesť k vážnemu zraneniu alebo smrti:

- Nabíjanie batérie počas búrky.
- Používanie nabíjacieho kábla v blízkosti vody alebo manipulácia s ním s mokrymi rukami.
- Používanie nabíjačky, ktorej puzdro je poškodené alebo popraskané alebo ktorej kábel je rozstrapkaný či poškodený.

Vozidlo nikdy nenabíjajte za podmienok uvedených vyššie.

▣ Nabíjanie

Pred používaním nabíjacieho kábla vozidla skontrolujte, či kábel nie je poškodený a nie sú prítomné škrabance, praskliny alebo roztrhnuté miesta. Ak zistíte akékoľvek poškodenie, nepoužívajte nabíjací kábel, namiesto toho ho nechajte skontrolovať predajcom.

Ak sa počas nabíjania vozidla vyskytne výpadok prúdu alebo iné elektrické prerušenie, po obnovení napájania sa vozidlo automaticky začne znovu nabíjať.



Ak chcete predísť poškodeniu nabíjačky, vykonajte tieto preventívne opatrenia:

- Neudierajte na komponenty nabíjacieho konektora tvrdým predmetom, ani ich nenechávajte spadnúť na zem.
- Nabíjací kábel neťahajte, nekrúťte, nemotajte, neťahajte po zemi ani naň nestúpajte.
- Nepoužívajte ani neskladujte v blízkosti zdrojov tepla.
- Nevystavujte pôsobeniu tekutín ani nečistite agresívnymi chemikáliami.

System klimatizácie a audiosystém vo vozidle môžete používať počas nabíjania. Ak je počas nabíjania aktivovaný systém napájania, môžete používať funkcie, ako sú klimatizácia, sieťová zásuvka, audiosystém, vyhrievanie sedadla.

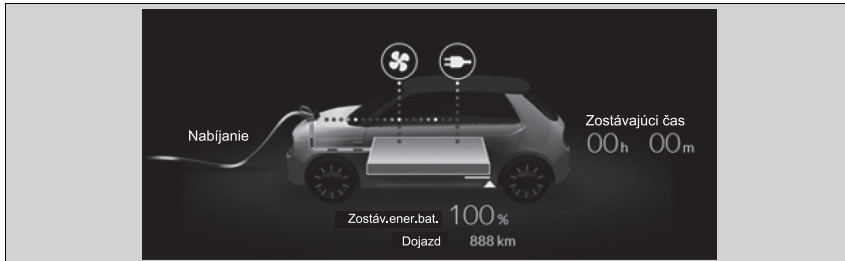
➔ **Tok energie** Str. 313



Pri používaní systému klimatizácie alebo interiérovej zásuvky sa zobrazuje ikona  alebo . Ich používanie môže spomaliť nabíjanie vozidla.

► Nabíjanie

⚠ VÝSTRAHA

➔ Ak použijete poškodenú alebo upravenú nabíjačku, môže dôjsť k úrazu elektrickým prúdom a požiaru, čo môže spôsobiť vážne zranenie alebo smrť.

Nabíjačku nikdy nerozoberajte ani neupravujte. V prípade poškodenia nabíjačky ju prestaňte používať a obráťte sa na predajcu.

POZNÁMKA

Nenabíjajte vozidlo s nasadeným krytom. Môže to spôsobiť poruchu a poškodiť diely vozidla alebo nabíjania.

Pred použitím skontrolujte nabíjací kábel a konektor, ako aj nabíjaciu zásuvku vozidla. V prípade znečistenia zásuvky alebo konektora ich pred použitím dôkladne vyčistite suchou a čistou handričkou. Neutierajte kovovú časť zásuvky ani nabíjací konektor. Ak nemôžete očistiť zástrčku alebo konektor, ak je znečistená zásuvka alebo sú ktorékoľvek z týchto častí poškodené či skorodované, zoberte nabíjací kábel a vozidlo predajcovi, aby ich skontroloval a prípadne opravil.

■ Ako nabíjať (AC)

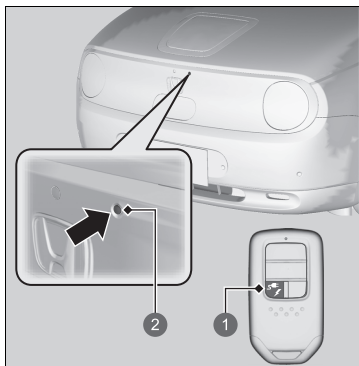

- 1 Tlačidlo uvoľnenia veka nabíjania
- 2 Tlačidlo otvoriť veko

1. Zastavte vozidlo na stanici špecifickej pre elektrické vozidlá. Zaparkujte s nabíjacím vekom čo najbližšie k zástrčke na nabíjanie, tesne pred kapotou.
2. Preradte prevodovku do polohy **P**.
3. Vypnite systém napájania.
4. Stlačte a podržte tlačidlo uvoľnenia veka nabíjania alebo tlačidlo otvorenia veka.

► Veko sa otvorí.

► **Kľúč** Str. 172

► Indikátor nabíjania (biely) vo veku nabíjania sa rozsvieti zhruba na 100 sekúnd.

►► Ako nabíjať (AC)

Nabíjacie zariadenie s nasledujúcim identifikátorom je kompatibilné s nabíjaním striedavým prúdom.

► **Umiestnenie štítkov** Str. 103

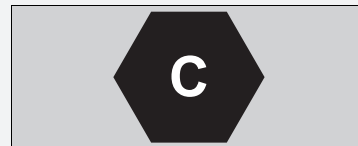

Rýchlosť nabíjania sa spomalí pri takmer úplnom dobití batérie.

Kryt nabíjania je možné otvoriť aj prostredníctvom obrazovky audiosystému/informačnej obrazovky.

► **Ponuka EV** Str. 317

Vysokonapäťová batéria sa nemusí nabiť, aj keď je nabíjací konektor správne pripojený k zásuvke vozidla, keď je nastavený časovač nabíjania, ktorý sa ešte nespustil.

Dodržiavajte pokyny a bezpečnostné opatrenia, ktoré sú súčasťou výbavy nabíjačky AC.

Ak odpojíte nabíjacie káble zo zásuvky, nabíjanie sa automaticky zruší.

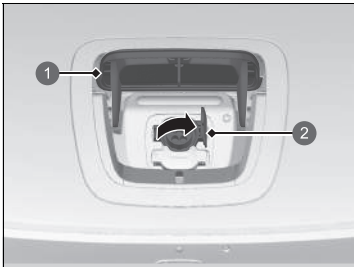

- 1 Veko nabíjania
- 2 Vstupný kryt



- 1 Indikátor nabíjania (modrý)

- 5. Otvorte veko nabíjania.
- 6. Otvorte vstupný kryt.

- 7. Na pripojenie kábla k vozidlu.
 - Indikátor nabíjania na veku nabíjania bliká (modro).

►► Ako nabíjať (AC)

Tlačidlo na ovládanie otvorenia veka

Keď je vozidlo uzamknuté

Stlačte tlačidlo otvorenia veka pomocou diaľkového ovládača bezklúčového otvárania.

Keď je vozidlo odomknuté

Stlačte tlačidlo otvorenia veka.

Ak chcete predísť poškodeniu nabíjačky, vykonajte tieto preventívne opatrenia:

- Neudierajte na diely nabíjacieho konektora ťažkým predmetom ani ho nenechávajte spadnúť na zem.
- Nabíjací kábel neťahajte, nekrúťte, nemotajte, neťahajte po zemi ani naň nestúpajte.
- Nepoužívajte ani neskladujte v blízkosti zdrojov tepla.
- Nevystavujte pôsobeniu tekutín ani nečistite agresívnymi chemikáliami.

Ak sa nabíjací konektor neodpojí, neodpájajte ho násilím a postupujte podľa pokynov uvedených na nasledujúcej strane.

➔ **Ak nemôžete odpojiť nabíjací konektor** Str. 669

Ovládanie uvoľnenia konektora nabíjania

Keď je vozidlo uzamknuté

Stlačte tlačidlo uvoľnenia pomocou diaľkového ovládača bezklúčového otvárania.

Keď je vozidlo odomknuté

Stlačte tlačidlo uvoľnenia.

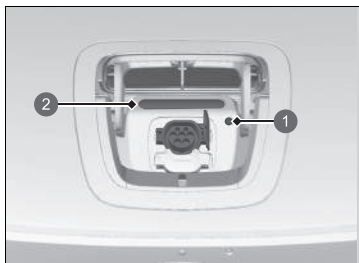

- 1 Tlačidlo uvoľnenia
- 2 Indikátor nabíjania (modrý)

■ Po dokončení nabíjania

Stlačením tlačidla uvoľníte nabíjací konektor zo zásuvky.

- Pred zatvorením veka nezabudnite nasadiť kryt späť na vstup.

Indikátor nabíjania na veku nabíjania začne svietiť na modro.

▣ Ako nabíjať (AC)

Ak sú dvere uzamknuté, nabíjací konektor nie je možné deaktivovať bez prítomnosti diaľkového ovládača bezkľúčového otvárania.

Deaktivujte ho odomknutím dverí.

Ak ho nedeaktivujete do 30 sekúnd od odomknutia dverí, nabíjací konektor sa automaticky znova uzamkne.

Použitie časovača

Časovač nabíjania vysokonapäťovej batérie môžete nastaviť pomocou obrazovky audiosystému/informačnej obrazovky.

Vozidlo sa začne nabíjať v prednastavenom čase, keď je nabíjací konektor pripojený k vozidlu.

🔗 **Nastavenie harmonogramu času čakania na nabitie** Str. 318

Obrazovka audiosystému/informačná obrazovka

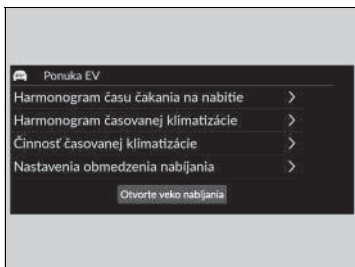

1. Vyberte ikonu **Ponuka EV** a potom možnosť **Harmonogram času čakania na nabitie**.
▶ Možnosť **Harmonogram času čakania na nabitie** nie je možné nastaviť bez signálu GPS po opakovanom pripojení 12-voltovej batérie. Prejdite do vhodného prostredia so signálom a nastavte harmonogram znovu.

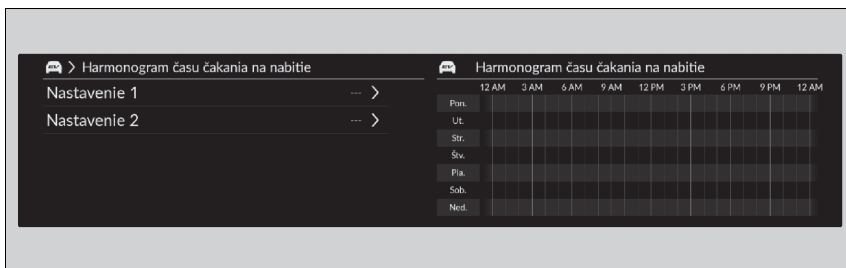

2. Vyberte možnosť **Nastavenie 1** alebo **Nastavenie 2**.

▶▶ Použitie časovača

Keď je aktívny systém ohrievania batérie, batéria sa nemusí dostatočne nabiť.

▶▶ Obrazovka audiosystému/informačná obrazovka

Čas zač./ukon.: Batéria sa bude nabíjať s výnimkou času, pre ktorý ste nastavili ako čas, kedy sa nabíjanie nemá spúšťať.

Dát.spust.: Batéria sa bude nabíjať s výnimkou času, pre ktorý ste nastavili ako čas, kedy sa nabíjanie nemá spúšťať.

Poloha: Vyberte možnosť **Domov** alebo **Kdekoľvek**.

▶ Možnosť **Domov** môžete vybrať, keď sa vozidlo nabíja v blízkosti vášho domova. V takom prípade nabíjajte vozidlo s použitím kľúčenky.

▶ Možnosť **Kdekoľvek** sa vyberie, keď poloha vášho domova nie je zaregistrovaná.

ZAP./VYP.: Zvoľte položku **ZAPNUTÉ** alebo **VYPNUTÉ**.

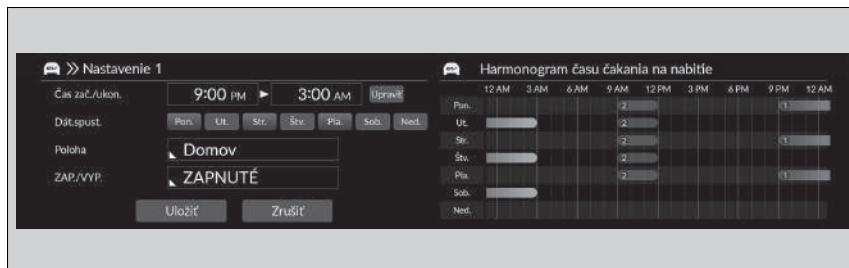

3. Vyberte položku, ktorú chcete nastaviť.
4. Vyberte položku **Uložiť**.

Ako nabíjať (DC)

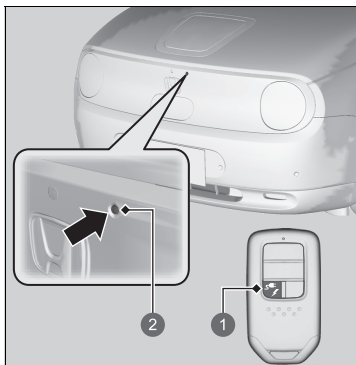

- 1 Tlačidlo uvoľnenia veka nabíjania
- 2 Tlačidlo otvoriť veko

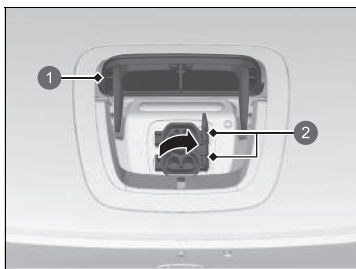

- 1 Veko nabíjania
- 2 Vstupný kryt

1. Zastavte vozidlo na stanici špecifickej pre elektrické vozidlá. Zaparkujte s nabíjacím vekom čo najbližšie k zástrčke na nabíjanie, tesne pred kapotou.
2. Preradte prevodovku do polohy **P**.
3. Vypnite systém napájania.
4. Stlačte a podržte tlačidlo uvoľnenia veka nabíjania alebo tlačidlo otvorenia veka.
 - Veko sa otvorí.
 - **Kľúč** Str. 172
 - Indikátor nabíjania (biely) vo veku nabíjania sa rozsvieti zhruba na 100 sekúnd.

5. Otvorte veko nabíjania.
6. Otvorte vstupný kryt.

► Ako nabíjať (DC)

Nabíjacie zariadenie s nasledujúcim identifikátorom je kompatibilné s jednosmerným nabíjaním.

► **Umiestnenie štítkov** Str. 103

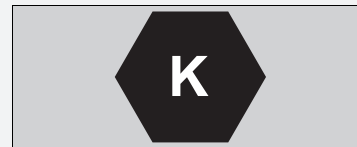

Nepoužívajte nabíjacie káble dlhšie než 30 m.

Rýchlosť nabíjania sa spomalí pri takmer úplnom dobití batérie.

Kryt nabíjania je možné otvoriť aj prostredníctvom obrazovky audiosystému/informačnej obrazovky.

► **Ponuka EV** Str. 317

Dodržiavajte pokyny a bezpečnostné opatrenia, ktoré sú súčasťou výbavy nabíjačky DC CC52.

Tlačidlo na ovládanie otvorenia veka

Keď je vozidlo uzamknuté

Stlačte tlačidlo otvorenia veka pomocou diaľkového ovládača bezkľúčového otvárania.

Keď je vozidlo odomknuté

Stlačte tlačidlo otvorenia veka.

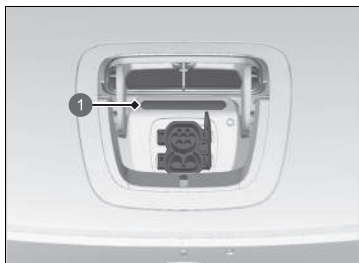

1 Indikátor nabíjania (modrý)

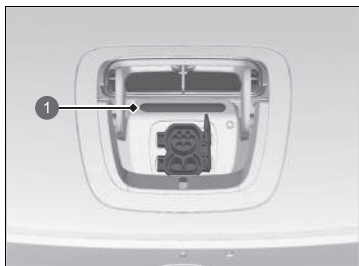

1 Indikátor nabíjania (modrý)

7. Na pripojenie kábla k vozidlu.

- Indikátor nabíjania na veku nabíjania bliká (modro).
- Pri pripájaní nabíjacieho kábla k vozidlu potlačte konektor dnu, kým nedosadne na zadnú stranu. Tak zaistíte, že sa nebude nakláňať.

■ Po dokončení nabíjania

Odpojenie napájacieho konektora zo zásuvky. Ak má nabíjací konektor tlačidlo uvoľnenia, jeho stlačením uvoľníte nabíjací konektor zo zásuvky.

- Pred zatvorením veka nezabudnite nasadiť kryt späť na vstup.

Indikátor nabíjania na veku nabíjania začne svietiť na modro.

►► Ako nabíjať (DC)

Keď chcete zastaviť nabíjanie, postupujte podľa pokynov na používanie nabíjačky.

Po zastavení nabíjania môžete nabíjací konektor uvoľniť. Ak sa nabíjací konektor neodpojí, neodpájajte ho násilím a postupujte podľa pokynov uvedených na nasledujúcej strane.

► Ak nemôžete odpojiť nabíjací konektor Str. 669

Indikátor nabíjania na strane vozidla



1 Indikátor nabíjania

Zobrazuje zostávajúcu úroveň nabitia vysokonapäťovej batérie.

Ak chvíľu bliká a potom zostane svietiť po pripojení nabíjacieho konektora, indikuje, že sa batéria nabíja.

Stav indikátora nabíjania	Vysvetlenie
Bliká pomaly (biele)	<ul style="list-style-type: none"> Nabíjačka je pripravená na nabíjanie batérie. Nabíjanie je naprogramované tak, aby sa spustilo s použitím časovača. <ul style="list-style-type: none"> ► Indikátor nabíjania zhasne po približne piatich sekundách.
Pohyb (modré)	<ul style="list-style-type: none"> Batérie sa nabíja. Keď je systém klimatizácie zapojený, klimatizácia sa aktivuje pomocou diaľkového ovládača.
Zostane svietiť (modré)	<ul style="list-style-type: none"> Nabíjanie je dokončené.
Blikne raz a ostane svietiť sa na niekoľko sekúnd. (modré)	<ul style="list-style-type: none"> Batéria je úplne nabitá a bol aktivovaný systém ohrevu batérie.
Bliká rýchlo (červené)	<ul style="list-style-type: none"> Vyskytol sa problém s nabíjacím systémom. <ul style="list-style-type: none"> ► Nabíjanie sa nespustí.
Zostane svietiť (červená)	<ul style="list-style-type: none"> Nabíjací konektor nie je vložený správne. <ul style="list-style-type: none"> ► Pri pripájaní nabíjacieho kábla k vozidlu potlačte konektor dnu, kým nedosadne na zadnú stranu. Tak zaistíte, že sa nebude nakláňať.
Zostane svietiť (biela)	<ul style="list-style-type: none"> Keď je otvorený kryt nabíjania. Keď je stlačené tlačidlo zastavenia nabíjania. Pri zastavení harmonogramom nabíjačky.

Vysokonapätová batéria

Vysokonapätová batéria sa postupne vybíja, aj keď sa vozidlo nepoužíva. V dôsledku toho sa úroveň nabitia batérie môže znížiť, ak je vozidlo dlhší čas zaparkované. Udržiavanie nízkej úrovne nabitia vášho vozidla môže skrátiť jeho životnosť a negatívne ovplyvniť jazdný dosah vozidla. Ak chcete udržiavať batériu, keď sa vozidlo nepoužíva, nabíjajte batériu minimálne raz za tri mesiace.

Životnosť vysokonapätovej batérie môže byť ovplyvnená aj teplotou okolia. Najmä ak je vonku zima, môže sa skrátiť jazdný dosah vozidla a vyžaduje sa dlhšia doba nabíjania batérie. Okrem toho parkovanie v extrémne horúcom alebo chladnom prostredí môže urýchliť vybíjanie batérie.

Aby ste predĺžili životnosť batérie, odporúčame vám batériu pred každým použitím vozidla úplne nabiť.

■ Systém ohrievania batérie

Systém je koncipovaný tak, aby sa zabránilo poklesu teploty batérie pri poklese vonkajšej teploty, čím sa zachová účinnosť štartovania a účinnosť jazdy.

Keď sú vonkajšie teploty nízke, systém ohrievania batérie použije energiu z nabíjacieho zariadenia na udržanie teploty batérie až do najbližšej jazdy.

▣ Vysokonapätová batéria

Vysokonapätová batéria sa v priebehu času a za určitých podmienok vybíja rýchlejšie. Ak sa výdrž batérie skráti, zmení sa tým vzdialenosť dojazdu vozidla.

▣ Systém ohrievania batérie

Ak teplota vysokonapätovej batérie klesne na $-30\text{ }^{\circ}\text{C}$ alebo menej, systém napájania sa nespustí. Počkajte, kým sa vysokonapätová batéria zohreje, alebo presuňte vozidlo na teplejšie miesto. Upozorňujeme, že systém kúrenia batérie v tomto prípade nepomôže.

Nastavenie maximálneho nabíjania

Pomocou obrazovky audiosystému/informačnej obrazovky môžete pri používaní nabíjacieho zariadenia AC zmeniť maximálny limit nabíjania vysokonapäťovej batérie.

📖 **Nastavenia obmedzenia nabíjania** Str. 321

Ak sa nabíjacia stanica nachádza na kopci, vozidlo v nej nemusíte plne nabíjať. Dôvodom je možnosť uskladnenia dodatočnej elektrickej energie vo vysokonapäťovej batérii, keďže motor funguje pri jazde dolu kopcom ako elektrický generátor.

Nastavenia na obrazovke audiosystému/informačnej obrazovky

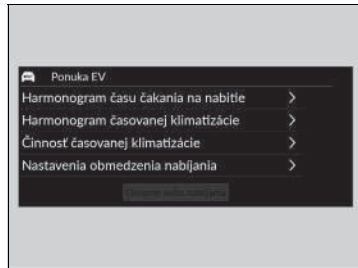

1. Zvoľte položku **Ponuka EV**.
2. Vyberte **Nastavenia obmedzenia nabíjania**.

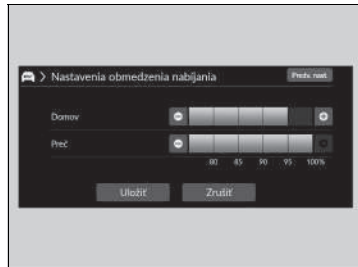

3. Vyberte možnosť **Domov** alebo **Preč**.
 - Upravte maximálne nastavenie nabíjania na základe polohy vozidla pri nabíjaní.
- Domov:** Poloha nastavená ako domov
- Preč:** Ľubovoľná iná poloha
4. Vyberte preferované množstvo nabíjania.
5. Vyberte položku **Uložiť**.

📖 Nastavenia na obrazovke audiosystému/informačnej obrazovky

Maximálny limit nabíjania sa uplatňuje iba pre AC nabíjanie.

Ak chcete nabíjať s množstvom nabíjania nastaveným pre **Domov**, musíte zaregistrovať v navigačnom systéme polohu domova.

Zlepšenie spotreby energie

Dosiahnutie úspory energie závisí od niekoľkých faktorov, vrátane jazdných podmienok, hmotnosti nákladu, jazdných návykov a stavu vozidla.

V závislosti od týchto a ďalších faktorov sa môže stať, že nedosiahnete menovitú spotrebu energie tohto vozidla.

■ Údržba a spotreba energie

Spotrebu energie môžete optimalizovať prostredníctvom správnej údržby vozidla. Svoje vozidlo vždy udržiavajte v súlade so správami zobrazenými na informačnom rozhraní vodiča.

- Dodržiavajte predpísaný tlak pneumatík.
- Nezaťažujte vozidlo nadmerným nákladom.
- Udržiavajte vozidlo čisté. Nánosy snehu alebo blata na podvozku vozidla zvyšujú hmotnosť vozidla a zvyšujú odpor vzduchu.

Údržba

Táto kapitola sa zaoberá základnou údržbou.



Pred vykonaním údržby

Kontrola a údržba.....	572
Bezpečnosť údržby.....	573
Súčasti a kvapaliny použité pri údržbe.....	574
Informácie o údržbe.....	575

System pripomenutia servisu *

Plán údržby *.....	581
--------------------	-----

Údržba pod kapotou

Položky údržby pod kapotou.....	585
Otvorenie kapoty.....	586
Chladiaci systém.....	588
Kvapalina prevodovky.....	590
Brzdová kvapalina.....	591

Doplnenie kvapaliny ostrekovača okien.....	593
--	-----

Výmena žiaroviek.....

Kontrola a údržba líšt stieračov.....	598
---------------------------------------	-----

Kontrola a údržba pneumatík

Kontrola pneumatík.....	603
Indikátory opotrebovania.....	604
Prevádzková životnosť pneumatiky.....	604
Výmena pneumatiky a kolesa.....	605
Otáčanie pneumatík.....	606
Výbava na jazdu po snehu.....	607
12-voltový akumulátor.....	608

Starostlivosť o diaľkový vysieláč

Výmena gombíkovej batérie.....	614
--------------------------------	-----

Údržba systému klimatizácie.....

Čistenie

Starostlivosť o interiér.....	620
Starostlivosť o vonkajšie časti.....	623

Príslušenstvo a úpravy.....

* Nie je k dispozícii u všetkých modelov

Kontrola a údržba

Z hľadiska zachovania vlastnej bezpečnosti vykonajte všetky uvedené kontroly a údržbu, aby ste udržali dobrý prevádzkový stav vozidla. Ak si všimnete akýkoľvek nezvyčajný stav (hluk, zápach, nedostatočné množstvo brzdovej kvapaliny, zvyšky oleja na zemi a pod.), nechajte vozidlo skontrolovať predajcovi. Podrobné informácie o údržbe a kontrolách nájdete v servisných informáciách k dispozícii pre vaše vozidlo/v pláne údržby v tejto užívateľskej príručke.

➤ **Plán údržby*** Str. 581

■ Typy kontroly a údržby

■ Denné kontroly

Vykonávajúte kontroly pred dlhými cestami, pri umývaní vozidla alebo pri nabíjaní.

■ Pravidelné kontroly

- Každý mesiac skontrolujte hladinu brzdovej kvapaliny.
➤ **Brzdová kvapalina** Str. 591
- Každý mesiac skontrolujte tlak vzduchu v pneumatikách. Skontrolujte dezén pneumatík so zameraním na opotrebovanie a výskyt cudzích predmetov.
➤ **Kontrola a údržba pneumatík** Str. 603
- Každý mesiac skontrolujte funkčnosť exteriérových svetiel.
➤ **Výmena žiaroviek** Str. 594
- Každých šesť mesiacov skontrolujte stav stieracích líšt stieračov.
➤ **Kontrola a údržba líšt stieračov** Str. 598

➤ Kontrola a údržba

V tomto okamihu sa všetka údržba vykoná iba u predajcu.

Bezpečnosť údržby

Uvádžame niekoľko veľmi dôležitých bezpečnostných opatrení. Nie je však možné vás varovať pred každým možným rizikom, ktoré môže vzniknúť pri údržbe. Iba vy môžete rozhodnúť, či by ste mali alebo nemali vykonať určitú úlohu.

Bezpečnosť údržby

- Aby ste znížili pravdepodobnosť požiaru alebo explózie, zabezpečte, aby sa cigarety, iskry a zdroje ohňa nedostali do blízkosti 12-voltového akumulátora, všetkých častí vysokonapäťového systému a všetkých súvisiacich častí.
- Pod kapotou nikdy nenechávajte handry, uteráky ani iné horľavé predmety.
► Teplo z okolitých častí ich môže vznietiť a spôsobiť požiar.
- Na čistenie súčastí používajte bežne dostupné odmasťovadlo alebo čistič súčastok, nie benzín.
- Pri práci s 12-voltovým akumulátorom alebo stlačeným vzduchom si nasadte ochranné okuliare a ochranné oblečenie.

Bezpečnosť údržby

⚠ VÝSTRAHA

Nesprávna údržba vozidla alebo neodstránenie problému pred jazdou môže spôsobiť nehodu, pri ktorej môžete utrpieť vážne alebo smrteľné zranenia.

Vždy dodržiavajte odporúčania týkajúce sa kontroly a údržby, ako aj plány uvedené v tejto používateľskej príručke/servisných informáciách dostupných pre vaše vozidlo.

⚠ VÝSTRAHA

Zanedbanie správnych postupov údržby a opatrení môže viesť k vážnemu zraneniu alebo smrti.

Vždy sa riadte postupmi a preventívnymi opatreniami uvedenými v tejto používateľskej príručke.

■ Bezpečnosť vozidla

- Vozidlo musí stáť.
 - Uistite sa, že vozidlo stojí na rovnom povrchu, parkovacia brzda je zatiahnutá a systém napájania vypnutý.
- Horúce časti vás môžu popáliť.
 - Skôr ako sa dotknete súčastí vozidla, nechajte systém napájania dôkladne vychladnúť.
- Pohyblivé časti vás môžu zraniť.
 - Neaktivujte systém napájania, pokiaľ k tomu nebudete vyzvaní.
Ruky a končatiny držte v dostatočnej vzdialenosti od pohybujúcich sa častí.
- Nedotýkajte sa vysokonapätovej batérie ani kabeláže (oranžová).

Súčasti a kvapaliny použité pri údržbe

Pri údržbe a servise vozidla odporúčame používať originálne diely a kvapaliny od spoločnosti Honda. Originálne diely značky Honda sú vyrobené podľa rovnakých vysokokvalitných noriem používaných pri výrobe vozidiel Honda.

Informácie o údržbe

Ak vozidlo disponuje systémom pripomenutia servisu, informácie o nadchádzajúcej údržbe vozidla sa zobrazujú v rozhraní s informáciami pre vodiča. Prečítajte si servisné informácie dostupné pre vozidlo, kde nájdete vysvetlenie kódov servisných položiek, ktoré sa zobrazujú na displeji.

➤ **Systém pripomenutia servisu*** Str. 576

Ak systém pripomenutia servisu nie je k dispozícii, dodržiavajte plány údržby v servisnej knižke* dodanej spolu s vozidlom.

Ak k vozidlu nie je k dispozícii servisná knižka*, dodržiavajte plán údržby uvedený v tejto používateľskej príručke.

➤ **Plán údržby*** Str. 581

Informácie o údržbe

Modely so systémom pripomenutia servisu

Ak plánujete jazdiť vozidlom mimo krajín, v ktorých sa používa systém pripomenutia servisu, požiadajte predajcu o informácie o tom, ako zaznamenať informácie týkajúce sa pripomenutia servisu, a naplánujte si údržbu v rámci podmienok danej krajiny.

* Nie je k dispozícii u všetkých modelov



Poskytuje informácie o servisných položkách, ktoré je potrebné vykonať. Servisné položky sú vyjadrené kódom a ikonou. Systém vás bude informovať o tom, kedy je potrebné dopraviť vozidlo k predajcovi, na základe zostávajúceho počtu dní.

Keď sa blíži, nastáva alebo uplynul čas ďalšej servisnej údržby, výstražná ikona sa zobrazí aj v rozhraní s informáciami pre vodiča po každom uvedení režimu napájania do polohy ZAPNUTÉ.

▣ Systém pripomenutia servisu *

Môžete si vybrať možnosť zobrazenia príslušnej výstražnej správy spolu s výstražnou ikonou v rozhraní s informáciami pre vodiča.

Zobrazenie informácií pripomenutia servisu

1. Nastavte režim napájania ZAPNUTÉ.
2. Stlačte tlačidlo  (Domov).
3. Otáčajte ľavé nastavovacie koliesko doľava kým sa zobrazí .
4. Stlačte ľavé nastavovacie koliesko na zobrazenie informačnej obrazovky so servisnými pripomienkami. Položky údržby sa objavia na informačnom rozhraní vodiča spolu s položkami údržby, ktoré sa musia čoskoro vykonať.

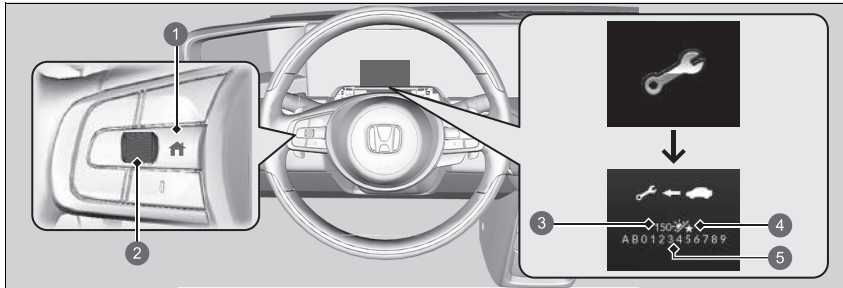

- 1 Tlačidlo  (Domov)
- 2 Nastavovacie koliesko vľavo
- 3 Zostávajúce dni
- 4 Ikona dňa
- 5 Kódy položiek údržby

Indikátor systémového hlásenia (i) sa rozsvieti spolu s informáciami pripomenutia servisu.

Zobrazenie informácií pripomenutia servisu

Na základe prevádzkového stavu motora systém vypočíta počet dní zostávajúcich do najbližšieho servisného úkonu.

Ak systém vypočíta, že uvedený čas nasledujúcej servisnej údržby nastane skôr, než je určená vzdialenosť, zobrazenie na displeji pripomenutia servisu sa zmení na počet zostávajúcich dní.

■ Výstražné ikony a informácie o pripomenutí servisu v rozhraní s informáciami pre vodiča

Výstražná ikona	Informácie o pripomenutí servisu	Vysvetlenie	Informácie
<p>Blíži sa termín servisu</p> 		<p>Jedna alebo viacero servisných položiek sa vyžaduje v dobe kratšej než 30 dní. Zostávajúci počet dní sa odhadne na základe jazdných podmienok.</p>	<p>Zostávajúci počet dní sa bude znižovať po jednom dni.</p>
<p>Je nutné vykonať servis</p> 		<p>Jedna alebo viacero servisných položiek sa vyžaduje v dobe kratšej než 10 dní. Zostávajúci počet dní sa odhadne na základe jazdných podmienok.</p>	<p>Čo najskôr nechajte vykonať uvedenú servisnú údržbu.</p>
<p>Zmeškaný termín servisu</p> 		<p>Uvedená servisná údržba nebola vykonaná, ani keď zostávajúci čas dosiahol hodnotu 0.</p>	<p>S vozidlom ste nevykonali včas požadovanú servisnú údržbu. Ihneď nechajte vykonať servisnú údržbu a vynulujte systém pripomenutia servisu.</p>

■ Položky pripomenutia servisu

Servisné položky zobrazené v rozhraní s informáciami pre vodiča majú podobu kódu a ikony. Vysvetlenie kódov a ikon pripomenutia servisu nájdete v servisných informáciách, ktoré sú dostupné pre vaše vozidlo.

■ Dostupnosť systému pripomenutia servisu



Aj napriek tomu, že sa informácie o pripomenutí servisu zobrazia v rozhraní s informáciami pre vodiča po stlačení tlačidla  (Domov), tento systém nie je k dispozícii v niektorých krajinách. Prečítajte si servisné informácie dostupné pre vaše vozidlo alebo sa spýtajte predajcu, či môžete používať systém pripomenutia servisu.

☒ Dostupnosť systému pripomenutia servisu

Ak plánujete jazdiť vozidlom mimo krajín, v ktorých sa používa systém pripomenutia servisu, požiadajte predajcu o informácie o tom, ako zaznamenať informácie týkajúce sa pripomenutia servisu, a naplánujte si údržbu v rámci podmienok danej krajiny.

■ Vynulovanie displeja

Po vykonaní servisnej údržby vynulujte zobrazenie informácií o pripomenutí servisu.

1. Nastavte režim napájania ZAPNUTÉ.
2. Stlačte tlačidlo  (Domov).
3. Otáčajte ľavé nastavovacie koliesko doľava kým sa zobrazí .
4. Stlačte ľavé nastavovacie koliesko na zobrazenie informačnej obrazovky so servisnými pripomienkami.
5. Stlačte a podržte ľavé koliesko voliča približne 10 sekúnd.
6. Otočte ľavé koliesko voliča a vyberte možnosť **Reset** (Vynulovať) (môžete tiež vybrať položku **Cancel** (Zrušiť) a proces tak ukončiť).
7. Stlačte ľavé nastavovacie koliesko na vynulovanie zvolených položiek.
8. Zopakujte krok 5 pre ostatné položky, ktoré chcete vynulovať.

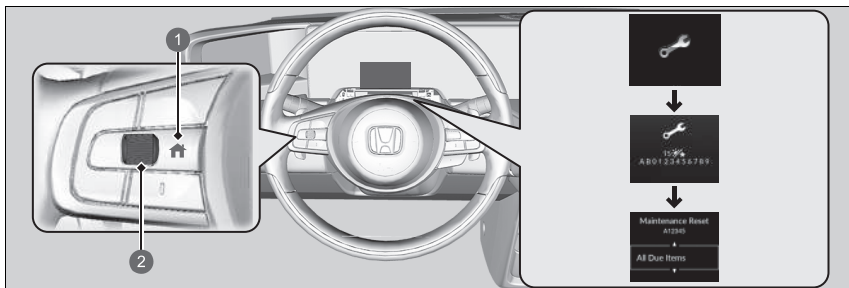

- 1 Tlačidlo  (Domov)
- 2 Nastavovacie koliesko vľavo

►► Vynulovanie displeja

POZNÁMKA

Ak nevynulujete informácie o pripomenutí servisu po servisnej údržbe, systém bude uvádzať nesprávne intervaly údržby, čo môže viesť k závažným mechanickým problémom.

Zobrazenie informácií systému pripomenutia servisu je taktiež možné vynulovať prostredníctvom audio/ informačnej obrazovky.

 **Prispôbitelné funkcie** Str. 323

Po dokončení požadovanej servisnej údržby predajca vynuluje zobrazenie informácií o pripomenutí servisu. Ak servisnú údržbu vykonáva iná osoba než predajca, vynulujte informácie o pripomenutí servisu sami.

Informácie o údržbe vášho vozidla nájdete v servisných informáciách pre vaše vozidlo (ak sú k dispozícii). Ak servisné informácie nie sú k dispozícii, pozrite si nasledujúce plány údržby.

Plán údržby určuje minimálnu požadovanú údržbu, ktorú je potrebné vykonávať na zabezpečenie bezproblémovej prevádzky vozidla. Vzhľadom na regionálne a klimatické rozdiely môže byť potrebná dodatočná údržba. Podrobnejší opis nájdete v záručnej brožúre.

Údržbové práce musia vykonávať riadne kvalifikovaní a vybavení technici. Váš autorizovaný predajca spĺňa všetky tieto požiadavky.

* Nie je k dispozícii u všetkých modelov

Modely bez servisných informácií pre vozidlo

Servis pri uvedenej vzdialenosti alebo čase – ktorákoľvek možnosť nastane ako prvá.	km x 1 000	20	40	60	80	100	120	140	160	180	200
	mesiace	12	24	36	48	60	72	84	96	108	120
Výmena kvapaliny prevodovky	Normálna	Každých 100 000 km									
	Náročná prevádzka	Každých 50 000 km									
Výmena prachového a peľového filtra	
Kontrola bŕzd vpredu a vzadu		Každých 10 000 km alebo 1 rok									
Výmena brzdovej kvapaliny		Každé 3 roky									
Skontrolujte dátum expirácie fľaše súpravy na opravu pneumatík		Každý rok									
Vizuálne skontrolujte nasledujúce položky:											
Puzdrá hnacieho hriadeľa		Každých 10 000 km alebo 1 rok									
Hlavice spojovacej tyče riadenia, mechanizmus riadenia a puzdrá											
Komponenty zavesenia		Každých 10 000 km alebo 1 rok									
Brzdové hadice a vedenia (vrátane systému ABS/VSA)											
Hladiny všetkých kvapalín a ich stav	
Pod krytom batérie	

Modely bez servisných informácií pre vozidlo

Ak jazdíte s vozidlom v náročných podmienkach, nasledujúce položky je potrebné vykonať podľa plánu údržby s označením Náročná prevádzka.

Položky	Stav
Kvapalina prevodovky	B a D

▶▶ Plán údržby *

Za náročnú prevádzku sa považuje stav, keď jazdíte:
 B. pri mimoriadne vysokých teplotách nad 35 °C,
 D. s naloženým strešným nosičom alebo v horskom prostredí,

* Nie je k dispozícii u všetkých modelov

Záznam o údržbe (vozidlá bez samostatného servisného záznamu)

Požiadajte predajcu vykonávajúceho údržbu o zaznamenanie všetkých požadovaných postupov údržby uvedených nižšie. Odložte si potvrdenia o všetkých prácach vykonaných na vozidle.

	km alebo mesiace	Dátum	Podpis alebo pečiatka
	20 000 km (alebo 12 mesiacov)		
	40 000 km (alebo 24 mesiacov)		
	60 000 km (alebo 36 mesiacov)		
	80 000 km (alebo 48 mesiacov)		
	100 000 km (alebo 60 mesiacov)		
	120 000 km (alebo 72 mesiacov)		
	140 000 km (alebo 84 mesiacov)		
	160 000 km (alebo 96 mesiacov)		
	180 000 km (alebo 108 mesiacov)		
	200 000 km (alebo 120 mesiacov)		

Položky údržby pod kapotou

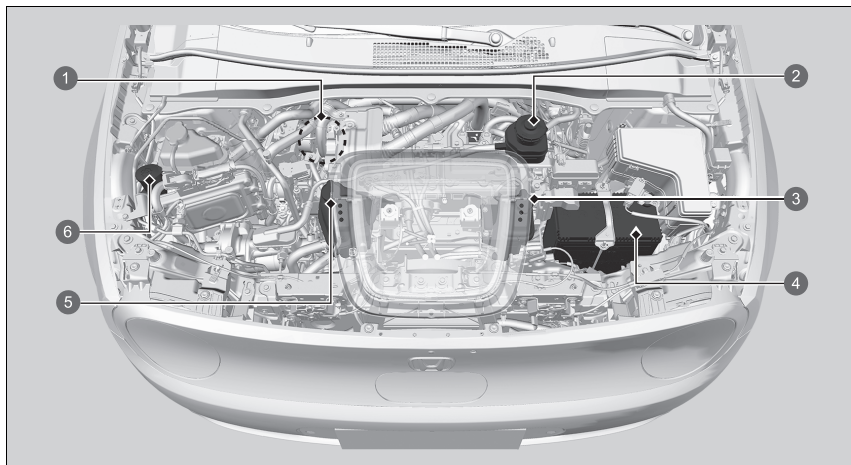

- 1 Brzdová kvapalina (modré veko) (Typ vozidla s pravostranným riadením)
- 2 Brzdová kvapalina (čierne veko) (Typ vozidla s ľavostranným riadením)
- 3 Rezervná nádrž chladiacej kvapaliny PCU
- 4 12-voltový akumulátor
- 5 Rezervná nádrž chladiacej kvapaliny IPU
- 6 Kvapalina do ostrekovača (modrý uzáver)

Otvorenie kapoty



- 1 Rukoväť uvoľnenia kapoty
- 2 Potiahnite

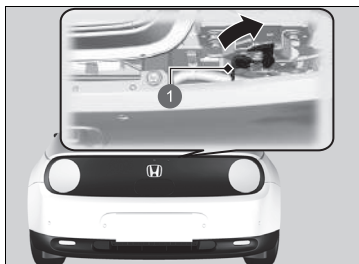

- 1 Páčka

1. Zaparkujte vozidlo na rovnom povrchu a zatahnite parkovaciu brzdu.
2. Potiahnite rukoväť uvoľnenia kapoty pod vonkajším dolným rohom prístrojovej dosky na strane vodiča.
► Kapota sa mierne pootvorí.

3. Zatlačte páčku západky kapoty (nachádza sa pod predným okrajom kapoty) do strany a zdvihnite kapotu. Po miernom nadvihnutí kapoty môžete páčku uvoľniť.

►► Otvorenie kapoty

POZNÁMKA

Neotvárajte kapotu, ak sú zdvihnuté stierače. Kapota narazí do stieračov, čo môže mať za následok poškodenie kapoty a/alebo stieračov.

Pri zatváraní kapoty skontrolujte, či je kapota bezpečne zaistená.

Ak sa páčka západky kapoty ťažko pohybuje alebo ak môžete otvoriť kapotu bez nadvihnutia páčky, zaistovací mechanizmus by ste mali vyčistiť a namazať.

Ventilátory chladiča a systém klimatizácie nebudú fungovať, keď je otvorená kapota a systém klimatizácie je zapnutý pomocou diaľkového ovládača.

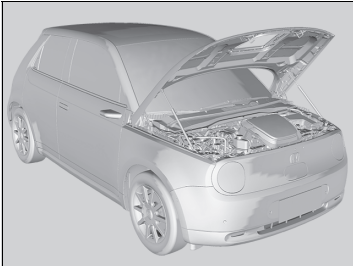

4. Nadvihnite kapotu takmer úplne nahor.
 - Hydraulické podpery kapotu nadvihnú úplne nahor a držia ju v tejto polohe.

Pri zatváraní kapotu jemne sklopte a vyberte ruku vo výške približne 30 cm a nechajte kapotu zavrieť.

▣ Otvorenie kapoty

Pri zatváraní kapoty skontrolujte, či sú pravá i ľavá západka bezpečne zaistené.

Nezatvárajte kapotu tak, že ju uchopíte za otvor veka nabíjania.

Chladiaci systém

Určená chladiaca kvapalina: Originálna chladiaca kvapalina Honda

Chladiaca kvapalina sa používa na zníženie teploty vysokonapäťovej batérie, riadiacej jednotky napájania a súvisiacich častí. Pri kontrole hladiny chladiacej kvapaliny dodržiavajte nižšie uvedené postupy. Ak hladina chladiacej kvapaliny klesla pod značku **MIN** požiadajte predajcu o servis vozidla.

Kontrola hladiny chladiacej kvapaliny PCU

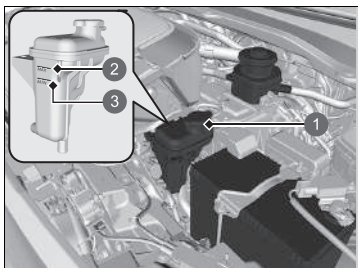

1. Každý mesiac kontrolujte hladinu kvapaliny v nádrži.
2. Ak hladina chladiacej kvapaliny klesla pod hodnotu **MIN** požiadajte predajcu o servis vozidla.
 - Iba správne vyškolený technik dokáže naplniť chladiacu kvapalinu a skontrolovať tesnosť systému.

- 1 Rezervná nádrž
- 2 **MAX**
- 3 **MIN**

■ Kontrola hladiny chladiacej kvapaliny IPU

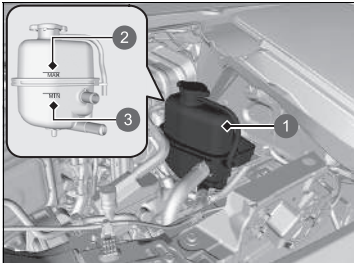

1. Každý mesiac kontrolujte hladinu kvapaliny v nádrži.
2. Ak hladina chladiacej kvapaliny klesla pod hodnotu **MIN** požiadajte predajcu o servis vozidla.
 - Iba správne vyškolený technik dokáže naplniť chladiacu kvapalinu a skontrolovať tesnosť systému.

- ① Rezervná nádrž
- ② MAX
- ③ MIN

■ Uzáver chladiča



- Nikdy neotvárajte za horúceho stavu.
- Horúca chladiaca kvapalina vás obarí.
- Pretlakový ventil sa začína otvárať pri tlaku 49 kPa.

Kvapalina prevodovky

Určená kvapalina: Honda ATF DW-1

Hladinu kvapaliny prevodovky si nechajte skontrolovať u predajcu, ktorý vám ju v prípade potreby vymení.

Nepokúšajte sa kontrolovať ani meniť kvapalinu prevodovky sami.

► Kvapalina prevodovky

POZNÁMKA

Nemiešajte kvapalinu Honda ATF DW-1 s inými prevodovými kvapalinami.

Použitie inej prevodovej kvapaliny než Honda ATF DW-1 môže nežiaducim spôsobom ovplyvňovať prevádzku a životnosť prevodovky vozidla a viesť k poškodeniu prevodovky.

Obmedzená záruka spoločnosti Honda na nové vozidlo sa nevzťahuje na žiadne poškodenia spôsobené používaním iného prevodového oleja než Honda ATF DW-1.

Brzdová kvapalina

Určená kvapalina: Brzdová kvapalina s označením DOT 3 alebo DOT 4

Kontrola brzdovej kvapaliny

Typ vozidla s ľavostranným riadením

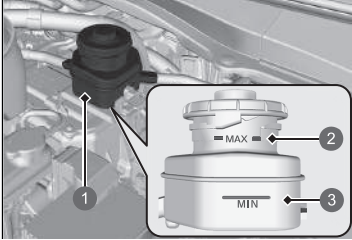

- ① Rezervná nádrž
- ② MAX
- ③ MIN

Hladina kvapaliny by sa mala nachádzať medzi značkami **MIN** a **MAX** na bočnej strane rezervnej nádržky.

Brzdová kvapalina

POZNÁMKA

Brzdová kvapalina s označením DOT 5 nie je kompatibilná s brzdovým systémom vozidla a môže spôsobiť značné poškodenie.

Odporúčame používať originálny produkt.

Ak sa hladina brzdovej kvapaliny nachádza na úrovni značky **MIN** alebo pod ňou, čo najskôr požiadajte predajcu o kontrolu netesností vo vozidle alebo opotrebovaných brzdových doštičiek.

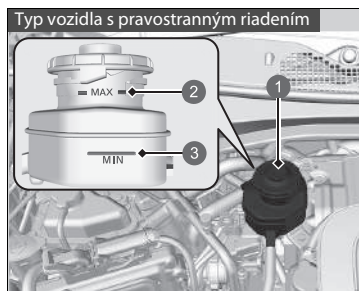

- ① Rezervná nádrž
- ② MAX
- ③ MIN

Doplnenie kvapaliny ostrekovača okien

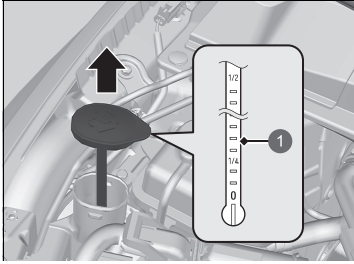

1 Ukazovateľ hladiny

Skontrolujte množstvo kvapaliny ostrekovača okien pomocou ukazovateľa hladiny kvapaliny ostrekovača na uzávere.

Ak je hladina nízka, doplňte nádržku ostrekovača.

Opatrne dolejte kvapalinu ostrekovača. Neprepĺňajte nádržku.

» Doplnenie kvapaliny ostrekovača okien

POZNÁMKA

Do nádržky ostrekovača čelného skla nenalievajte nemrznúcu kvapalinu motora ani roztok octu/vody. Nemrznúca kvapalina môže poškodiť lak vozidla. Roztok octu/vody môže poškodiť čerpadlo ostrekovača čelného skla. Používajte iba bežne dostupné kvapaliny ostrekovača čelného skla. Vyhnite sa dlhodobému používaniu tvrdej vody, aby nedošlo k usadzovaniu vodného kameňa.

Svetlometry

Svetlometry sú typu LED. Požiadajte predajcu o kontrolu a výmenu zostavy svetla.

Predné hmlové svetlá

Predné hmlové svetlá sú typu LED. Požiadajte predajcu o kontrolu a výmenu zostavy svetla.

Pozičné/denné prevádzkové svetlá

Pozičné/denné prevádzkové svetlá sú typu LED. Požiadajte predajcu o kontrolu a výmenu zostavy svetla.

Predné smerové svetlá

Predné smerové svetlá sú typu LED. Požiadajte predajcu o kontrolu a výmenu zostavy svetla.

Bočné smerové svetlá/výstražné svetlá

Bočné smerové svetlá sú typu LED. Požiadajte predajcu o kontrolu a výmenu zostavy svetla.

Brzdové/koncové a zadné smerové svetlá

Brzdové/koncové a zadné smerové svetlá sú typu LED. Požiadajte predajcu o kontrolu a výmenu zostavy svetla.

» Svetlometry

Uhol svetlometov je nastavený vo výrobe a zvyčajne sa nemusí upravovať. Ak však pravidelne prevádzate v batožinovom priestore ťažké predmety, obráťte sa na predajcu alebo kvalifikovaného technika kvôli nastaveniu uhla svetlometov.

Zadné osvetlenie evidenčného čísla

Zadné osvetlenie evidenčného čísla je typu LED. Požiadajte predajcu o kontrolu a výmenu zostavy svetla.

Tretie brzdové svetlo

Tretie brzdové svetlo je typu LED. Požiadajte predajcu o kontrolu a výmenu zostavy svetla.

Cúvacie svetlá a zadné hmlové svetlo

Cúvacie svetlá a zadné hmlové svetlo sú typu LED. Požiadajte predajcu o kontrolu a výmenu zostavy svetla.

Ambientné osvetlenie vonkajších kľučiek dverí.

Ambientné osvetlenie vonkajších kľučiek dverí sú typu LED. Požiadajte predajcu o kontrolu a výmenu zostavy svetla.

Indikátor nabíjania

Indikátor nabíjania používa žiarovku typu LED. Požiadajte predajcu o kontrolu a výmenu zostavy svetla.



1 Indikátor nabíjania

Ďalšie žiarovky

■ Žiarovky osvetlenia zrkadla v slnečnej clone

Pri výmene používajte nasledovné žiarovky.

Osvetlenie zrkadla v slnečnej clone: 1,8 W

1. Pomocou plochého skrutkovača vypáčte okraj krytu a odmontujte kryt.
 - ▶ Obaľte hrot plochého skrutkovača handričkou, aby ste nepoškriabali kryt.

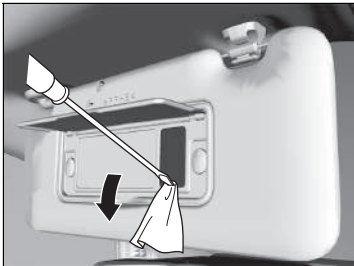

2. Vyberte starú žiarovku a nainštalujte novú žiarovku.



- 1 Žiarovka

Kontrola líšt stieračov

Ak je guma líšty stierača opotrebovaná, bude zanechávať pruhy a tvrdý povrch líšty môže poškrabať sklo okna.

Výmena gummy líšty predného stierača

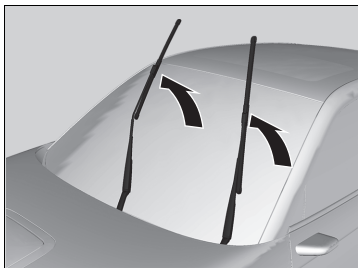

1. Nastavte režim napájania VOZIDLO VYPNUTÉ.
2. Do 10 sekúnd od nastavenia režimu napájania na VOZIDLO VYPNUTÉ podržte spínač stierača v polohe **MIST** viac než dve sekundy.
 - ▶ Obe ramená stieračov sa nastavia do polohy údržby, ako je to znázornené na obrázku.
3. Nadvihnite obe ramená stieračov.

» Výmena gummy líšty predného stierača

POZNÁMKA

Dbajte na to, aby vám rameno stierača nespadlo na čelné sklo, pretože by sa rameno stierača a čelné sklo mohli poškodiť.

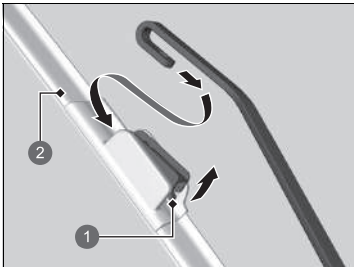

- 1 Príchytku
- 2 Držiak

4. Stlačte a podržte príchytku, potom vysuňte držiak z ramena stierača.

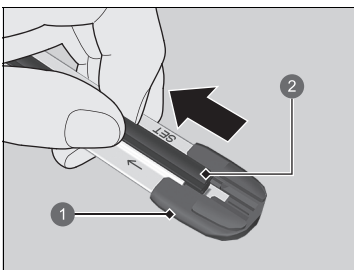

- 1 Koncový kryt v spodnej časti
- 2 Líšta

5. Ťahajte koniec líšty stierača v smere šípky znázornenej na obrázku, kým sa nevysunie z koncového krytu držiaka.

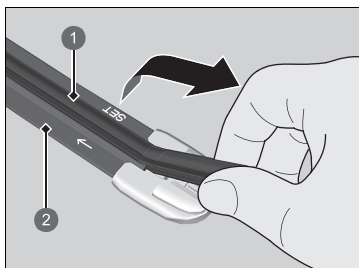

- 1 Lišta
- 2 Držiak

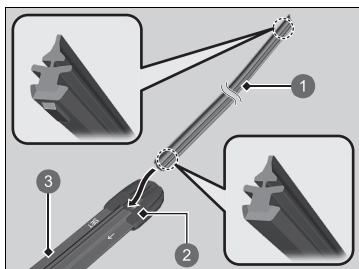

- 1 Lišta
- 2 Uzáver
- 3 Držiak

6. Ťahajte líštu stierača opačným smerom, aby sa vysunula z držiaka.

7. Zasuňte plochú stranu novej líšty stierača do spodnej časti držiaka. Zasuňte čepeľ na doraz.

8. Nainštalujte koniec líšty stierača na kryt.

9. Zasuňajte držiak na rameno stierača, kým sa nezaistí.

10. Spustite obe ramená stieračov.

11. Nastavte režim napájania do polohy ZAPNUTÉ a podržte spínač stieračov v polohe **MIST**, kým sa obe ramená stieračov nevrátia do štandardnej polohy.

Výmena gummy líšty zadného stierača

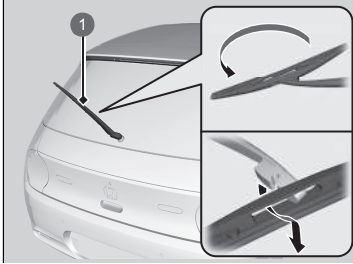

1. Zdvihnite rameno stierača.
2. Nakloňte spodnú časť líšty stierača tak, aby sa vysunula z ramena stierača.

1 Rameno stierača

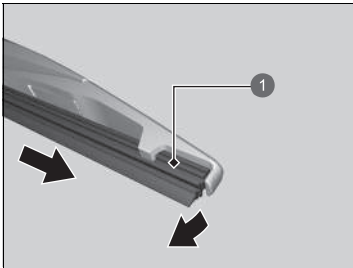

1 Lišta

3. Vysuňte líštu zo stierača.

» Výmena gummy líšty zadného stierača

POZNÁMKA

Dbajte na to, aby vám rameno stierača nespadlo – mohlo by sa poškodiť zadné okno.

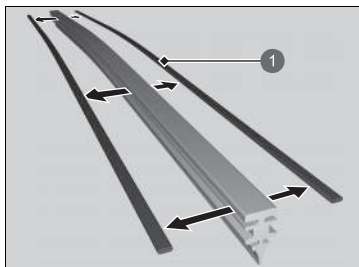

1 Pridržovač

4. Vyberte pridržiavače z líšty stierača a namontujte ich na novú gumenú líštu.

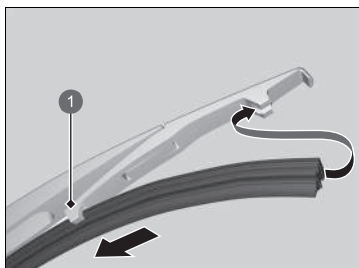

1 Držiak

5. Nasuňte novú líštu stierača na držiak.
► Skontrolujte, či správne zapadla na svoje miesto, a nainštalujte zostavu líšty stierača na rameno stierača.

Kontrola pneumatík

S cieľom bezpečne používať vozidlo je potrebné, aby boli používané pneumatiky správneho typu a veľkosti, v dobrom stave, so zodpovedajúcim dezénom a správne nahustené.

■ Pokyny na hustenie

Správne nahustené pneumatiky poskytujú tú najlepšiu kombináciu jazdných vlastností, životnosti dezénu a komfortu. Prečítajte si štítok na stĺpiku dverí na strane vodiča, na ktorom sú uvedené informácie o predpísanom tlaku.

Nedostatočne nahustené pneumatiky sa nerovnomerne opotrebovávajú, nežiaducim spôsobom ovplyvňujú jazdné vlastnosti a spotrebu paliva a zvyšuje sa pravdepodobnosť ich zlyhania v dôsledku prehrievania.

Nadmerne nahustené pneumatiky vedú k menej komfortnému ovládaniu vozidla, sú náchylné na poškodenie v dôsledku prekážok na ceste a nerovnomerne sa opotrebovávajú.

Každý deň pred začatím jazdy pohľadom skontrolujte všetky pneumatiky. Ak niektorá z nich vyzerá menej nahustená než ostatné, skontrolujte tlak pomocou tlakomera.

Najmenej raz mesačne alebo pred dlhšou jazdou skontrolujte pomocou tlakomera tlak vo všetkých pneumatikách. Aj v pneumatikách v dobrom stave môže mesačne klesnúť tlak nahustenia od 10 do 20 kPa (0,1 až 0,2 bar).

■ Pokyny na kontrolu

Počas každej kontroly nahustenia preskúmajte aj celé pneumatiky a drieky ventilov. Zamerajte sa na nasledujúce oblasti:

- Nerovnosti alebo vydutia na bočnej strane pneumatiky alebo v dezéne. V prípade, že zistíte natrhnutie, praskliny alebo iné poškodenie na bočnej strane pneumatiky, vymeňte pneumatiku. V prípade, že uvidíte tkaninu alebo kord, vymeňte pneumatiku.
- Odstráňte všetky cudzie predmety a overte, či z pneumatík neuniká vzduch.
- Nerovnomerné opotrebovanie dezénu. Požiadajte predajcu o kontrolu geometrie kolies.
- Nadmerné opotrebovanie dezénu.

➤ **Indikátory opotrebovania** Str. 604

- Praskliny alebo iné poškodenie v okolí drieku ventilu.

➤ Kontrola pneumatík

⚠ VÝSTRAHA

Jazda na pneumatikách, ktoré sú príliš opotrebované alebo nesprávne nahustené, môže spôsobiť nehodu, pri ktorej môžete utrpieť vážne alebo smrteľné zranenia.

Dodržiavajte všetky pokyny týkajúce sa hustenia a údržby pneumatík v tejto užívateľskej príručke.

Tlak vzduchu merajte vtedy, keď sú pneumatiky studené. Znamená to, že vozidlo je odstavené minimálne tri hodiny alebo prešlo vzdialenosť kratšiu než 1,6 km. V prípade potreby pridajte alebo vypustite vzduch, aby ste dosiahli určený tlak.

V prípade kontroly horúcich pneumatík môže byť tlak pneumatiky až o 30 – 40 kPa (0,3 – 0,4 bar) vyšší než v prípade kontroly studených pneumatík.

Po každej úprave tlaku v pneumatikách je potrebné inicializovať systém výstrahy poklesu tlaku v pneumatikách.

➤ **Systém výstrahy poklesu tlaku v pneumatikách** Str. 418

Ak počas jazdy pociťujete trvalé vibrácie, požiadajte predajcu o kontrolu pneumatík. Nové pneumatiky a odstránené/nainštalované pneumatiky je potrebné správne vyvážiť.

Indikátory opotrebovania

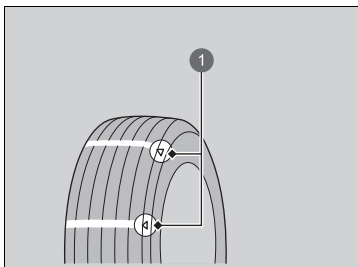

1 Príklad značky indikátora opotrebovania

Drážka, kde je umiestnený indikátor opotrebovania, je približne o 1,6 mm plytkejšia než iné miesta na pneumatike. Ak je dezén opotrebovaný tak, že sa indikátor odkryl, vymeňte pneumatiku.

Opotrebované pneumatiky majú nedostatočný záber na mokrých cestách.

Prevádzková životnosť pneumatiky

Životnosť pneumatík závisí od mnohých faktorov, vrátane návykov pri jazdení, stavu ciest, zaťaženia vozidla, tlaku pneumatík, histórie údržby, rýchlosti a podmienok okolia (aj keď sa pneumatiky nepoužívajú).

Okrem pravidelných kontrol a údržby tlaku v pneumatikách sa odporúčajú pravidelné ročné kontroly, keď pneumatiky dosiahnu vek päť rokov. Všetky pneumatiky sa musia stiahnuť z prevádzky po 10 rokoch od dátumu výroby, a to bez ohľadu na ich stav a opotrebovanie.

Výmena pneumatiky a kolesa

Vymieňajte pneumatiky za radiálne pneumatiky rovnakej veľkosti, rozsahu zaťaženia, rýchlostnej triedy a maximálnej menovitej hodnoty tlaku studených pneumatík (ako je uvedené na bočnej stene pneumatiky). Používanie pneumatík odlišnej veľkosti alebo konštrukcie môže spôsobiť nesprávne fungovanie niektorých systémov vozidla, ako sú ABS a VSA (Asistent stability vozidla).

Najvhodnejšie je vždy vymieňať všetky štyri pneumatiky naraz. Ak to nie je možné, vymieňajte predné alebo zadné pneumatiky v pároch.

Dbajte na to, aby sa špecifikácie kolesa zhodovali so špecifikáciami originálnych kolies.

► Výmena pneumatiky a kolesa

VÝSTRAHA

Nasadenie nesprávnych pneumatík na vozidlo môže ovplyvniť jeho ovládateľnosť a stabilitu. Môže to spôsobiť nehodu, pri ktorej môžete utrieť vážne alebo smrteľné zranenia.

Vždy používajte odporúčanú veľkosť a typ pneumatík (tieto informácie sú uvedené na štítku s informáciami o pneumatikách vo vozidle).

Otáčanie pneumatík

Veľkosti predných a zadných pneumatík sú rôzne.

Z tohto dôvodu sa predné a zadné pneumatiky na tomto vozidle nemôžu navzájom vymeniť.

►► Otáčanie pneumatík

Pneumatiky so smerovým dezénom by sa mali namontovať so značkou indikácie otáčania smerom dopredu, ako je zobrazené nižšie.

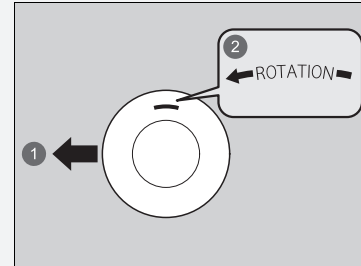

- ① Vpredu
- ② Značka otáčania

Výbava na jazdu po snehu

Ak jazdíte na zasnežených alebo zamrznutých cestách, nainštalujte zimné pneumatiky alebo snehové reťaze, znížte rýchlosť a udržiajte pri jazde dostatočnú vzdialenosť od vozidiel.

Obzvlášť opatrne ovládajte volant a brzdy, aby ste predišli šmyku.

Používajte snehové reťaze, zimné pneumatiky alebo univerzálne pneumatiky, keď je to potrebné alebo v prípade, že to vyžadujú zákonné predpisy.

Pri montáži si pozrite nasledujúce body.

Zimné pneumatiky:

- Vyberte veľkosť a rozsah zaťaženia, ktoré sa zhodujú s originálnymi pneumatikami.
- Namontujte pneumatiky na všetky štyri kolesá.

Snehové reťaze:

- Pred zakúpením akéhokoľvek typu reťazí pre vaše vozidlo sa poraďte s predajcom.
- Namontujte ich iba na zadné pneumatiky.
- Keďže toto vozidlo má obmedzený priestor medzi podvozkom a pneumatikami, dôrazne odporúčame používať nižšie uvedené snehové reťaze:

Veľkosť originálnej pneumatiky*1	Typ reťaze
205/55R16 91V	RUD-matic classic 48484
225/45ZR17 (94Y)	RUD-matic classic 48489

* 1: Veľkosť originálnych pneumatík je uvedená na štítku s informáciami o pneumatikách na stĺpiku dverí na strane vodiča.

- Pri montáži dodržiavajte pokyny výrobcu reťazí. Namontujte ich čo najpevnejšie.
- Skontrolujte, či sa reťaze nedotýkajú brzdových vedení alebo zavesenia.
- Jazdite pomaly.

►► Výbava na jazdu po snehu

⚠ VÝSTRAHA

Používanie nesprávnych reťazí alebo nesprávne nainštalovaných reťazí môže poškodiť brzdové vedenia a spôsobiť nehodu, pri ktorej môžete utrpieť vážne alebo smrteľné zranenia.

Dodržiavajte všetky pokyny týkajúce sa výberu a používania snehových reťazí, ktoré sú uvedené v tejto užívateľskej príručke.

POZNÁMKA

Pomôcky na zlepšenie záberu, ktoré majú nesprávnu veľkosť alebo sú nesprávne nainštalované, môžu poškodiť brzdové vedenia, zavesenie, karosériu a kolesá vozidla. Zastavte v prípade, že narážajú do akejkoľvek časti vozidla.

Ak sa podľa legislatívy EÚ týkajúcej sa pneumatík používajú zimné pneumatiky, je nevyhnutné upevniť štítok s maximálnou povolenou rýchlosťou zimných pneumatík do zorného poľa vodiča, ak je povolená maximálna konštrukčná rýchlosť vozidla vyššia ako povolená maximálna rýchlosť zimných pneumatík. Tento štítok získate od predajcu pneumatík. V prípade akýchkoľvek otázok sa obráťte na predajcu.

Keď namontujete snehové reťaze, dodržiajte pokyny výrobcu reťazí ohľadom prevádzkových obmedzení vozidla.

Snehové reťaze používajte výlučne v prípade núdze alebo vtedy, keď zákonné predpisy vyžadujú ich použitie počas prejazdu určitou oblasťou.

Počas jazdy so snehovými reťazami na snehu alebo ľade jazdite opatrnejšie. S nasadenými snehovými reťazami môže byť vozidlo ťažšie ovládateľné než v prípade použitia kvalitných zimných pneumatík bez snehových reťazí.

Ak je vaše vozidlo vybavené letnými pneumatikami, majte na pamäti, že tieto pneumatiky nie sú určené na jazdu v zime. Viac informácií vám poskytne predajca.

Kontrola 12-voltového akumulátora

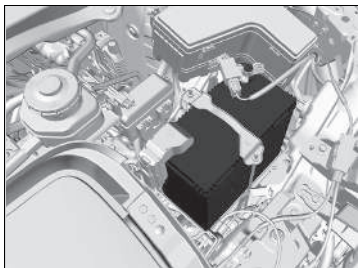

Stav akumulátora monitoruje snímač umiestnený na zápornej svorke akumulátora. Ak sa vyskytne problém s týmto snímačom, v rozhraní s informáciami pre vodiča sa zobrazí výstražná správa. Ak k tomu dôjde, nechajte vozidlo skontrolovať u predajcu.

Mesačne kontrolujte svorky akumulátora, či sa na nich nevyskytla korózia.

Ak sa akumulátor vozidla odpojil alebo vybil:

- Audiosystém je vypnutý.
➔ **Opätovná aktivácia audiosystému** Str. 255
- Hodiny sú vynulované.
➔ **Nastavenie hodín** Str. 273

Typ vozidla s pravostranným riadením

- Systém imobilizéra je potrebné resetovať.
➔ **Indikátor systému imobilizéra** Str. 121

Všetky modely

- Vozidlo sa nedá nabíjať. Po opätovnom pripojení batérie zapnite systém napájania a potom ho vypnite.
Potvrďte, či je možné nabíjanie.
➔ **Zapnutie napájania** Str. 379
➔ **Nabíjanie** Str. 556

12-voltový akumulátor

⚠ VÝSTRAHA

Počas normálnej prevádzky z akumulátora uniká výbušný vodíkový plyn.

Iskra alebo otvorený plameň môžu spôsobiť výbuch akumulátora, dostatočne silný na to, aby spôsobil smrť alebo vážne zranenie.

Všetky zdroje iskier, plamene a dymiace materiály musia byť v bezpečnej vzdialenosti od akumulátora.

Používajte ochranný odev a štít na tvár alebo zverte údržbu akumulátora skúsenému mechanikovi.

⚠ VÝSTRAHA

Akumulátor obsahuje kyselinu sírovú (elektrolyt), ktorá je mimoriadne korozívna a jedovatá.

Vniknutie elektrolytu do očí alebo na pokožku môže spôsobiť závažné popáleniny. Počas práce s akumulátorom alebo v jeho blízkosti používajte ochranný odev a ochranu očí.

Požitie elektrolytu bez okamžitej následnej záchrannej akcie môže viesť k smrteľnej otrave.

UCHOVÁVAJTE MIMO DOSAHU DETÍ

12-voltový akumulátor

Núdzové postupy

Oči: Vyplachujte zasiahnuté miesto vodou z pohára alebo inej nádoby po dobu najmenej 15 minút. (Voda pod tlakom môže spôsobiť zranenie očí.) Okamžite sa spojte s lekárom.

Pokožka: Vyzlečte si znečistený odev. Oplachujte zasiahnuté miesto veľkým množstvom vody. Okamžite sa spojte s lekárom.

Požitie: Vypite vodu alebo mlieko. Okamžite sa spojte s lekárom.

Ak nájdete koróziu, vyčistite svorky akumulátora pomocou roztoku vody a prášku na pečenie. Vyčistite svorky vlhkou handričkou. Vysušte akumulátor handrou/ uterákom. Natrite svorky mazivom, aby sa predišlo vzniku korózie v budúcnosti.

Pri výmene akumulátora musí mať náhradný akumulátor rovnaké parametre.

Ďalšie informácie získate od predajcu.

Nabíjanie 12-voltového akumulátora

Odpojte obidva káble akumulátora, aby ste zabránili poškodeniu elektrického systému vozidla. Vždy najprv odpojte záporný kábel (-) a pripojte ho znova ako posledný.

Výmena 12-voltového akumulátora

Keď odpájate a vymieňate 12-voltový akumulátor, počas kontroly akumulátora vždy dodržiavajte pokyny o bezpečnosti údržby a výstrahy, aby ste obmedzili možné riziká.

► **Bezpečnosť údržby** Str. 573

► **Kontrola 12-voltového akumulátora** Str. 608

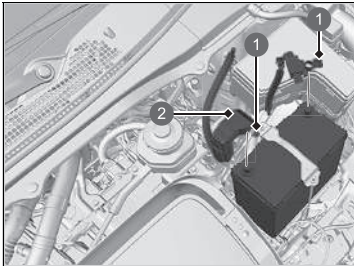

1 Matica

2 Kryt

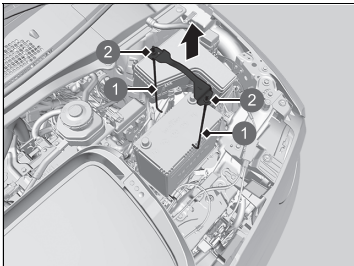

1 Podpera

2 Matica

1. Nastavte režim napájania VOZIDLO VYPNUTÉ. Otvorte kapotu.
2. Povoľte maticu na zápornom kábli akumulátora a potom odpojte kábel od zápornej svorky (-).
► Neodstraňujte uzemňovací kábel ani konektor snímača batérie.
3. Otvorte kryt kladnej svorky akumulátora. Povoľte maticu na kladnom kábli akumulátora a potom odpojte kábel od kladnej svorky (+).
4. Pomocou kľúča povoľte maticu na každej strane konzoly akumulátora.
5. Vytiahnite dolný koniec každej podpery akumulátora von z otvoru podstavca akumulátora a demontujte konzolu akumulátora a podpery.

►► Výmena 12-voltového akumulátora

POZNÁMKA

Nesprávne zlikvidovaný akumulátor môže byť škodlivý pre životné prostredie a ľudské zdravie. Vždy si overte miestne predpisy pre likvidáciu akumulátora.

Tento symbol na akumulátore znamená, že tento produkt sa nesmie likvidovať ako domový odpad.



Ak chcete nainštalovať nový akumulátor, postupujte podľa vyššie uvedeného postupu v obrátenom poradí.

Vždy najprv odpojte záporný kábel (-) a pripojte ho znova ako posledný.

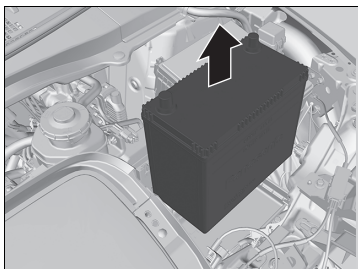

6. Opatrne vytiahnite akumulátor.

Štítky na akumulátore



Štítky na akumulátore

NEBEZPEČENSTVO

- Plameň a iskry musia byť v bezpečnej vzdialenosti od akumulátora. V akumulátore sa vytvára výbušný plyn, ktorý môže spôsobiť výbuch.
- Počas manipulácie s akumulátorom používajte ochranu očí a gumové rukavice, aby ste predišli riziku popálenia alebo straty zraku v dôsledku zásahu elektrolytom akumulátora.
- Za žiadnych okolností nedovoľte deťom manipulovať s akumulátorom. Zabezpečte, aby všetky osoby, ktoré manipulujú s akumulátorom, vedeli o prípadných rizikách a pri manipulácii postupovali správne.
- S elektrolytom akumulátora manipulujte mimoriadne opatrne, pretože obsahuje roztok kyseliny sírovej. Kontakt elektrolytu s očami alebo pokožkou môže spôsobiť stratu zraku alebo popáleniny.
- Pred začatím manipulácie s akumulátorom si dôkladne prečítajte túto príručku a snažte sa jej porozumieť. V opačnom prípade môže dôjsť k zraneniu osôb a poškodeniu vozidla.
- Akumulátor nepoužívajte, ak je hladina elektrolytu v akumulátore na značke minimálnej úrovne alebo pod ňou. Používanie akumulátora s nízkou hladinou elektrolytu môže spôsobiť výbuch a následné vážne zranenia.

Výmena gombíkovej batérie

Ak sa po stlačení tlačidla nerozsvieti indikátor, vymeňte batériu.

🔧 Výmena gombíkovej batérie

■ Diaľkový ovládač bezklúčového prístupu



Typ batérie: CR2032

1. Odpojte zabudovaný kľúč.
2. Odpojte hornú polovicu opatrným vypáčením okraja pomocou mince.
 - ▶ Obaľte mincu do handričky, aby ste nepoškriabali diaľkový ovládač bezklúčového otvárania.
 - ▶ Kryt odpájajte opatrne aby ste nestratili tlačidlá.
3. Vložte batériu so správnou polaritou.

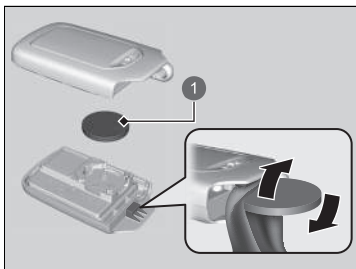

1 Batéria

⚠️ ⚠️ VÝSTRAHA

NEBEZPEČENSTVO CHEMICKÉHO POPÁLENIA

Batéria, ktorá zabezpečuje energiu diaľkového ovládača, môže v prípade prehltnutia spôsobiť vážne vnútorné popáleniny alebo dokonca smrť. Vždy uchovávajte nové a použité batérie mimo dosahu detí.

Ak máte podozrenie, že dieťa prehltnulo batériu, okamžite vyhľadajte lekársku pomoc.

POZOR: Pri nesprávnej výmene batérie hrozí nebezpečenstvo výbuchu. Vymieňajte len za rovnaký alebo ekvivalentný typ.

POZOR: Počas používania, skladovania alebo prepravy nevystavujte zdrojom nadmerne vysokej teploty, ako je slnečné žiarenie, oheň a pod., v dôsledku čoho môže dôjsť k výbuchu alebo úniku horľavých kvapalín alebo plynov.

POZOR: Batériu nevhadzujte do ohňa ani do horúcej pece, ani ju mechanicky nedrvtvte ani nerezte, takého zaobchádzanie môže spôsobiť explóziu.

POZOR: Nevystavujte extrémne nízkemu tlaku vzduchu vo vysokej nadmorskej výške, takého zaobchádzanie môže spôsobiť výbuch alebo únik horľavých kvapalín alebo plynov.

» Výmena gombíkovej batérie

Vedľa tlačidla akumulátora sa nachádza výstražná značka*.

POZNÁMKA

Nesprávne zlikvidovaná batéria môže poškodiť životné prostredie. Vždy si overte miestne predpisy pre likvidáciu akumulátora.

Tento symbol na akumulátore znamená, že tento produkt sa nesmie likvidovať ako domový odpad.



Náhradné batérie sú k dispozícii v obchodoch alebo u predajcu.

* Nie je k dispozícii u všetkých modelov

Klimatizácia

Na to, aby systém klimatizácie fungoval správne a bezpečne, údržbu systému chladiva by mal vykonávať iba kvalifikovaný technik.

Výparník klimatizácie (chladiacu špirálu) nikdy neopravujte ani ho nikdy nevymieňajte za výparník z ojazdeného vozidla alebo z vozidla rozobratého na súčasti.

Údržba systému klimatizácie

POZNÁMKA

Vyparujúce sa chladivo môže poškodzovať životné prostredie.

S cieľom predísť vyparovaniu chladiva nikdy nevymieňajte výparník vo vozidle za výparník z ojazdeného vozidla alebo z vozidla rozobratého na súčasti.

Chladivo v systéme klimatizácie vášho vozidla je horľavé a ak sa nedodržiavajú predpísané postupy počas údržby, môže sa vznietiť.

Štítok klimatizácie sa nachádza pod kapotou:





 : Upozornenie

 : Horľavé chladivo

 : Vyžaduje údržbu kvalifikovaným technikom

 : Systém klimatizácie

 **Bezpečnostné štítky** Str. 103

 **Technické údaje** Str. 672

Prachový a peľový filter

■ Kedy je potrebné vymeniť prachový a peľový filter

Prachový a peľový filter vymieňajte podľa plánu údržby odporúčaného pre toto vozidlo. V prípade jász s vozidlom v prašnom prostredí odporúčame meniť tento filter častejšie.

📄 **Plán údržby*** Str. 581

■ Spôsob výmeny prachového a peľového filtra

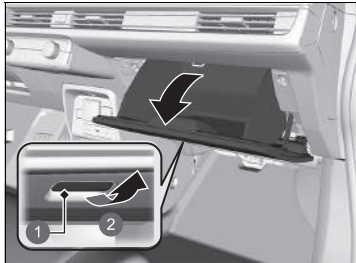

1. Otvorte odkladaciu schránku v palubnej doske.

- ① Rukoväť
- ② Potiahnite

☒ Prachový a peľový filter

Ak sa prietok vzduchu zo systému klimatizácie výrazne obmedzí a okná sa ľahko zahmlievajú, môže byť potrebné vymeniť filter.

Prachový a peľový filter zachytáva peľ, prach a ďalšie nečistoty vo vzduchu.

Ak nevíete vymeniť prachový a peľový filter, požiadajte o výmenu predajcu.

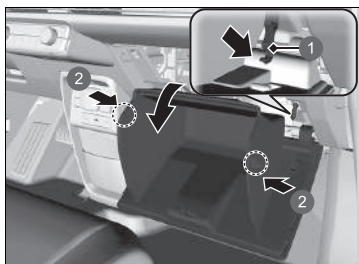

- 1 Zarážka
- 2 Príchytky

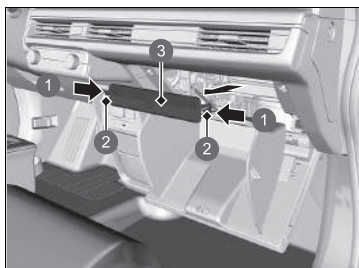

- 1 Zatlačte
- 2 Príchytky
- 3 Kryt

- 2. Stlačte zarážku na odkladacej schránke v palubnej doske na strane spolujazdca a odpojte ju od odkladacej schránky v palubnej doske.
- 3. Odpojte dve príchytky zatlačením na panel na obidvoch stranách.
- 4. Úplne vyklopte odkladaciu schránku v palubnej doske.
- 5. Zatlačte na príchytky na rohoch krytu puzdra filtra a odpojte ho.

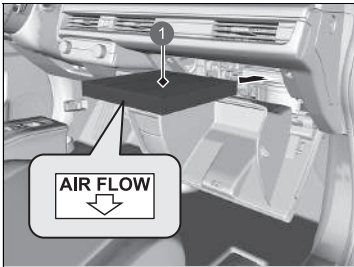

1 Prachový a peľový filter

6. Vytiahnite filter z puzdra.
7. Nainštalujte nový filter do puzdra.
 - Stranu označenú šípkou **AIR FLOW** otočte nadol.

Starostlivosť o interiér

Skôr ako použijete handru, povysávajújte prach vysávačom.

Na odstránenie špiny použite vlhkú handričku namočenú v teplej vode s malým množstvom čistiaceho prostriedku. Zvyšky čistiaceho prostriedku odstráňte čistou handričkou.

Čistenie bezpečnostných pásov

Na čistenie bezpečnostných pásov použite jemnú kefu namočenú v teplej vode s malým množstvom čistiaceho prostriedku. Nechajte pásy vyschnúť na vzduchu. Pomocou čistej handričky utrite ukotvenia bezpečnostných pásov.



1 Držiak

Starostlivosť o interiér

Nerozlejte vo vozidle tekutiny. Ak sa dostane tekutina do kontaktu s elektrickými zariadeniami a systémami, hrozí riziko ich poruchy.

Na elektrické zariadenia, ako sú zvukové zariadenia a spínače, nepoužívajte silikónové spreje. V opačnom prípade hrozí riziko poruchy uvedených zariadení alebo vzniku požiaru vnútri vozidla.

Ak neúmyselne použijete silikónový sprej na elektrické zariadenia, požiadajte predajcu o radu.

V závislosti od zloženia môžu chemické látky a tekuté aromatické zlúčeniny spôsobiť stratu farby, záhyby a trhliny na živicových súčiastiach a textíliách. Nepoužívajte zásadité alebo organické rozpúšťadlá, ako sú benzén alebo benzín.

Po použití chemických látok ich jemne utrite suchou handričkou.

Neukladajte použité handričky na živicové súčasti alebo textílie na dlhšiu dobu bez umytia.

Dbajte na to, aby ste nerozliali tekutý osviežovač vzduchu.

■ Čistenie okna

Utrite pomocou čističa skla.

■ Okno rezané super UV/IR rezom

Predné bočné okná sú laminované vrstvou UV a IR. Pri čistení vnútornej strany okien používajte mäkkú navlhčenú utierku.

■ Podlahové rohože *

Predná podlahová rohož je zavesená na podlahových kotvách, ktoré zabraňujú klzaniu rohože dopredu. Po vyčistení umiestnite späť koberčeky správne.

Na ukotvenú rohož neukladajte ďalšie podlahové rohože.

» Čistenie okna

Drôty sú vedené vo vnútri zadného okna. Utrite suchou handričkou v rovnakom smere, ako smerujú drôty, aby ste ich nepoškodili.

Dávajte pozor, aby ste nerozliali tekutiny, napríklad vodu alebo čistiaci prostriedok na sklo, na kryt kamery predného snímača*, na dažďový/svetelný snímač* ani v ich okolí.

» Okno rezané super UV/IR rezom

Aby ste zaistili životnosť filmu rezaného UV a IR rezom, predchádzajte:

- Otváraniu a zatváraniu okien keď sú znečistené špinou alebo inými nečistotami.
- Použitiu čistiaceho prostriedku na sklo, ktorý obsahuje leštiace látky, vosk alebo čistiace prostriedky.

» Podlahové rohože *

Ak používate podlahové rohože, ktoré neboli pôvodne súčasťou výbavy vozidla, uistite sa, že sú určené pre vaše vozidlo, správne sedia a sú bezpečne upevnené podlahovými ukotveniami.

Správne umiestnite podlahové rohože zadných sedadiel. Nesprávne umiestnené podlahové rohože môžu narúšať funkčnosť predných sedadiel.

* Nie je k dispozícii u všetkých modelov

■ Údržba pravej kože

Správne čistenie kože:

1. Najprv odstráňte nečistoty alebo prach pomocou vysávača alebo jemnej suchej handričky.
2. Kožu čistite jemnou handričkou navlhčenou v roztoku pozostávajúceho z 90 % vody a 10 % neutrálneho mydla.
3. Čistou vlhkou handričkou utrite všetky zvyšky mydla.
4. Zotrite zvyšnú vodu a nechajte kožu vyschnúť na vzduchu v tieni.

▣ Údržba pravej kože

Nečistoty a prach je dôležité čo najskôr vyčistiť alebo zotrieť. Rozliata tekutina môže vsiaknuť do kože a vytvoriť škvrny. Nečistoty a prach môžu spôsobiť odieranie kože. Okrem toho pamätajte na to, že niektoré odevy tmavých farieb sa môžu vtierať do kožených sedadiel a zmeniť tým ich farbu alebo vytvoriť škvrny.

Starostlivosť o vonkajšie časti

Po jazde oprášte karosériu vozidla. Pravidelne kontrolujte výskyt škrabancov na lakovaných povrchoch vozidla. Škrabanec na lakovanom povrchu môže spôsobiť koróziu karosérie. Ak nájdete škrabanec, hneď ho opravte.

Umývanie vozidla

Vozidlo pravidelne umývajte. Vozidlo umývajte častejšie, ak ho používate v nasledujúcich podmienkach:

- Ak jazdíte na cestách, ktoré sa solili.
- Ak jazdíte pri pobreží mora.
- Ak nájdete na lakovaných povrchoch asfalt, sadze, vtáčí trus, hmyz alebo miazgu stromu.

Používanie automatizovanej umývačky vozidiel

- Dodržiavajte pokyny uvedené na automatizovanej umývačke vozidiel.
- Vypnite funkciu automatického prerušovaného stierania.

Umývanie vozidla

Nestriekajte vodu do sacích vzduchových otvorov. Môže to spôsobiť poruchu.

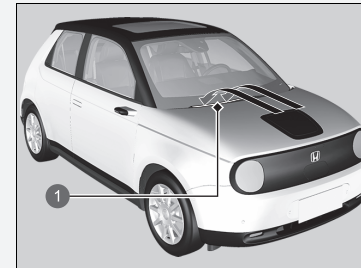

1 Sacie vzduchové otvory

Ak potrebujete nadvihnúť ramená stieračov od čelného skla, tak ich najprv nastavte do polohy údržby.

➤ **Výmena gummy lišty predného stierača** Str. 598

Používanie automatizovanej umývačky vozidiel

Pri používaní automatizovanej umývačky vozidiel, ktorá vozidlo ťahá na dopravníku, sa uistite, že je vozidlo v režim automomyvárne.

➤ **Ak chcete nechať prevodovku v polohe **N** (režim automomyvárne)** Str. 389

■ Používanie vysokotlakových čistiacich zariadení

- Dodržujte dostatočnú vzdialenosť medzi čistiacimi dýzami a karosériou vozidla.
- Pozornosť venujte najmä oblastiam okolo okien. Státie príliš blízko môže spôsobiť vniknutie vodu do vnútra vozidla.
- Nestriekajte vodu pod kapotu, kde sa nachádzajú komponenty vysokonapäťového systému. Mohlo by to spôsobiť poruchu.
- Nestriekajte vodu priamo do nabíjacieho otvoru.

■ Použitie vosku

Kvalitná vrstva vosku na automobilové karosérie chráni lak vozidla pred poveternostnými vplyvmi. Vosk sa po čase stratí a lak vozidla bude znova vystavený pôsobeniu poveternostných vplyvov, preto v prípade potreby zopakujte voskovanie.

■ Údržba nárazníkov a iných súčastí pokrytých živcou

Ak sa dostane na živcou nastriekané diely chladiaca kvapalina alebo kvapalina akumulátora, môžu zostať na povrchu škrvny alebo sa náter bude lúpať. Zasiiahnuté časti ihneď utrite mäkkou handrou a čistou vodou.

■ Čistenie okna

Utrite pomocou čističa skla.

► Použitie vosku

POZNÁMKA

Chemické rozpúšťadlá a silné čističe môžu poškodiť lak a kovové a plastové časti vozidla. Rozliate látky okamžite utrite.

► Údržba nárazníkov a iných súčastí pokrytých živcou

Ak chcete opraviť lakovaný povrch živcových súčastí, obráťte sa na predajcu, ktorý vám poradí správny materiál na vykonanie povrchového ošetrenia.

■ Údržba hliníkových kolies

Hliník je náchylný na opotrebovanie spôsobené soľou a inými znečisťujúcimi látkami na ceste. V prípade potreby čo najskôr zotrite tieto látky špongiou a jemným čistiacim prostriedkom. Nepoužívajte tvrdú kefu ani agresívne chemikálie (vrátane niektorých bežne dostupných čistiacich prostriedkov na čistenie kolies). Tie môžu poškodiť ochrannú vrstvu hliníkových kolies a spôsobiť koróziu. V závislosti od typu povrchovej úpravy môžu kolesá okrem toho stratiť lesk alebo môžu vyzeráť ako obrúsené. Kolesá utrite do sucha handrou, kým sú ešte mokré, aby na nich neostali škvryny po vode.

■ Zahmlené šošovky exteriérových svetiel

Vnútna časť skiel vonkajších svetiel (svetlomety, brzdové svetlá a pod.) sa môže po jazde v daždi alebo po umytí vozidla dočasne zahmlieť. Orosenie sa môže vytvoriť aj vnútri šošoviek, ak je rozdiel medzi teplotou prostredia a teplotou vnútri šošovky veľmi vysoký (podobne ako sa zahmlia okná vozidla počas dažďa). Ide o bežné javy, ktoré nepredstavujú chyby vo vyhotovení exteriérových svetiel.

V dôsledku konštrukčných vlastností šošoviek sa môže na povrchu ich rámov hromadiť vlhkosť. Ani v tomto prípade nejde o poruchu.

Ak si však všimnete nahromadenie veľkého množstva vody alebo veľké kvapky vnútri skiel, nechajte vozidlo skontrolovať u predajcu.

Príslušenstvo

Pri inštalácii príslušenstva skontrolujte nasledovné skutočnosti:

- Neinštalujte príslušenstvo na čelné sklo. Môže obmedzovať výhľad a spomaliť vašu reakciu na jazdné podmienky.
- Na miesta označené nápisom SRS Airbag, na bočné a zadné strany predných sedadiel, na bočné a predné stĺpiky ani v blízkosti bočných okien neinštalujte žiadne príslušenstvo. Príslušenstvo nainštalované na týchto miestach môže rušiť prevádzku airbagov vozidla alebo môže pri nafúknutí airbagov vraziť do vás alebo vašich spolujazdcov.
- Elektronické príslušenstvo nesmie preťažiť elektrické obvody alebo obmedzovať správnu prevádzku vozidla.
 **Poistky** Str. 658
- Pred inštaláciou elektronického príslušenstva nechajte inštalatéra, aby požiadal o pomoc predajcu. Ak je to možné, nechajte predajcu skontrolovať hotovú inštaláciu.

Príslušenstvo a úpravy

VÝSTRAHA

Nesprávne príslušenstvo alebo úpravy ovplyvňujú jazdné vlastnosti vozidla, jeho stabilitu a výkon a môžu viesť k nehodám s vážnymi alebo smrteľnými zraneniami.

Dodržiujte všetky pokyny ohľadom príslušenstva a úprav, ktoré sú uvedené v tejto používateľskej príručke.

VÝSTRAHA

Použitie nesprávne navrhnutých, skonštruovaných alebo vyrobených zostáv vysokonapäťovej batérie by mohlo spôsobiť požiar vo vašom vozidle.

Požiar vozidla by mohol spôsobiť náraz alebo zranenie.

Vo vozidle používajte iba originálnu zostavu vysokonapäťovej batérie Honda alebo jej ekvivalent.

Úpravy

Neupravujte vozidlo spôsobom, ktorý môže ovplyvniť jeho riadenie, stabilitu alebo spoľahlivosť, ani neinštalujte diely a príslušenstvo, ktoré nie sú od spoločnosti Honda a mohli by mať podobné účinky.

Aj drobné úpravy systémov vozidla môžu mať vplyv na celkový výkon vozidla. Vždy dbajte na to, aby bolo vybavenie správne nainštalované a udržiavané, a nevykonávajte žiadne úpravy vozidla a jeho systémov, ktoré by mohli spôsobiť nesúlad vášho vozidla s predpismi vašej krajiny alebo miestnymi predpismi.

Palubný diagnostický port (konektor OBD-II/SAE J1962), nainštalovaný v tomto vozidle, je určený na používanie so zariadeniami na diagnostiku systému automobilu alebo inými zariadeniami schválenými spoločnosťou Honda. Používanie iných typov zariadení môže nepriaznivo ovplyvniť elektronické systémy vozidla alebo ovplyvniť ich fungovanie, čo môže mať za následok poruchu systému, vybitie akumulátora alebo iné neočakávané problémy.

Neupravujte ani sa nepokúšajte opravovať vysokonapäťový napájací systém vášho vozidla alebo inak upravovať elektrické systémy vozidla. Demontáž alebo úprava elektrického zariadenia môže mať za následok haváriu alebo požiar.

Ak budete niekedy potrebovať vymeniť vysokonapäťovú batériu vo vozidle po uplynutí záruky, dôrazne odporúčame používať iba originálnu zostavu vysokonapäťovej batérie Honda. Originálne zostavy vysokonapäťovej batérie Honda sú navrhnuté tak, aby spolupracovali s hybridným systémom elektrického napájania vozidla, a boli navrhnuté, skonštruované a vyrobené tak, aby sa predišlo nadmernému nabíjaniu. Neoriginálne zostavy vysokonapäťovej batérie nemusia byť podobne navrhnuté, skonštruované a vyrobené a inštalácia takýchto zostáv by mohla viesť k nadmernému nabíjaniu, požiarom, strate napájania alebo iným podmienkam, ktoré by mohli zvýšiť pravdepodobnosť havárie alebo zranenia.

Príslušenstvo a úpravy

Správne nainštalované mobilné telefóny, alarmy, vysielачky, rádiové antény a audiosystémy s malým výkonom by nemali narušať počítačom riadené systémy vozidla (napríklad airbagy a protiblokovací brzdový systém).

Na zaistenie správnej prevádzky vozidla odporúčame používať originálne príslušenstvo od spoločnosti Honda.

Zvládanie neočakávaných situácií

Táto kapitola opisuje, ako zvládať neočakávané problémy.

Ak dostanete defekt

Dočasná oprava pneumatiky
s defektom.....630

Manipulácia so zdvihákom.....643

System napájania sa nespustí

Kontrola postupu.....644

Ak je slabá batéria diaľkového ovládača

bezklúčového otvárania 645

Núdzové vypnutie systému napájania.....646

Ak je 12-voltový akumulátor vybitý.....647

Prehrievanie

Ako zvládnuť prehrievanie.....650

Indikátor, rozsvieti sa/bliká

Ak sa rozsvieti indikátor systému nabíjania
12-voltového akumulátora651

Ak sa rozsvieti alebo bliká indikátor brzdového
systému (červený).....652

Ak sa rozsvieti indikátor systému elektrického
posilňovača riadenia (EPS).....653

Ak sa rozsvieti alebo bliká indikátor brzdového
systému (červený) a súčasne sa rozsvieti indikátor
brzdového systému (oranžový)654

Ak sa rozsvieti alebo začne blikať indikátor nízkeho
tlaku v pneumatikách/systému výstrahy poklesu
tlaku v pneumatikách.....655

Ak indikátor systému prevodovky bliká
súčasne s výstražnou správou 656
Ak sa rozsvieti indikátor Power System.....657

Poistky

Umiestnenie poistiek 658

Kontrola a výmena poistiek.....665

Núdzové odťahovanie667

Ak nemôžete otvoriť veko nabíjania.....668

**Ak nemôžete odpojiť nabíjaci
konektor.....669**

**Ak nemôžete otvoriť dvere batožinového
priestoru.....670**

Dočasná oprava pneumatiky s defektom

Ak sa v pneumatike nachádza veľký rez alebo je inak zásadne poškodená, bude potrebné vozidlo odtrhnúť. Ak je v pneumatike malý otvor defektu (napríklad v dôsledku zapichnutia klinca), môžete použiť súpravu na dočasnú opravu, aby ste sa mohli dopraviť do najbližšieho servisu a nechať si pneumatiku natrvalo opraviť.

Ak dostanete defekt počas jazdy, uchopte pevne volant a postupným brzdením znížte rýchlosť. Potom zastavte na bezpečnom mieste.

1. Zaparkujte s vozidlom na pevnom a rovnom povrchu, ktorý sa nešmýka, a zatiahnite parkovaciu brzdu.
2. Preraďte prevodovku do polohy **P**.
3. Zapnite výstražné svetlá a nastavte režim napájania do polohy VOZIDLO VYPNUTÉ (ZÁMOK).

Dočasná oprava pneumatiky s defektom

Táto súprava by sa nemala používať v nasledujúcich prípadoch. Namiesto toho sa obráťte na predajcu alebo asistenčnú službu a požiadajte o odtriahnutie vozidla.

- Uplynula doba použiteľnosti utesňovacej hmoty pneumatiky.
- Je prepichnutých viac pneumatík.
- Defekt/rez je väčší ako 4 mm.
- Je poškodená bočná stena pneumatiky alebo sa defekt nachádza mimo kontaktnej plochy.

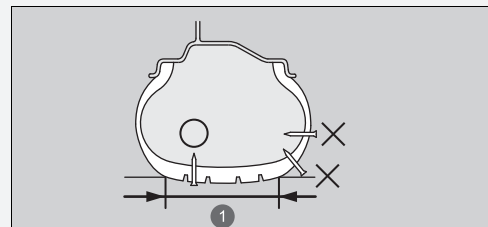

Keď je otvor defektu:	Použitie súpravy
Menší ako 4 mm	Áno
Väčší ako 4 mm	Nie

1 Kontaktná plocha

- Poškodenie vzniklo v dôsledku jazdy s extrémne podhustenými pneumatikami.
- Pneumatika nesedí na ráfe kolesa.
- Ráf je poškodený.

Nevyťahujte kliniec ani skrutku, ktorá prerazila pneumatiku. Ak ich vytiahnete z pneumatiky, môže sa stať, že pneumatiku nebudete môcť opraviť pomocou súpravy.

■ Príprava na dočasnú opravu pneumatiky s defektom

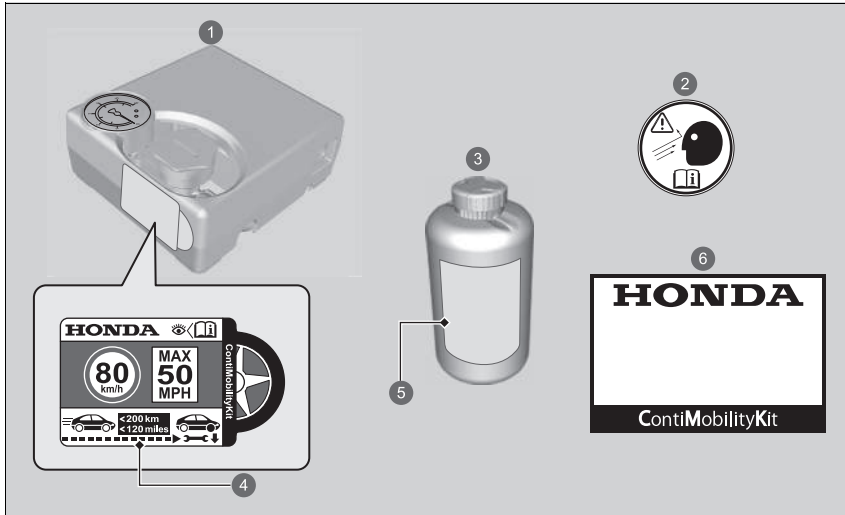

- 1 Vzduchový kompresor
- 2 Nálepka na koleso
- 3 Fľaša s utesňovacou hmotou
- 4 Nálepka rýchlostného obmedzenia
- 5 Dátum expirácie
- 6 Manipulačná príručka

►► Príprava na dočasnú opravu pneumatiky s defektom

Štítok s obmedzením rýchlosti sa nachádza na boku dočasnej súpravy na opravu pneumatík.

Keď vykonávate dočasnú opravu, dôkladne si prečítajte návod na použitie, ktorý sa dodáva spolu so súpravou.

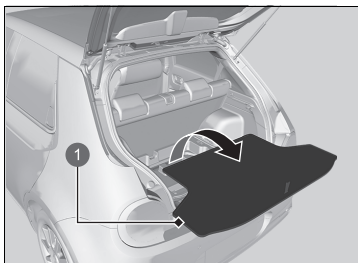

1 Veko podlahy

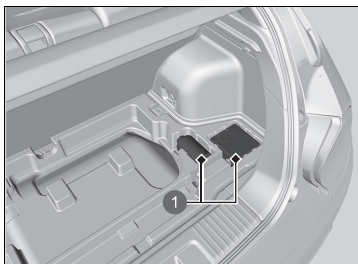

1 Súprava na opravu pneumatiky

1. Odstráňte veko z batožinového priestoru a vytiahnite súpravu náradia.
2. Položte súpravu čelnou stranou nahor na rovnú zem v blízkosti pneumatiky s defektom v dostatočnej vzdialenosti od premávky. Súpravu nekladte na jej bočnú stranu.

■ Vytláčenie utesňovacej hmoty a vzduchu

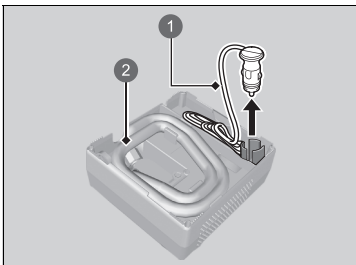

- ❶ Pripájací kábel
- ❷ Hadica vzduchového kompresora

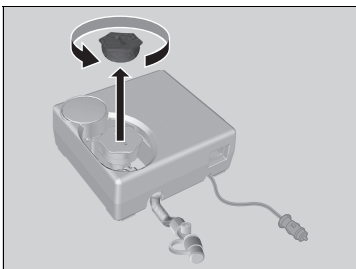

1. Vyberte hadicu vzduchového kompresora a odpojte pripájací kábel zo zadnej strany vzduchového kompresora.

2. Odstráňte uzáver zo vzduchového kompresora.

☒ Vytláčenie utesňovacej hmoty a vzduchu

⚠ VÝSTRAHA

Hmota na utesnenie pneumatiky obsahuje látky, ktoré sú škodlivé a ktorých požitie môže viesť k smrti.

V prípade náhodného požitia nevyvolávajte zvracanie. Vypite veľké množstvo vody a okamžite vyhľadajte lekársku pomoc.

V prípade kontaktu s pokožkou alebo očami vypláchnite zasiahnuté miesto studenou vodou a podľa potreby vyhľadajte lekára.

Fľašu s utesňovacou hmotou uchovávajte na miestach mimo dosahu detí.

Pri nízkych teplotách nemusí utesňovacia hmota ľahko vytekať. V takom prípade ju pred použitím zohrejte tak, že fľašu ponecháte v priestore pre cestujúcich.

Utesňovacia hmota môže natrvalo znečistiť odev a iné materiály. Počas manipulácie s utesňovacou hmotou postupujte opatrne a všetky rozliate zvyšky hmoty ihneď poutierajte.



3. Fľašu dobre pretrepte.

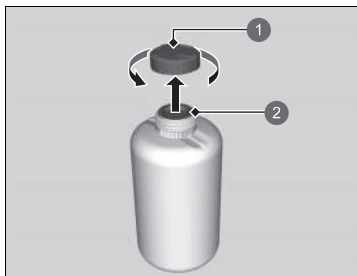

- 1 Uzáver fľaše
- 2 Neodstránený

4. Odstráňte uzáver fľaše.

► Neodstraňujte utesnený kryt.

►► Vytlačenie utesňovacej hmoty a vzduchu

Po vstreknutí utesňovacej hmoty neodstraňujte prázdnu fľašu.

Požiadajte predajcu spoločnosti Honda o náhradnú fľašu s utesňovacou hmotou a správnu likvidáciu prázdnej fľaše.

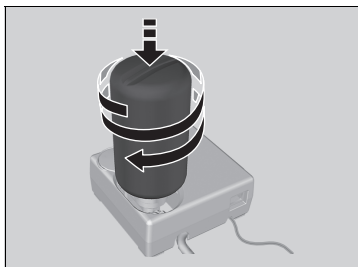

5. Naskrutkujte utesnenú fľašu na vzduchový kompresor.
- Fľašu pevne naskrutkujte tak, aby sa neuvolnila.

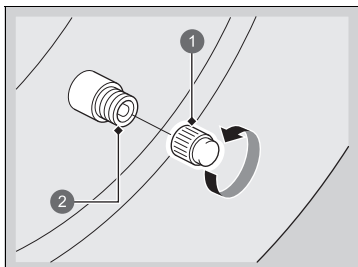

- 1 Uzáver ventilu
2 Ventil

6. Odskrutkujte uzáver ventilu.

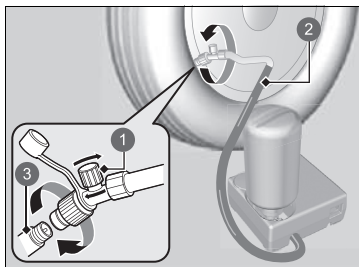

- 1 Vzduchový ventil
- 2 Hadica vzduchového kompresora
- 3 Ventil

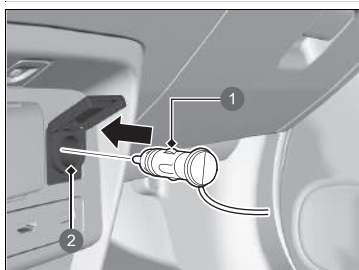

- 1 Zástrčka
- 2 Napájacia zásuvka príslušenstva

7. Naskrutkujte hadicu vzduchového kompresora na ventil pneumatiky.
- ▶ Skontrolujte, či je vzduchový ventil zatvorený a vzduchový kompresor je vypnutý.

8. Pripojte kompresor k napájacej zásuvke príslušenstva.
- ▶ **Napájacia zásuvka príslušenstva** Str. 242
9. Zapnite systém napájania vozidla.

▶▶ Vytlačenie utesňovacej hmoty a vzduchu

Pri pripájaní hadice vzduchového kompresora vypnite vzduchový kompresor.

Z aktivovaného vzduchového kompresora budete počuť zvuk motora. Je to normálne.

Ak nedosiahnete špecifikovaný tlak do 10 minút, pneumatika môže byť príliš poškodená na to, aby bolo možné na jej opravu použiť túto súpravu, a vozidlo bude potrebné odtiahnuť.

Ak chcete zmerať tlak vzduchu pomocou tlakomera, najprv vypnite vzduchový kompresor.

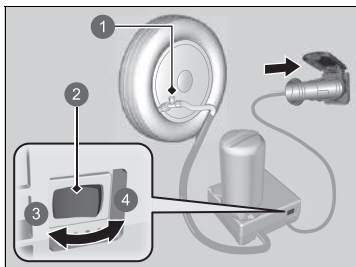

- 1 Vzduchový ventil
- 2 Spínač
- 3 Vypnuté
- 4 Zapnuté

10. Zapnite vzduchový kompresor a nahustite pneumatiku na špecifikovaný tlak vzduchu.
 - ▶ Kompresor začne pneumatiku plniť utesňovacou hmotou a vzduchom.
 - ▶ Prečítajte si štítko na stípku dverí na strane vodiča, na ktorom sú uvedené informácie o predpísanom tlaku.
11. Po dosiahnutí špecifikovaného tlaku vzduchu vypnite kompresor.
 - ▶ Skontrolujte tlakomer na vzduchovom kompresore.
 - ▶ Pri nadmernom nafúknutí uvoľnite vzduch otočením vzduchového ventilu. Dávajte pozor, aby ste nevyliali žiadnu utesňovaciu hmotu.
12. Odpojte konektor z napájacej zásuvky pre príslušenstvo.
13. Odskrutkujte hadicu vzduchového kompresora z ventilu pneumatiky. Nasadte uzáver na hadicu.
 - ▶ Ak je hadica odpojená, dávajte pozor, aby ste nevyliali žiadnu utesňovaciu hmotu. Všetky rozliate zvyšky hmoty poutierajte.

▶ Vytlačenie utesňovacej hmoty a vzduchu

Ak požiadate predajcu Honda alebo službu cestnej asistencie o výmenu alebo opravu vypustenej pneumatiky, informujte o použití utesňovacieho prostriedku pre pneumatiky.

Tento vzduchový kompresor je určený pre automobilovú pneumatiku. Skontrolujte prosím nasledovné skutočnosti:

- Na napájanie kompresora možno použiť len napájaciu zásuvku pre príslušenstvo s jednosmerným napätím 12 voltov.
- Kompresor súpravy na dočasnú opravu pneumatiky nepoužívajte dlhšie než 15 minút. Kompresor sa môže prehriať a trvalo poškodiť. Pri nepretržitom používaní kompresora ho nechajte vychladnúť.

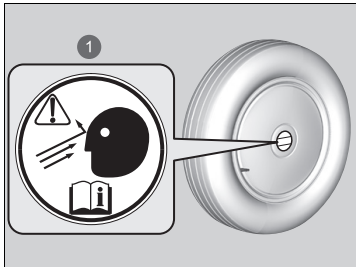

1 Nálepka na koleso

14. Nalepte nálepku na plochý povrch kolesa.
 - ▶ Povrch kolesa musí byť čistý, aby sa nálepka pevne prilepila.
15. Súpravu na opravu pneumatík uschovávajte v batožinovom priestore.
 - ▶ Neodstraňujte fľašku s utesňovacou hmotou zo vzduchového kompresora.

Rozloženie utesňovacej hmoty v pneumatike

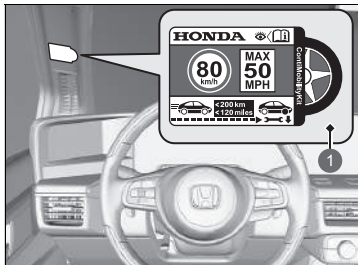

- 1 Nálepka rýchlostného obmedzenia

1. Nalepte nálepku rýchlostného obmedzenia na znázornené miesto.
2. Jazdite s vozidlom približne 10 minút alebo od troch do desať kilometrov.
 - ▶ Neprekráčajte rýchlosť 80 km/h.
3. Odstavte vozidlo na bezpečnom mieste.

Rozloženie utesňovacej hmoty v pneumatike

Prečítajte si štítok na stĺpiku dverí na strane vodiča, na ktorom sú uvedené informácie o predpísanom tlaku.

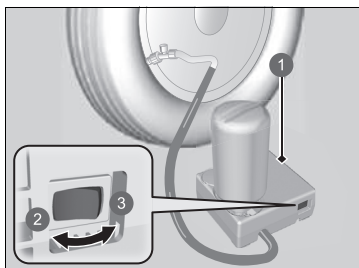

- 1 Vzduchový kompresor
- 2 Vypnuté
- 3 Zapnuté

4. Znova skontrolujte tlak vzduchu pomocou meradla na vzduchovom kompresore.
 - Pri kontrole tlaku vzduchu nezapínajte vzduchový kompresor.
5. Ak je tlak vzduchu
 - Menej než 130 kPa (1,3 bar): Nepridávajte vzduch a nepokračujte v jazde. Defekt je príliš vážny. Zavolajte pomoc a nechajte vozidlo odtiahnuť.
 - **Núdzové odťahovanie** Str. 667
 - Špecifikovaný tlak vzduchu (prečítajte si informácie na štítku na stĺpiku dverí na strane vodiča) alebo vyšší. Pokračujte v jazde až do najbližšieho autoservisu. Neprekračujte rýchlosť 80 km/h.
 - Vyšší než 130 kPa (1,3 bar, 19 psi), ale menej než špecifikovaný tlak vzduchu (prečítajte si informácie na štítku na stĺpiku dverí na strane vodiča): Nahustite pneumatiku na predpísaný tlak vzduchu.
 - **Hustenie nedostatočne nahustenej pneumatiky** Str. 641
- Opakujte kroky 2 až 4, kým neprídete do najbližšieho autoservisu. Neprekračujte rýchlosť 80 km/h.
 - Vzdialenosť do najbližšieho autoservisu musí byť do 200 kilometrov.
6. Zbalte a správne uložte súpravu.

■ Hustenie nedostatočne nahustenej pneumatiky

Súpravu je možné použiť na nahustenie nedostatočne nahustenej pneumatiky, ktorá nemá defekt.

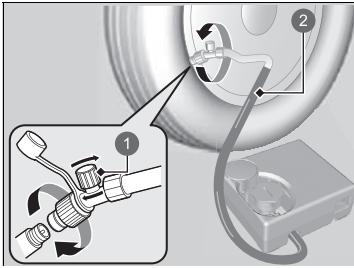

- 1 Vzduchový ventil
- 2 Hadica

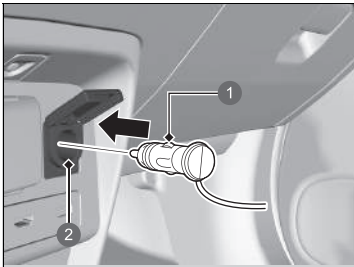

- 1 Zástrčka
- 2 Napájacia zásuvka príslušenstva

1. Vyberte vzduchový kompresor z batožinového priestoru.
2. Položte súpravu čelnou stranou nahor na rovnú zem v blízkosti pneumatiky s defektom v dostatočnej vzdialenosti od premávky. Súpravu nekladte na jej bočnú stranu.
3. Odpojte uzáver ventilu.
4. Pripojte vzduchovú hadicu k ventilu pneumatiky. Zaskrutkujte spoj, až kým nie je pevne dotiahnutý.
 - Skontrolujte, či je vzduchový ventil zatvorený.
5. Pripojte kompresor k napájacej zásuvke príslušenstva.
 - Dávajte pozor, aby ste kábel neprivreli do dverí alebo okna.
 - ☒ **Napájacia zásuvka príslušenstva** Str. 242
6. Zapnite systém napájania vozidla.

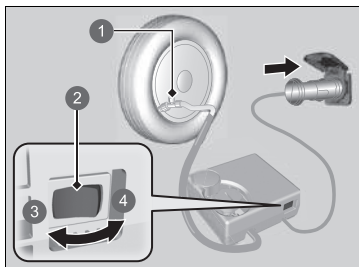

- ❶ Vzduchový ventil
- ❷ Spínač
- ❸ Vypnuté
- ❹ Zapnuté

7. Zapnite tlačidlo vzduchového kompresora a nahustite pneumatiku.

- ▶ Kompresor začne tlačiť vzduch do pneumatiky.
- ▶ Ak ste spustili systém napájania, počas hustenia pneumatiky ho nechajte naštartovaný.

8. Nahustite pneumatiku na predpísaný tlak vzduchu.

9. Vypnite súpravu.

- ▶ Skontrolujte tlakomer na vzduchovom kompresore.
- ▶ Ak je pneumatika prehustená, otočte vzduchový ventil na vypustenie nadmerného vzduchu.

10. Vypnite systém napájania a odpojte vzduchový kompresor z napájacej zásuvky príslušenstva.

11. Odskrutkujte hadicu vzduchového kompresora z ventilu pneumatiky. Nainštalujte ventilový uzáver.

12. Vzduchový kompresor uchovávajte v batožinovom priestore.

»Hustenie nedostatočne nahustenej pneumatiky

POZNÁMKA

Kompresor súpravy na dočasnú opravu pneumatiky nepoužívajte dlhšie než 15 minút. Kompresor sa môže prehriať a trvalo poškodiť.

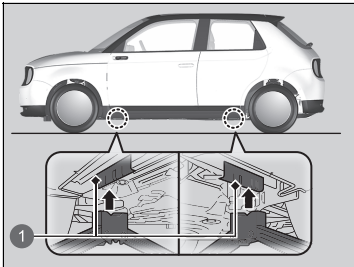

Manipulácia so zdvihákom

Na vozidle sa nachádzajú zdvíhacie body podľa nákresu.
Pred výmenou pneumatík sa obráťte na predajcu.



1 Zdvíhacie body

Kontrola postupu







Keď sa indikátor  (Pripravený) nerozsvieti a indikátor  sa nezobrazuje v rozhraní s informáciami pre vodiča, skontrolujte nasledujúce položky a vykonajte príslušné kroky.

▣ Kontrola postupu

Ak musíte ihneď naštartovať vozidlo, použite pomocné vozidlo alebo pomocný akumulátor na štart pomocou štartovacích káblov.

▣ **Ak je 12-voltový akumulátor vybitý** Str. 647

Tlačidlo **POWER** nedržte stlačené dlhšie ako 15 sekúnd.

Kontrolný zoznam	Stav	Čo robiť
Skontrolujte, či sa v rozhraní s informáciami pre vodiča rozsvieti príslušný indikátor.	Zobrazí sa ikona  .	Odstraňovanie nabíjajúcej zástrčky. Nastavte režim napájania na PRÍSLUŠENSTVO potom na ZAPNUTÉ.
	Zobrazí sa ikona  .	Nabíjanie vysokonapäťovej batérie. ▣ Nabíjanie Str. 556
	Zobrazí sa ikona  .	▣ Výstražné a informačné hlásenia rozhrania s informáciami pre vodiča Str. 130
	Zobrazí sa ikona  ► Uistite sa, že sa diaľkový ovládač bezkľúčového otvárania nachádza v prevádzkovom dosahu.	▣ Ak je slabá batéria diaľkového ovládača bezkľúčového otvárania Str. 645
	Indikátor  (Systém napájania) sa rozsvieti.	Nechajte vozidlo skontrolovať predajcovi.
Skontrolujte jas interiérových svetiel.	Indikátor systému prevodovky bliká a zobrazí sa indikátor  .	Ako dočasné riešenie je možné aktivovať systém napájania. ▣ Ak indikátor systému prevodovky bliká súčasne s výstražnou správou Str. 656
	Interiérové svetlá sú tlmené alebo sa vôbec nezapnú. Interiérové svetlá sa normálne zapnú.	Nechajte 12-voltový akumulátor skontrolovať predajcovi. Skontrolujte všetky poistky alebo nechajte vozidlo skontrolovať predajcovi. ▣ Kontrola a výmena poistiek Str. 665
Skontrolujte indikátor alarmu systému zabezpečenia.	Keď indikátor alarmu systému zabezpečenia bliká, systém napájania nemožno zapnúť.	▣ Alarm systém Str. 189

Ak je slabá batéria diaľkového ovládača bezklúčového otvárania

Ak zaznie zvuková signalizácia, v rozhraní s informáciami pre vodiča sa zobrazí indikátor

 a bliká tlačidlo **POWER**, indikátor  (pripravenosti) sa nerozsvieti.

Zapnite systém napájania nasledovne:

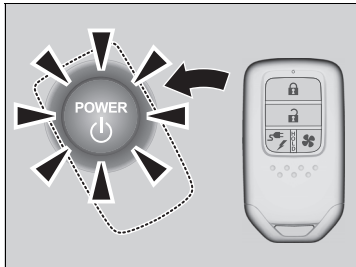

1. Dotknite sa stredu tlačidla **POWER** s logom **H** na diaľkovom ovládači bezklúčového otvárania, keď bliká tlačidlo **POWER**. Tlačidlá na diaľkovom ovládači bezklúčového otvárania by mali smerovať k vám.
► Tlačidlo **POWER** bude blikáť približne 30 sekúnd.

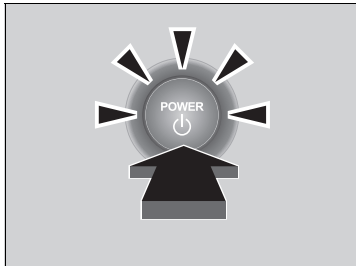

2. Stlačte brzdový pedál a stlačte tlačidlo **POWER** do 10 sekúnd po tom, ako zaznie zvuková signalizácia a indikátor tlačidla **POWER** prestane blikáť a ostane svietiť.
► Rozsvieti sa indikátor  (Pripravený).
► Ak nestlačíte pedál, režim sa zmení na **PRÍSLUŠENSTVO**.

Núdzové vypnutie systému napájania

Tlačidlo **POWER** možno použiť na vypnutie systému napájania v prípade núdzovej situácie – dokonca aj počas jazdy. Ak musíte vypnúť systém napájania, použite jeden z nasledujúcich postupov:

- Stlačte a približne dve sekundy podržte stlačené tlačidlo **POWER**.
- Trikrát silno stlačte tlačidlo **POWER**.

Keď vozidlo úplne zastaví, automaticky sa zaradí prevodový stupeň **P**. Následne sa režim napájania zmení na VOZIDLO VYPNUTÉ.

☒ Núdzové vypnutie systému napájania

Nestláčajte tlačidlo **POWER** počas jazdy, ak nie je absolútne nevyhnutné vypnúť systém napájania. Ak stlačíte tlačidlo **POWER** počas jazdy, zaznie zvuková signalizácia.

Postup štartovania pomocou štartovacích káblov

Vypnite napájanie elektrických zariadení, napríklad audiosystému a svetiel. Vypnite systém napájania a potom otvorte kapotu.

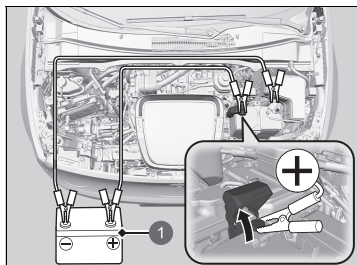

1 Pomocný akumulátor

1. Otvorte kryt kladnej (+) svorky 12-voltového akumulátora vozidla.
2. Pripojte prvý štartovací kábel k svorkе (+) 12-voltového akumulátora vášho vozidla.
3. Pripojte druhý koniec prvého štartovacieho kábla k svorkе (+) pomocného akumulátora.
 - ▶ Používajte iba 12-voltový pomocný akumulátor.
 - ▶ Ak na nabíjanie 12-voltového akumulátora používate nabíjačku automobilových akumulátorov, vyberte nižšie nabíjacie napätie ako 15 V. Informácie o správnom nastavení nájdete v návode na používanie nabíjačky.
4. Pripojte druhý štartovací kábel k svorkе (-) pomocnej batérie.

⚠ Ak je 12-voltový akumulátor vybitý

⚠ VÝSTRAHA

V prípade nedodržania správneho postupu môže 12-voltový akumulátor vybuchnúť a vážne zraniť okolostojace osoby.

Všetky zdroje iskier, plamene a dymiace materiály musia byť v bezpečnej vzdialenosti od 12-voltového akumulátora.

POZNÁMKA

Ak je 12-voltový akumulátor vystavený extrémnemu chladu, elektrolyt vnútri môže zamrznúť. Pri pokuse o naštartovanie pomocou štartovacích káblov so zamrznutým akumulátorom môže dôjsť k prasknutiu 12-voltového akumulátora.

Bezpečne pripojte svorky štartovacích káblov, aby sa nezošmykli pri vibráciách napájacieho systému. Dávajte aj pozor, aby sa štartovacie káble nezamotali a konce káblov sa vzájomne nedotkli pri pripájaní alebo odpájaní.

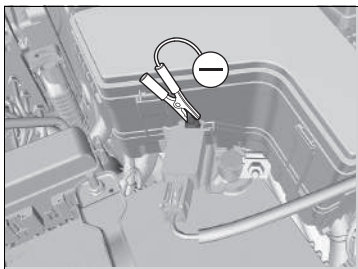

5. Druhý koniec druhého štartovacieho kábla pripojte k matici \ominus svorky snímača 12-voltovej batérie, ako je to znázornené. Nepripájajte tento štartovací kábel k žiadnej inej časti vozidla.
6. Ak je vozidlo pripojené k inému vozidlu, naštartujte motor pomocného vozidla a jemne zvýšte jeho otáčky.
7. Pokúste sa naštartovať napájací systém vášho vozidla. Ak sa nezapne, skontrolujte, či majú štartovacie káble dobrý kontakt medzi kovovými časťami.

⚠ Ak je 12-voltový akumulátor vybitý

Výkon 12-voltového akumulátora sa znižuje v chladných podmienkach a môže zabrániť naštartovaniu systému napájania.

Dvere neotvárajte ani nezatvárajte silou.

Vozidlo je vybavené mechanizmom, ktorý spúšťa okno, keď sú dvere otvorené. Ak sa 12-voltová batéria vybila a okno sa nedá spustiť, mohlo by sa pri otvorení alebo zatvorení dverí poškrabať o karosériu vozidla. Ak sa to stane, pomaly otvorte alebo zatvorte dvere a súčasne držte stlačenú hornú časť okna.

■ Čo robiť po spustení systému napájania

Keď systém napájania vozidla naštartoval, odpojte štartovacie káble v nasledujúcom poradí.

1. Odpojte štartovací kábel od matice svorky \oplus 12-voltovej batérie vášho vozidla.
2. Odpojte druhý koniec štartovacieho kábla od svorky \ominus pomocnej batérie.
3. Odpojte štartovací kábel od svorky \oplus 12-voltovej batérie vášho vozidla.
4. Odpojte druhý koniec štartovacieho kábla od svorky \oplus pomocného akumulátora.

Nechajte vozidlo skontrolovať v najbližšom servise alebo predajcovi.

Ako zvládnuť prehrievanie

Indikátor  sa zobrazí v rozhraní s informáciami pre vodiča, keď je teplota systému napájania vysoká.

➤ **Výstražné a informačné hlásenia rozhrania s informáciami pre vodiča** Str. 130

1. Nechajte zapnutý režim napájania a počkajte, kým sa indikátor  nevypne.

▶ Ak sa indikátor  nevypne, nechajte vozidlo skontrolovať predajcovi.

Ak sa rozsvieti indikátor systému nabíjania 12-voltového akumulátora



■ Dôvody rozsvietenia indikátora

Rozsvieti sa, keď sa 12-voltový akumulátor nenabíja.

■ Čo robiť po rozsvietení indikátora

Zastavte na bezpečnom mieste a nechajte vozidlo ihneď skontrolovať predajcovi.

☒ Ak sa rozsvieti indikátor systému nabíjania 12-voltového akumulátora

Ak potrebujete na chvíľu zastaviť, nevypínajte systém napájania. Opätovné naštartovanie systému napájania môže rýchlo vybiť akumulátor.

System napájania používa na naštartovanie 12-voltový akumulátor.

Ak systém napájania vypnete, kým tento indikátor svieti, pravdepodobne nebude možné znovu zapnúť systém napájania.

Ak sa rozsvieti alebo bliká indikátor brzdového systému (červený)



(červený)

■ Dôvody rozsvietenia indikátora

- Hladina brzdovej kvapaliny je nízka.
- Brzdový systém má poruchu.

■ Čo robiť po rozsvietení indikátora počas jazdy

Stlačte jemne brzdový pedál, aby ste skontrolovali jeho tlak.

- Ak je normálny, skontrolujte hladinu brzdovej kvapaliny, keď najbližšie zastavíte.
- Ak je abnormálny, nechajte vozidlo okamžite opraviť.

■ Dôvody blikania indikátora

- Vyskytol sa problém so systémom elektrickej parkovacej brzdy.

■ Čo robiť, keď indikátor bliká

- – Nepoužívajte parkovaciu brzdú a nechajte vozidlo ihneď skontrolovať predajcovi.

►► Ak sa rozsvieti alebo bliká indikátor brzdového systému (červený)

Nechajte vozidlo okamžite opraviť.

Je nebezpečné jazdiť s nízkou hladinou brzdovej kvapaliny. Ak necítite odpor brzdového pedálu, okamžite zastavte na bezpečnom mieste.

Ak sa súčasne rozsvieti indikátor brzdového systému (červený) a indikátor systému **ABS**, nefunguje elektronický systém rozdelenia brzdovej sily. Pri náhlom brzdení môže dôjsť k nestabilite vozidla. Nechajte vozidlo ihneď skontrolovať predajcovi.

Ak bliká indikátor brzdového systému (červený) a zároveň sa rozsvieti indikátor brzdového systému (oranžový), parkovacia brzda nemusí fungovať. – Nepoužívajte parkovaciu brzdú a nechajte vozidlo ihneď skontrolovať predajcovi.

►► Ak sa rozsvieti alebo bliká indikátor brzdového systému (červený) a súčasne sa rozsvieti indikátor brzdového systému (oranžový)

Str. 654

Ak v krátkom čase opakovane použijete elektrickú parkovaciu brzdú, brzda prestane fungovať, aby sa neprehriala systém, a indikátor začne blikáť. Približne po 1 minúte sa vráti do pôvodného stavu.

Ak sa rozsvieti indikátor systému elektrického posilňovača riadenia (EPS)



■ Dôvody rozsvietenia indikátora

- Rozsvieti si pri probléme so systémom EPS.
- Ak opakovane stláčate plynový pedál s cieľom zvýšiť otáčky motora na voľnobeh, indikátor sa rozsvieti a niekedy sa môže stať, že otáčanie volantom bude ťažšie.

■ Čo robiť po rozsvietení indikátora

Odstavte vozidlo na bezpečnom mieste, vypnite systém napájania a znova zapnite systém napájania.

Ak sa indikátor znovu rozsvieti a zostane svietiť, vozidlo nechajte okamžite skontrolovať predajcovi.

Ak sa rozsvieti alebo bliká indikátor brzdového systému (červený) a súčasne sa rozsvieti indikátor brzdového systému (oranžový)



(červený)

- Ak sa rozsvieti alebo bliká indikátor brzdového systému (červený) a zároveň sa rozsvieti indikátor brzdového systému (žltý), manuálne alebo automaticky uvoľnite parkovacia brzdu.

➤ Parkovacia brzda Str. 497



(oranžový)

- Ak indikátor brzdového systému (červený) nepretržite svieti alebo bliká, keď sa rozsvieti indikátor brzdového systému (oranžový), zastavte vozidlo na bezpečnom mieste a ihneď ho nechajte skontrolovať u predajcu.
 - ▶ Zaistenie vozidla proti pohybu
Preraďte prevodovku do polohy **P**.
- Ak zhasne len indikátor brzdového systému (červený), nepoužívajte parkovacia brzdu a ihneď nechajte vozidlo skontrolovať u predajcu.

- ▶▶ Ak sa rozsvieti alebo bliká indikátor brzdového systému (červený) a súčasne sa rozsvieti indikátor brzdového systému (oranžový)

Ak aktivujete parkovacia brzdu, nebude sa musieť dať uvoľniť.

Ak sa súčasne rozsvieti indikátor brzdového systému (červený) a indikátor brzdového systému (oranžový), parkovacia brzda funguje.

Ak bliká indikátor brzdového systému (červený) a zároveň sa rozsvieti indikátor brzdového systému (oranžový), parkovacia brzda nemusí fungovať, pretože kontroluje systém.

Ak sa rozsvieti alebo začne blikať indikátor nízkeho tlaku v pneumatikách/systému výstrahy poklesu tlaku v pneumatikách



■ Dôvody rozsvietenia alebo blikania indikátora

Tlak v pneumatikách je výrazne nižší alebo nebol nakalibrovaný systém výstrahy poklesu tlaku v pneumatikách. Ak v systéme výstrahy poklesu tlaku v pneumatikách došlo k problému, indikátor bliká približne jednu minútu a potom zostane svietiť.

■ Čo robiť po rozsvietení indikátora

Jazdite opatrne a vyhýbajte sa náhlemu zatáčaniu a brzdeniu. Odstavte vozidlo na bezpečnom mieste. Skontrolujte tlak v pneumatikách a upravte ho na požadovanú úroveň. Požadovaný tlak v pneumatikách je uvedený na štítku, ktorý sa nachádza na stĺpiku dverí vodiča.

- Po úprave tlaku pneumatiky nakalibrujte systém výstrahy poklesu tlaku v pneumatikách.

🔧 **Kalibrácia systém výstrahy poklesu tlaku v pneumatikách** Str. 419

■ Čo robiť, keď indikátor bliká a potom zostane svietiť

Čo najskôr nechajte skontrolovať pneumatiku predajcom.

🔧 Ak sa rozsvieti alebo začne blikať indikátor nízkeho tlaku v pneumatikách/systému výstrahy poklesu tlaku v pneumatikách

POZNÁMKA

Jazda s mimoriadne podhustenými pneumatikami môže spôsobovať ich prehriatie. Prehriata pneumatika môže zlyhať. Vždy nahustite pneumatiky na predpísaný tlak.

Ak indikátor systému prevodovky bliká súčasne s výstražnou správou



■ Dôvody blikania indikátora

Porucha prevodovky.

■ Čo robiť, keď indikátor bliká

- Nechajte vozidlo ihneď skontrolovať predajcovi.
- Po zapnutí systému napájania preradte prevodovku do polohy **N**.
 - ▶ Skontrolujte, či poloha **N** na prístrojovom paneli a indikátor na tlačidle **N** svietia/ blikajú.
 - ▶ Systém napájania nie je možné zapnúť, kým nie je zatiahnutá parkovacia brzda.
 - **Zapnutie napájania** Str. 379

⚠ Ak indikátor systému prevodovky bliká súčasne s výstražnou správou

Pravdepodobne nebude možné zapnúť systém napájania.

Pri parkovaní vozidla nezabudnite zatiahnuť parkovaciu brzdou.

Ak potrebujete odtiahnuť vozidlo, obráťte sa na profesionálnu odťahovú službu.

➤ **Núdzové odťahovanie** Str. 667

Ak sa rozsvieti indikátor Power System



■ Dôvody rozsvietenia indikátora

- Rozsvieti sa, keď sa vyskytne problém s elektrickým systémom vozidla alebo plug-in systémom nabíjania.
- Rozsvieti sa, keď je teplota vysokonapäťovej batérie vysoká.

■ Čo robiť po rozsvietení indikátora

Nejazdite vysokou rýchlosťou a bezodkladne nechajte vozidlo skontrolovať u predajcu.

Umiestnenie poistiek

Ak niektoré elektrické zariadenie nefunguje, nastavte režim napájania do polohy VOZIDLO VYPNUTÉ (ZÁMOK) a overte, či nie je vypálená príslušná poistka.

Poistková skrinka pod kapotou

Poistková skrinka A

Nachádza sa v blízkosti 12-voltového akumulátora. Zatlačením na zarážky otvoríte skrinku.

Vyhľadajte príslušnú poistku podľa nasledujúceho obrázka a tabuľky.

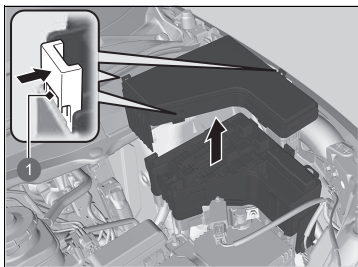

1 Príchytky

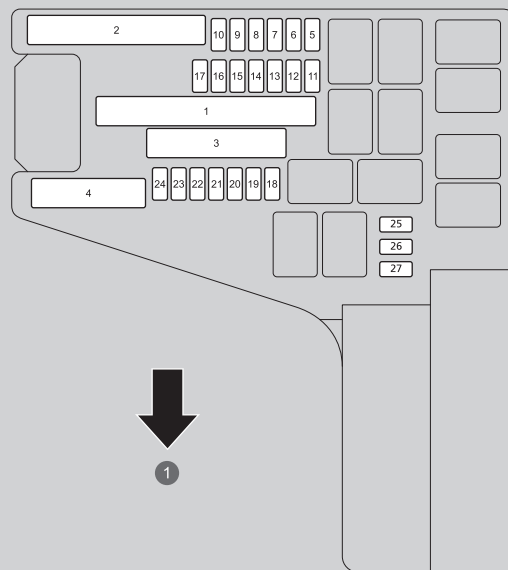

1 Vpredu

■ Chránený obvod a menovitá hodnota poistiek

	Chránený obvod	Hodnota vampéroch
1	POISTKOVÁ SKRIŇA SUB	40 A
	ESB	40 A
	ABS/VSA FSR	40 A
	MODUL RELÉ 1	30 A
	HLAVNÉ ZAPAĽOVANIE 2	30 A
	HLAVNÉ ZAPAĽOVANIE	30 A
	HLAVNÁ POISTKA	150 A
	EPS	70 A
2	POISTKOVÁ SKRINKA 2, HLAVNÁ	50 A
	MOTOR ABS/VSA	40 A
	VENTILÁTOR CHLADENIA	60 A
	POISTKOVÁ SKRINKA MOŽNOSŤ 2	50 A
	MODUL RELÉ 2	30 A
3	R/SKRINKA 1, HLAVNÁ	40 A
	PRAVÝ ROZMRAZOVAČ PREDNÉHO SKLA	30 A
	–	–
	POISTKOVÁ SKRINKA MOŽNOSŤ 1	40 A
	POISTKOVÁ SKRINKA 1, HLAVNÁ	40 A
4	MOTOR VENTILÁTORA	40 A
	ELEKTRICKÝ OVLÁDANÉ OKNO HLAVNÉ 1	60 A
	ELEKTRICKÝ OVLÁDANÉ OKNO HLAVNÉ 2	60 A
	VYHRIEVANIE ZADNÉHO SKLA	40 A
5	ĽAVÝ ROZMRAZOVAČ PREDNÉHO SKLA	30 A
	OVĽADANIE VENTILÁTORA CHLADENIA	5 A
6	STIERAČ	30 A

	Chránený obvod	Hodnota vampéroch
7	BRZDOVÉ SVETLÁ	10 A
8	IGA:	10 A
9	IGB	10 A
10	ZÁLOHA P/P	10 A
11	DT ELEKTRICKÉ VODNÉ ČERPADLO 2	10 A
12	–	–
13	OVĽADANIE ĽAVÉHO SVETLOMETU	10 A
14	OVĽADANIE PRAVÉHO SVETLOMETU	10 A
15	DT ELEKTRICKÉ VODNÉ ČERPADLO	15 A
16	SNÍMAČ AKUMULÁTORA	7,5 A
17	IGMG ECU	7,5 A
18	CÚVACIE SVETLO	10 A
19	AUDIOSYSTÉM	15 A
20	OSTREKOVAČ	15 A
21	ES VLV1	7,5 A
22	ES VLV2	7,5 A
23	KLAKSÓN	10 A
24	ES ELEKTRICKÝ OHRIEVAČ CHLADIACEJ KVAPALINY	10 A
25	ES ELEKTRICKÉ VODNÉ ČERPADLO	10 A
26	PREDNÉ HMLOVÉ SVETLO	15 A
27	AKČNÝ ČLEN VEKA NABÍJANIA	10 A

■ Poistková skrinka B

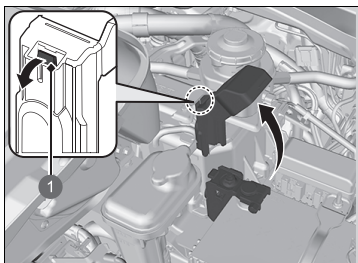

1 Príchytka

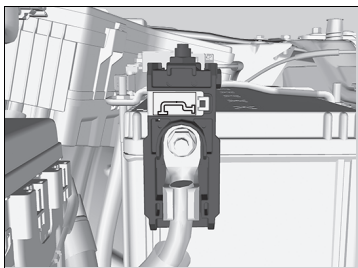

Nadvihnite kryt na ⊕ svorke a potom ho zložte, pričom ťahajte príchytku smerom von (ako na obrázku).

Výmenu poistiek v priestore pod kapotou musí vykonať predajca.

■ Chránený obvod a menovitá hodnota poistiek

Chránený obvod	Hodnota v ampéroch
 POISTKA BATÉRIE	175 A

■ Poistková skrinka v interiéri na strane vodiča

■ Poistková skrinka A

Umiestnená za prístrojovým panelom.

Typ vozidla s ľavostranným riadením

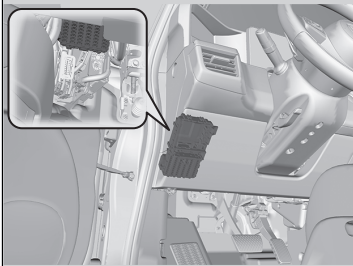

Typ vozidla s pravostranným riadením

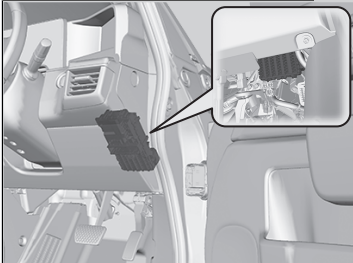

Vyhľadajte príslušnú poistku podľa nasledujúceho obrázka a tabuľky.

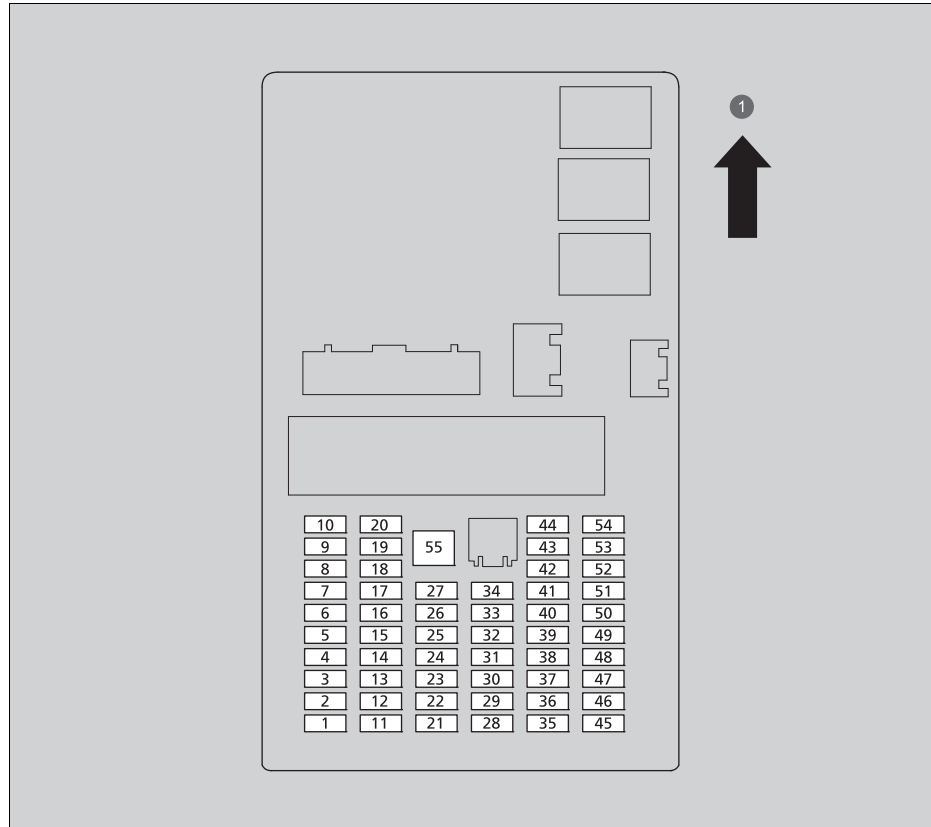

1 HORE

■ **Chránený obvod a menovitá hodnota poistiek**

Chránený obvod	Hodnota vampérech
1	–
2	ODOMKNUTIE DVERÍ NA ĽAVEJ STRANE 10 A
3	ODOMKNUTIE DVERÍ NA PRAVEJ STRANE 10 A
4	ACC 10 A
5	–
6	SRS 10 A
7	–
8	P-ACT ECU 7,5 A
9	BEZKĽÚČOVÉ OTVÁRANIE 10 A
10	ZADNÉ HMLOVÉ SVETLO 10 A
11	ZAMKNUTIE DVERÍ NA ĽAVEJ STRANE 10 A
12	–
13	ZAMKNUTIE DVERÍ NA PRAVEJ STRANE 10 A
14	VOLITEĽNÉ PRÍSLUŠENSTVO 10 A
15	DENNÉ PREVÁDZKOVÉ OSVETLENIE 5 A
16	–
17	ŠIROKÝ MONITOR 10 A
18	VÝSTRAHA 10 A
19	SYSTÉM STREDOVEJ KAMERY V ZRKADLÁCH 7,5 A
20	SYSTÉM RÝCHLEHO NABÍJANIA 10 A

Chránený obvod	Hodnota vampérech
21	–
22	–
23	COMBO 10 A
24	IMG 10 A
25	RADIACIA PÁKA 7,5 A
26	SYSTÉM ĽAVÝCH BOČNÝCH KAMIER V ZRKADLÁCH 10 A
27	SYSTÉM PRAVÝCH BOČNÝCH KAMIER V ZRKADLÁCH 10 A
28	ABS/VSA 7,5 A
29	EPP 7,5 A
30	–
31	ZADNÁ NABÍJAČKA USB 10 A
32	VOLITEĽNÉ PRÍSLUŠENSTVO 10 A
33	–
34	VYHRIEVANIE PREDNÝCH SEDADIEL 20 A
35	Alternátor 10 A
36	MERAČ 10 A
37	VOLITEĽNÉ PRÍSLUŠENSTVO 10 A
38	–
39	–
40	VYHRIEVANÝ VOLANT 10 A

Chránený obvod	Hodnota vampérech
41	IGC 10 A
42	–
43	AUDIO SUB 7,5 A
44	PREMIUM AMP 20 A
45	ZADNÝ STIERAČ 10 A
46	SRS 10 A
47	–
48	A/C HLAVNÉ 10 A
49	ZÁMOK DVERÍ 20 A
50	PREDNÁ ZÁSUVKA NA PRÍSLUŠENSTVO 20 A
51	–
52	ELEKTRICKÉ VODNÉ ČERPADLO KLIMATIZÁCIE 10 A
53	UZAMKNUTIE NAJVIŠŠEJ ÚROVNE* 20 A
54	VONKAJŠIA RUKOVÄŤ DVERÍ 15 A
55	–

■ Poistková skrinka B

Nachádza sa pod poistkovou skrinkou A.



1 Poistková skrinka B

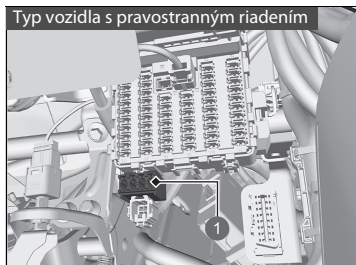

1 Poistková skrinka B

Vyhľadajte príslušnú poistku podľa nasledujúceho obrázka a tabuľky.

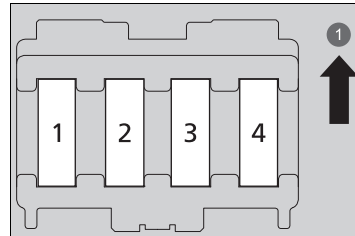

1 HORE

■ Chránený obvod a menovitá hodnota poistiek

	Chránený obvod	Hodnota vampéroch
1	ĽAVÉ ZADNÉ ELEKTRICKY OVLÁDANÉ OKNO	30 A
2	ELEKTRICKY OVLÁDANÉ OKNO SPOLUJAZDCA	30 A
3	PRAVÉ ZADNÉ ELEKTRICKY OVLÁDANÉ OKNO	30 A
4	ELEKTRICKY OVLÁDANÉ OKNO NA STRANE VODIČA	30 A

■ Zadná poistková skrinka

Nachádza sa pod vekom podlahy batožinového priestoru.

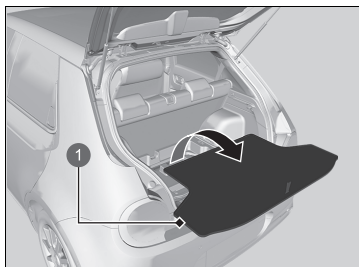

1 Veko podlahy

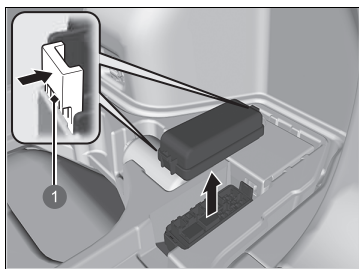

1 Príchytky

Odstráňte veko podlahy z batožinového priestoru.
Zatlačením na záračky otvoríte skrinku.

Vyhľadajte príslušnú poistku podľa nasledujúceho obrázka a tabuľky.

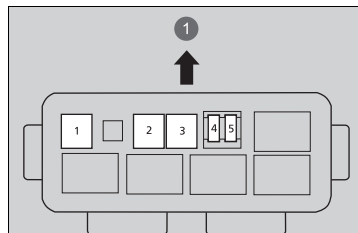

1 Vpredu

■ Chránený obvod a menovitá hodnota poistiek

	Chránený obvod	Hodnota v ampéroch
1	EOP	20 A
2	P-ACT	30 A
3	–	–
4	–	–
5	–	–

Kontrola a výmena poistiek

Poistková skrinka na batérii

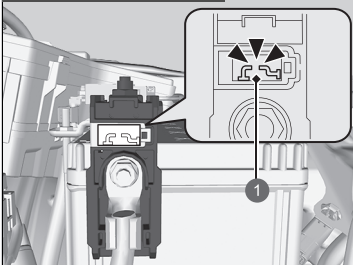

1 Vypálená

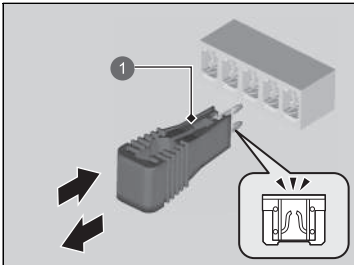

1 Nástroj na vytiahnutie poistky

1. Nastavte režim napájania VOZIDLO VYPNUTÉ (ZÁMOK). Vypnite svetlomety a všetko príslušenstvo.
2. Skontrolujte poistky na batérii v priestore pod kapotou.
 - Ak je poistka vypálená, nechajte ju vymeniť u predajcu.
3. Demontujte kryt poistkovej skrine.
4. Skontrolujte malé poistky v priestore pod kapotou a motore vozidla.
 - Ak nájdete vypálenú poistku, vytiahnite ju pomocou nástroja na vytiahnutie poistky a vymeňte ju za novú.

►► Kontrola a výmena poistiek

POZNÁMKA

Výmena poistky za silnejšiu výrazne zvyšuje riziko poškodenia elektrického systému.

Vymeňte poistku rovnakej špecifikovanej hodnoty prúdu. Pomocou tabuliek vyhľadajte predmetnú poistku a overte hodnotu prúdovej intenzity.

► **Umiestnenie poistiek** Str. 658

V poistkovej skrinke A pod kapotou sa nachádza nástroj na vytiahnutie poistky.

Kombinovaná poistka

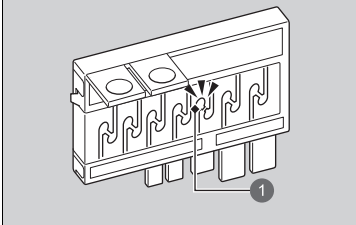

1 Vypálená poistka

5. Skontrolujte veľkú poistku pod kapotou.
 - Ak je poistka vypálená, vyskrutkujte skrutku krížovým skrutkovačom a vymeňte poistku za novú.

Ak potrebujete odtiahnuť vozidlo, obráťte sa na profesionálnu odťahovú službu.

■ Plošinové vybavenie

Operátor naloží vozidlo na zadnú časť nákladného vozidla.

Iba tak môžete bezpečne prepraviť svoje vozidlo.

Akákoľvek iná metóda odťahovania poškodí systém pohonu vozidla.

» Núdzové odťahovanie

POZNÁMKA

Pri pokuse nadvihnúť alebo odtiahnuť vozidlo za nárazníky môže dôjsť k vážnemu poškodeniu. Nárazníky nie sú určené ako nosné časti hmotnosti vozidla.

Nesprávne ťahanie, napríklad ťahanie za obytným vozidlom alebo iným motorovým vozidlom, môže poškodiť prevodovku.

Nikdy neťahajte vozidlo iba s lanom alebo reťazou. Je to nebezpečné, pretože laná a reťaze sa môžu posúvať zo strany na stranu alebo sa pretrhnúť.

■ Čo je potrebné urobiť, keď nemôžete otvoriť veko nabíjania

Ak nemôžete otvoriť veko nabíjania, použite nasledujúci postup.

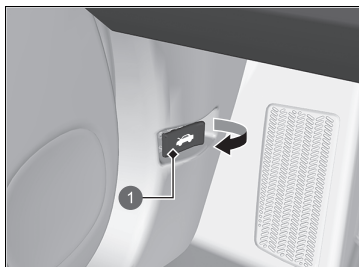

1. Otvorte kapotu.

☑ **Otvorenie kapoty** Str. 586

1 Rukoväť uvoľnenia kapoty

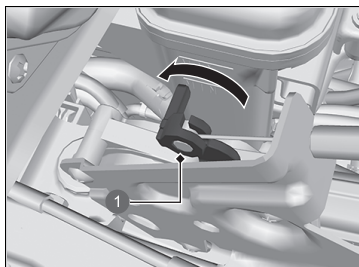

2. Potiahnite páčku uvoľnenia blízko veka nabíjania.

1 Páčka uvoľnenia

☒ Ak nemôžete otvoriť veko nabíjania

Po vykonaní tohto kroku sa obráťte na predajcu, aby skontroloval vozidlo.

■ Čo je potrebné urobiť, keď nemôžete odpojiť nabíjací konektor

■ Keď sa v rozhraní s informáciami pre vodiča zobrazí indikátor

Keď nemôžete odpojiť nabíjací konektor, v rozhraní s informáciami pre vodiča sa zobrazí ikona .

Odpojte nabíjací konektor nasledovne.

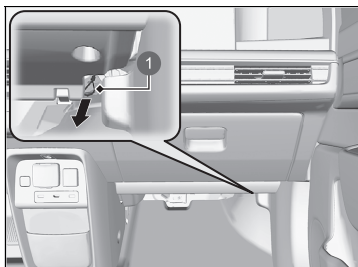

1 Kábel uvoľnenia

■ Ak je slabá batéria diaľkového ovládača

Nabíjací konektor nie je možné odpojiť, keď sú dvere uzamknuté a nie je možné zistiť prítomnosť diaľkového ovládača bezklúčového otvárania (napríklad v prípade slabej batérie).

Nabíjací konektor môžete odpojiť stlačením tlačidla uvoľnenia v zásuvke po odomknutí dverí pomocou zabudovaného kľúča.

➤ **Výmena gombíkovej batérie** Str. 614

➤ **Ak je slabá batéria diaľkového ovládača bezklúčového otvárania** Str. 645

⚠ Ak nemôžete odpojiť nabíjací konektor

Ak sa opakovane vyskytne problém a nemôžete odpojiť nabíjací konektor, obráťte sa na autorizovaného predajcu a požiadajte ho o kontrolu vozidla.

Ak nemôžete otvoriť dvere batožinového priestoru

■ Čo je potrebné urobiť, keď nemôžete otvoriť dvere batožinového priestoru

Ak nemôžete otvoriť dvere batožinového priestoru, použite nasledujúci postup.

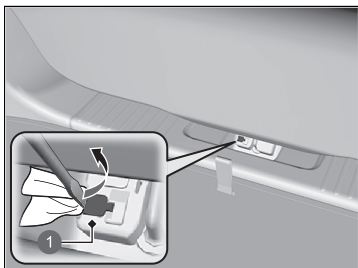

1 Veko

1. Pomocou plochého skrutkovača otvorte kryt na zadnej časti dverí batožinového priestoru.
▶ Obaľte hrot plochého skrutkovača handričkou, aby ste nepoškriabali kryt.

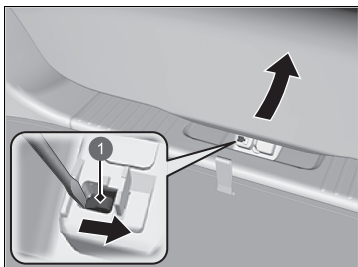

1 Páčka

2. Ak chcete otvoriť dvere batožinového priestoru, potlačte dvere batožinového priestoru so súčasným posunutím páčky doprava pomocou plochého skrutkovača.

☒ Čo je potrebné urobiť, keď nemôžete otvoriť dvere batožinového priestoru

Nasledujúci postup:

Po vykonaní týchto krokov sa obráťte na predajcu, aby skontroloval vozidlo.

Keď otvárate dvere batožinového priestoru zvnútra, dbajte na to, aby ste mali dostatok priestoru okolo dverí batožinového priestoru a aby ste nimi do nikoho alebo ničoho nenarazili.

Informácie

Táto kapitola obsahuje technické údaje o vozidle, informácie o umiestnení identifikačných čísel a ďalšie zákonom vyžadované informácie.

Technické údaje	672
Identifikačné čísla	
Identifikačné číslo vozidla (VIN), číslo motora a číslo prevodovky.....	674
Zariadenia emitujúce rádiové vlny	675
Vyhlásenie o zhode – prehľad obsahu*	685

* Nie je k dispozícii u všetkých modelov

■ Technické údaje o vozidle

Model	Honda e
Pohotovostná hmotnosť	1 513 – 1 543 kg
Maximálna povolená hmotnosť	Prečítajte si informácie na certifikačnom štítku na stĺpiku dverí vodiča ^{*1} Prečítajte si informácie na certifikačnom štítku na stĺpiku dverí spolujazdca ^{*2}
Maximálne povolené zaťaženie nápravy	Prečítajte si informácie na certifikačnom štítku na stĺpiku dverí vodiča ^{*1} Prečítajte si informácie na certifikačnom štítku na stĺpiku dverí spolujazdca ^{*2}

*1: Typ vozidla s ľavostranným riadením

*2: Typ vozidla s pravostranným riadením

■ 12-voltový akumulátor

Objem	36 AH(5)/45 AH(20)
-------	--------------------

■ Kvapalina ostrekovača

Objem nádrže	2,5 l
--------------	-------

■ Žiarovky

Svetlomety (diaľkové/stretávacie svetlá)	LED
Pozičné/denné prevádzkové svetlá	LED
Predné smerové svetlá	LED
Predné hmlové svetlá	LED
Bočné smerové svetlá (v systéme bočných kamier v zrkadlách).	LED
Brzdové svetlá	LED
Koncové svetlá	LED
Zadné smerové svetlá	LED
Cúvacie svetlá	LED
Zadné hmlové svetlo	LED
Zadné osvetlenie evidenčného čísla	LED
Tretie brzdové svetlo	LED
Ambientné osvetlenie vonkajších kľučiek dverí.	LED
Interiérové svetlá	
Svetlá na čítanie	LED
Stropné svetlo	LED
Osvetlenie zrkadla v slnečnej clone	1,8 W
Spodné svetlo	LED
Svetlo stredovej priehradky	LED
Osvetlenie batožinového priestoru	LED

■ Brzdová kvapalina

Predpísaná	Brzdová kvapalina s označením DOT 3 alebo DOT 4
------------	---

■ Klimatizácia

Typ chladiva	HFO-1234yf (R-1234yf)
Plniace množstvo	395 – 445 g

■ Kvapalina prevodovky

Predpísaná	Honda ATF DW-1	
Objem	Výmena	2,1 l

■ Pneumatika

Normálne	Velkosť	Vpredu 185/60R16 86H ^{*1} 205/45ZR17 (88Y) ^{*2} Vzadu 205/55R16 91V ^{*1} 225/45ZR17 (94Y) ^{*2}
	Tlak	Prečítajte si informácie na štítku na stĺpiku dveri na strane vodiča.
Velkosť kolesa	Normálne	Vpredu 16X6J ^{*1} 17X6 1/2J ^{*2} Vzadu 16X7J ^{*1} 17X7 1/2J ^{*2}

*1: Modely so 16-palcovými kolesami

*2: Modely so 17-palcovými kolesami

■ Vzduchový kompresor Honda TRK

Vážená úroveň akustického tlaku emisií	81 dB (A)
Vážená úroveň akustického výkonu	90 dB (A)

■ Brzdy

Typ	S posilovačom
Vpredu	Odvetrávaný disk
Vzadu	Plný disk
Parkovanie	Elektrická parkovacia brzda

■ Rozmery vozidla

Dĺžka	3 894 mm	
Šírka	1 752 mm	
Výška	1 503 mm	
Rázvor	2 538 mm	
Rozchod	Vpredu	1 513 mm ^{*1}
		1 523 mm ^{*2}
	Vzadu	1 513 mm ^{*1}
		1 523 mm ^{*2}

*1: Modely so 17-palcovými kolesami

*2: Modely so 16-palcovými kolesami

Identifikačné číslo vozidla (VIN), číslo motora a číslo prevodovky

Vaše vozidlo má 17-miestne identifikačné číslo (VIN), ktoré sa používa na registráciu vozidla na účely záruky, na registráciu a poistenie vozidla. Číslo VIN vášho vozidla, číslo motora a číslo prevodovky sa vo vašom vozidle nachádzajú na nasledujúcich miestach.

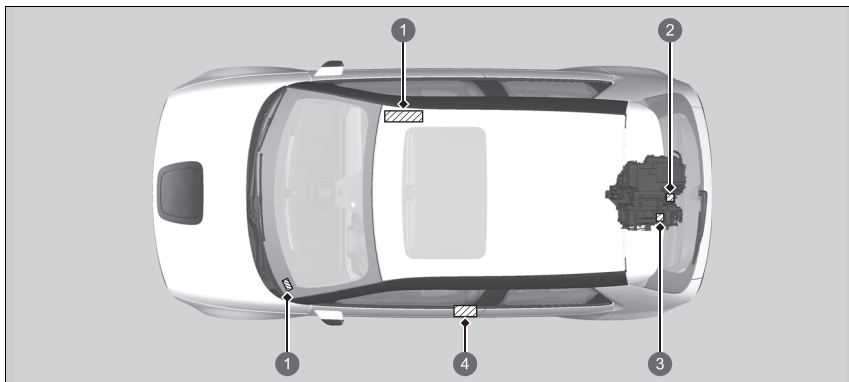

- 1 Identifikačné číslo vozidla
- 2 Číslo elektromotora
- 3 Číslo prevodovky
- 4 Certifikačný štítok/identifikačné číslo vozidla/číslo motora

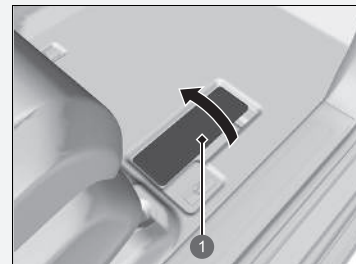

Identifikačné číslo vozidla (VIN), číslo motora a číslo prevodovky

Vnútročné identifikačné číslo vozidla (VIN) sa nachádza pod krytom.



- 1 Kryt

Nasledujúce produkty a systémy vo vozidle emitujú počas prevádzky rádiové vlny.

	BCM Systém bezklúčového prístupu	FOB Dialkový ovládač bezklúčového prístupu
	<p>http://www.conti-online.com/www/automotive_de_en/contact_en.html</p> 	<p>http://www.conti-online.com/www/automotive_de_en/contact_en.html</p> 
Okrem britských modelov	<p>Spoločnosť Continental Automotive GmbH týmto vyhlasuje, že tento model 40737300 spĺňa základné požiadavky a ďalšie príslušné ustanovenia smernice 2014/53/EÚ. Úplné znenie vyhlásenia o zhode EÚ je k dispozícii na tejto internetovej adrese: http://www.conti-online.com/www/automotive_de_en/contact_en.html Zamýšľané použitie: Zariadenie s krátkym dosahom na diaľkové ovládanie Poštová adresa: Vahrenwalder Str. 9, D-30001 Hannover, Nemecko Názov výrobcu: Continental Aktiengesellschaft Prevádzkové frekvenčné pásmo: 125 kHz (+/-3 kHz) Maximálny výstupný výkon: 66 dBuA/m pri 10 m Názov dovozcu: Honda Motor Europe Ltd – Aalst Office Poštová adresa: Wijngaardveld 1 (Noord V) 9300 Aalst – Belgicko</p>	<p>Spoločnosť Continental Automotive GmbH týmto vyhlasuje, že model V2x/V4x spĺňa základné požiadavky a ďalšie príslušné ustanovenia smernice 2014/53/EÚ. Úplné znenie vyhlásenia o zhode EÚ je k dispozícii na tejto internetovej adrese: http://www.conti-online.com/www/automotive_de_en/contact_en.html Zamýšľané použitie: Zariadenie s krátkym dosahom na diaľkové ovládanie Poštová adresa: Vahrenwalder Str. 9, D-30001 Hannover, Nemecko Názov výrobcu: Continental Aktiengesellschaft Prevádzkové frekvenčné pásmo: 433,66 MHz +/- 16 kHz 434,18 MHz +/- 16kHz Maximálny výstupný výkon: 0 dBm Názov dovozcu: Honda Motor Europe Ltd – Aalst Office Poštová adresa: Wijngaardveld 1 (Noord V) 9300 Aalst – Belgicko</p>

Telefónny systém hands-free

<http://www.ptc.panasonic.eu/>



Spoločnosť Panasonic Corporation týmto vyhlasuje, že vyššie uvedený typ rádiového zariadenia je v súlade so smernicou 2014/53/EÚ. Prejdite na stránku <http://www.ptc.panasonic.eu/>, kliknite na „Declaration of Conformity“ (Vyhlásenie o zhode), do vyhľadávacieho políčka na kľúčové slovo zadajte kľúčové slovo uvedené nižšie a prevezmite si najnovšiu verziu dokumentu „VYHLÁSENIE O ZHODE“ (DoC).

Kľúčové slovo: [CL-MH39E2JT, CL-MH39E3JT, CL-MH39E4JT, CL-MH39E5JT]

Zamýšľané použitie:

Audiosystém vozidla (Bluetooth a WLAN)

Poštová adresa:

4261 Ikonobe-cho, Tsuzuki-ku, Yokohama-shi, Kanagawa-ken, 224-8520, Japonsko

Názov výrobcu:

Panasonic Corporation

Špecifikácie funkcie Bluetooth

Frekvenčné pásmo: 2402 – 2480 MHz

Špecifikácie 2,4 GHz WLAN

Frekvenčné pásmo: 2412 – 2472 MHz

Špecifikácie funkcie Bluetooth

Maximálny výstupný výkon: 0,1 dBm

Špecifikácie 2,4 GHz WLAN

Maximálny výstupný výkon: 11,9 dBm



Názov dovozcu:

Honda Motor Europe Ltd – Aalst Office

Poštová adresa:

Wijngaardveld 1 (Noord V) 9300 Aalst – Belgicko

Okrem
britských
modelov

Adaptívny tempomat (ACC) s funkciou sledovania vozidiel pri nízkych rýchlostiach/brzdový systém zmiernenia zrážky (CMBS)	Systém detekcie objektov v mŕtvom uhle/monitorovania vozidiel blížiacich sa z boku
<p>http://ita.bosch.com/radar</p>  <p>Spoločnosť Robert Bosch GmbH týmto vyhlasuje, že rádiové zariadenie typu MRRevo14F je v súlade so smernicou 2014/53/EÚ. Úplné znenie vyhlásenia o zhode EÚ je k dispozícii na tejto internetovej adrese: http://ita.bosch.com/radar Zamýšľané použitie: Detektor pohybu pre použitie v telematike dopravy a premávky Poštová adresa: Daimlerstr. 6 Gebaude 107/1 71229 Leonberg Nemecko Názov výrobcu: Robert Bosch GmbH Prevádzkové frekvenčné pásmo: 76 – 77 GHz Maximálny výstupný výkon: 29,05 dBm Názov dovozcu: Honda Motor Europe Ltd – Aalst Office Poštová adresa: Wijngaardveld 1 (Noord V) 9300 Aalst – Belgicko</p>	<p>https://www.veoneer.com/en/regulatory</p>  <p>Spoločnosť Veoneer US, Inc., týmto vyhlasuje, že rádiové zariadenie typu 6234734 NB24 je v súlade so smernicou 2014/53/EÚ. Úplné znenie vyhlásenia o zhode EÚ je k dispozícii na tejto internetovej adrese: https://www.veoneer.com/en/regulatory Zamýšľané použitie: 24 GHz radarový snímač krátkého dosahu Poštová adresa: 26545 American Drive Southfield, Michigan, 48034 Spojené štáty americké Názov výrobcu: Veoneer US, Inc. Prevádzkové frekvenčné pásmo: 24,05 – 24,25 GHz Maximálny výstupný výkon: 10 dBm najvyšší výkon Názov dovozcu: Honda Motor Europe Ltd – Aalst Office Poštová adresa: Wijngaardveld 1 (Noord V) 9300 Aalst – Belgicko</p>

Okrem
britských
modelov

Tiesňová linka (eCall)

<https://www.denso.com/global/en/contact-us/doc/>



Spoločnosť DENSO CORPORATION týmto vyhlasuje, že daný typ rádiového zariadenia je v súlade so smernicou 2014/53/EÚ.

Úplné znenie vyhlásenia o zhode EÚ je k dispozícii na tejto internetovej adrese:

<https://www.denso.com/global/en/contact-us/doc/>

Zamýšľané použitie: Prijímač mobilného telefónu pre automobily a zariadenie na poskytnutie funkcie Wi-Fi hotspot pre automobily

Poštová adresa:

1 – 1, Showa-cho, Kariya-shi, Aichi-ken, 448-8661, Japonsko

Názov výrobcu:

DENSO CORPORATION

Prevádzkové frekvenčné pásmo:

1) GSM900 (Tx: 880 – 915 MHz, Rx: 925 – 960 MHz) 2) GSM1800 (Tx: 1710 – 1785 MHz, Rx: 1805-1880 MHz) 3) WCDMA pásmo 1 (Tx: 1 920 – 1 980 MHz, Rx: 2110 – 2170 MHz) 4) WCDMA pásmo 3 (Tx: 1710 – 1785 MHz, Rx: 1805 – 1880 MHz) 5) WCDMA pásmo 8 (Tx: 880 – 915 MHz, Rx: 925-960 MHz) 6) LTE pásmo 1 (Tx: 1 920 – 1 980 MHz, Rx: 2110 – 2170 MHz) 7) LTE pásmo 3 (Tx: 1710 – 1785 MHz, Rx: 1805 – 1880 MHz) 8) LTE pásmo 7 (Tx: 2 500 – 2 570 MHz, Rx: 2620 – 2690 MHz) 9) LTE pásmo 8 (Tx: 880 – 915 MHz, Rx: 925 – 960 MHz) 10) LTE pásmo 20 (Tx: 832 – 862 MHz, Rx: 791 – 821 MHz) 11) WLAN IEEE802.11b (Tx/Rx: 2401 – 2473 MHz) 12) WLAN IEEE802.11g (Tx/Rx: 2402 – 2472 MHz) 13) WLAN IEEE802.11n (Tx/Rx: 2402 – 2472 MHz) 14) GPS (Rx: 1575,42 MHz) 15) GALILEO (Rx: 1575,42 MHz) 16) EGNOS (Rx: 1575,42 MHz)

Maximálny výstupný výkon:

1) 2 W 2) 1 W 3) – 5) 0,25 W 6) –10) 0,20 W 11) 0,032 W 12), 13) 0,016 W

Názov dovozcu:

Honda Motor Europe Ltd – Aalst Office

Poštová adresa:

Wijngaardveld 1 (Noord V) 9300 Aalst – Belgicko

Okrem
britských
modelov

Diaľkový tuner

<http://www.ptc.panasonic.eu/>



Vyhlasenie o zhode Smernice RE:

Spoločnosť Panasonic Corporation týmto vyhlasuje, že vyššie uvedený typ rádiového zariadenia je v súlade so smernicou 2014/53/EÚ. Prejdite na stránku <http://www.ptc.panasonic.eu/>, kliknite na „Declaration of Conformity“ (Vyhlásenie o zhode), do vyhľadávacieho políčka na kľúčové slovo zadajte kľúčové slovo uvedené nižšie a prevezmite si najnovšiu verziu dokumentu „VYHLÁSENIE O ZHODE“ (DoC). Kľúčové slovo:

Model č.

Kľúčové slovo: [CQ-TH39E0AJ]

„Ref. číslo“ nájdete na štítku jednotky.

Zamýšľané použitie:

RÁDIOVÁ JEDNOTKA (rádiový tuner do auta)

Poštová adresa:

4261 Ikonobe-cho, Tsuzuki-ku, Yokohama-shi, Kanagawa-ken,
224-8520, Japonsko

Názov výrobcu:

Panasonic Corporation

Názov dovozcu:

Honda Motor Europe Ltd – Aalst Office

Poštová adresa:

Wijngaardveld 1 (Noord V) 9300 Aalst – Belgicko

Okrem
britských
modelov

	BCM Systém bezklúčového prístupu	FOB Dialkový ovládač bezklúčového prístupu
	http://continental-homologation.com/honda	http://continental-homologation.com/honda
	UK CA	UK CA
Britské modely	<p>Spoločnosť Continental Automotive GmbH týmto vyhlasuje, že tento model [40737300] spĺňa základné požiadavky a ďalšie príslušné ustanovenia Smernice pre rádiové zariadenia z roku 2017.</p> <p>Úplné znenie vyhlásenia o zhode UK je k dispozícii na tejto internetovej adrese: http://continental-homologation.com/honda</p> <p>Zamýšľané použitie: Zariadenie s krátkym dosahom na diaľkové ovládanie</p> <p>Poštová adresa: Siemensstrasse 12 D-93055 Regensburg Germany/Nemecko</p> <p>Názov výrobcu: Continental Automotive GmbH Prevádzkové frekvenčné pásmo: 125 kHz (+/-3 kHz) Maximálny výstupný výkon: 66 dBuA/m pri 10 m</p> <p>Názov dovozcu: Honda Motor Europe Ltd. Poštová adresa: Cain Road, Bracknell, Berkshire, RG12 1HL, Spojené kráľovstvo</p>	<p>Spoločnosť Continental Automotive GmbH týmto vyhlasuje, že model [V2x/V4x] spĺňa základné požiadavky a ďalšie príslušné ustanovenia Smernice pre rádiové zariadenia z roku 2017.</p> <p>Úplné znenie vyhlásenia o zhode UK je k dispozícii na tejto internetovej adrese: http://continental-homologation.com/honda</p> <p>Zamýšľané použitie: Zariadenie s krátkym dosahom na diaľkové ovládanie</p> <p>Poštová adresa: Siemensstrasse 12 D-93055 Regensburg Germany/Nemecko</p> <p>Názov výrobcu: Continental Automotive GmbH Prevádzkové frekvenčné pásmo: 433,66 MHz +/-16 kHz 434,18 MHz +/-16kHz Maximálny výstupný výkon: 0 dBm</p> <p>Názov dovozcu: Honda Motor Europe Ltd. Poštová adresa: Cain Road, Bracknell, Berkshire, RG12 1HL, Spojené kráľovstvo</p>

Telefónny systém hands-free

<https://www.ptc.panasonic.eu/>UK
CA

Spoločnosť Panasonic Corporation týmto vyhlasuje, že rádiové zariadenie typu [*] je v súlade so Smernicou pre rádiové zariadenia z roku 2017.

Úplné znenie vyhlásenia o zhode UK je k dispozícii na tejto internetovej adrese:

<https://www.ptc.panasonic.eu/>

do poľa na vyhľadávanie kľúčových slov zadajte nižšie uvedené kľúčové slovo a prevezmite si najnovšiu verziu dokumentu „VYHLÁSENIE O ZHODE“ (DoC).

* Kľúčové slovo: [CL-MH-----, CA-9H-----,

CL-MH39E2JT, CL-MH39E3JT, CA-9H39E0JT, CA-9H39E3JT, CL-MH39E1JT, CL-MH39EJJT, CL-MH39E0JT, CL-MH3AZ1JT, CA-9H39E4JT, CA-9H39E5JT, CA-9H39E6JT, CA-9H39E7JT, CL-MH4BE0JT, CL-MH4BE1JT, CL-MH4BE6JT, CL-MH4BE2JT, CL-MH4AX0JS, CL-MH4BE1JR, CL-MH4BE2JR, CL-MH4BE3JR, CL-MH1BX1JT, CL-MH1AE6JT, CL-MH1AE0JT, CL-MH1AE2JT, CL-MH1BX0JS, CL-MH1BX2JS, CL-MH1BX3JS, CL-MH1BX4JS] „Ref. číslo“ nájdete na štítku jednotky.

Zamýšľané použitie: Audiosystém vozidla (Bluetooth a WLAN)

Poštová adresa:

4261 Ikonobe-cho, Tsuzuki-ku, Yokohama-shi, Kanagawa-ken, 224-8520, Japonsko

Názov výrobcu: Panasonic Corporation

Špecifikácie funkcie Bluetooth

Frekvenčné pásmo: 2402 – 2480 MHz

Špecifikácie 2,4 GHz WLAN

Frekvenčné pásmo: 2412 – 2472 MHz

Špecifikácie funkcie Bluetooth

Maximálny výstupný výkon: 0,1 dBm

Špecifikácie 2,4 GHz WLAN

Maximálny výstupný výkon: 11,9 dBm

Názov dovozcu: Honda Motor Europe Ltd.

Poštová adresa: Cain Road, Bracknell, Berkshire, RG12 1HL, Spojené kráľovstvo

Britské
modely

Informácie

Adaptívny tempomat (ACC) s funkciou sledovania vozidiel pri nízkych rýchlostiach/brzdový systém zmiernenia zrážky (CMBS)

Systém detekcie objektov v mŕtvom uhle/monitorovania vozidiel blížiacich sa z boku

<http://ita.bosch.com/radar>

<https://www.veoneer.com/en/regulatory>

**UK
CA**

**UK
CA**

Britské
modely

Spoločnosť Robert Bosch GmbH týmto vyhlasuje, že rádiové zariadenie typu MRRevo14F je v súlade so Smernicou pre rádiové zariadenia z roku 2017. Úplné znenie vyhlásenia o zhode s právnymi predpismi Spojeného kráľovstva je k dispozícii na tejto internetovej adrese: <https://doc-ita.bosch.com>

Zamýšľané použitie: Detektor pohybu pre použitie v telematike dopravy a premávky

Poštová adresa:

Daimlerstr. 6 Gebaude 107/1

71229 Leonberg Nemecko

Názov výrobcu: Robert Bosch GmbH

Prevádzkové frekvenčné pásmo: 76 – 77 GHz

Maximálny výstupný výkon: 29,05 dBm

Názov dovozcu: Honda Motor Europe Ltd.

Poštová adresa:

Cain Road, Bracknell, Berkshire, RG12 1HL, Spojené kráľovstvo

Veoneer US, Inc. Týmto vyhlasuje, že predmet vyhlásenia opísaný vyššie je v súlade s príslušnou harmonizovanou legislatívou Únie.

<https://www.veoneer.com/en/regulatory>

Zamýšľané použitie: 24 GHz radarový snímač krátkého dosahu

Poštová adresa:

26545 American Drive Southfield, Michigan, 48034 Spojené štáty americké

Názov výrobcu: Veoneer US, Inc.

Prevádzkové frekvenčné pásmo:

24,05 – 24,25 GHz

Maximálny výstupný výkon:

13 dBm najvyšší výkon

Názov dovozcu:

Honda Motor Europe Ltd.

Poštová adresa:

Cain Road, Bracknell, Berkshire, RG12 1HL, Spojené kráľovstvo

Tiesňová linka (eCall)

<https://www.denso.com/global/en/contact-us/doc/>



Spoločnosť DENSO CORPORATION týmto vyhlasuje, že daný typ rádiového zariadenia je v súlade s príslušnými zákonnými požiadavkami.

Úplné znenie vyhlásenia o zhode UK je k dispozícii na tejto internetovej adrese:

<https://www.denso.com/global/en/contact-us/doc/>

Zamýšľané použitie: Telematika a zariadenie prístupového bodu Wi-Fi pre vozidlo

Poštová adresa:

1 – 1, Showa-cho, Kariya-shi, Aichi-ken, 448-8661, Japonsko

Názov výrobcu:

DENSO CORPORATION

Prevádzkové frekvenčné pásmo:

Model OGEY10

1) GSM900 (Tx: 880 – 915 MHz, Rx: 925 – 960 MHz) 2) GSM1800 (Tx: 1710 – 1785 MHz, Rx: 1805-1880 MHz) 3) WCDMA pásmo 1 (Tx: 1 920 – 1 980 MHz, Rx: 2110 – 2170 MHz) 4) WCDMA pásmo 3 (Tx: 1710 – 1785 MHz, Rx: 1805 – 1880 MHz) 5) WCDMA pásmo 8 (Tx: 880 – 915 MHz, Rx: 925-960 MHz) 6) LTE pásmo 1 (Tx: 1 920 – 1 980 MHz, Rx: 2110 – 2170 MHz) 7) LTE pásmo 3 (Tx: 1710 – 1785 MHz, Rx: 1805 – 1880 MHz) 8) LTE pásmo 7 (Tx: 2 500 – 2 570 MHz, Rx: 2620 – 2690 MHz) 9) LTE pásmo 8 (Tx: 880 – 915 MHz, Rx: 925 – 960 MHz) 10) LTE pásmo 20 (Tx: 832 – 862 MHz, Rx: 791 – 821 MHz) 11) WLAN IEEE802.11b (Tx/Rx: 2401 – 2473 MHz) 12) WLAN IEEE802.11g (Tx/Rx: 2402 – 2472 MHz) 13) WLAN IEEE802.11n (Tx/Rx: 2402 – 2472 MHz) 14) GPS (Rx: 1575,42 MHz) 15) GALILEO (Rx: 1575,42 MHz) 16) EGNOS (Rx: 1575,42 MHz)

Maximálny výstupný výkon:

1) 2 W 2) 1 W 3) – 5) 0,25 W 6) –10) 0,20 W 11) 0,032 W 12), 13) 0,016 W

Názov dovozcu:

Honda Motor Europe Ltd.

Poštová adresa:

Cain Road, Bracknell, Berkshire, RG12 1HL, Spojené kráľovstvo

Britské
modely

Diaľkový tuner

<https://www.ptc.panasonic.eu/>

UK
CA

Spoločnosť Panasonic Corporation týmto vyhlasuje, že rádiové zariadenie typu [*] je v súlade so Smernicou pre rádiové zariadenia z roku 2017.

Úplné znenie vyhlásenia o zhode UK je k dispozícii na tejto internetovej adrese:

<https://www.ptc.panasonic.eu/>

do poľa na vyhľadávanie kľúčových slov zadajte nižšie uvedené kľúčové slovo a prevezmite si najnovšiu verziu dokumentu „VYHLÁSENIE O ZHODE“ (DoC).

* Kľúčové slovo: [CQ-TH-----, CQ-TH28E0AJ, CQ-TH28E0BJ, CQ-TH39E1AJ, CQ-TH39E1BJ, CQ-TH39E0AJ, CQ-TH39E0BJ, CQ-TH1BE0AJ, CQ-TH1BE0BJ, CQ-TH1BE1AJ, CQ-TH1BE1BJ, CQ-TH1AE0TT, CQ-TH1AE0TS, CQ-TH2BE0AD, CQ-TH2BE0BD, CQ-THVCE0AD, CQ-THVCE0BD, CQ-TH4BE0AJ, CQ-TH4BE0BJ, CQ-THVCE1AD, CQ-THVCE1BD] „Ref. číslo“ nájdete na štítku jednotky.

Zamýšľané použitie:

Rádiová jednotka (rádiový tuner do auta)

Poštová adresa:

4261 Ikonobe-cho, Tsuzuki-ku, Yokohama-shi, Kanagawa-ken, 224-8520, Japonsko

Názov výrobcu:

Panasonic Corporation

Názov dovozcu:

Honda Motor Europe Ltd.

Poštová adresa:

Cain Road, Bracknell, Berkshire, RG12 1HL, Spojené kráľovstvo

Britské
modely

Kompresor

Britské
modely

Continental ContiMobilityKit
Compressor to pump
sealant into tires

524#####



**UK-DECLARATION OF CONFORMITY
in accordance with UK Government guidance**

Manufacturer / Address: Continental Reifen Deutschland GmbH,
Vahrenwalder Straße 9, 30165 Hannover, GERMANY.

Continental Reifen Deutschland GmbH hereby confirms under its
sole responsibility that the designated product, when used as intended,
is in conformity with the essential requirements and other relevant
requirements of following relevant regulations of the United Kingdom.

- Supply of Machinery (Safety) Regulations 2008
- Electromagnetic Compatibility Regulations 2016
- Noise Emission in the Environment by
Equipment for use Outdoors Regulations 2001

Applied designated standards in particular:

DIN EN ISO 12100:2011 EN 50498:2010 EN ISO 3744:2010

Development, production, quality assurance and marketing are
based on the standard IATF 16949.

Hannover, 13.07.2021
Jürgen Buschmann
Director BF ContiKit and
Accessories

Hannover, 13.07.2021
Adrian Baßmann
Regulatory Compliance
Specialist of Non-Tire Products

Heslá začínajúce

12-voltový akumulátor.....	608
Indikátor systému nabíjania.....	112
Údržba (Kontrola 12-voltového akumulátora).....	608
Údržba (výmena).....	611

A

ABS (Protiblokovací brzdový systém).....	504
AC elektrická zásuvka.....	243
Adaptívny tempomat (ACC) s indikátorom vzdialenosti s funkciou sledovania vozidiel pri nízkych rýchlostiach (LSF).....	123
Adaptívny tempomat (ACC) s funkciou sledovania vozidiel pri nízkych rýchlostiach.....	445
Airbagy.....	57
bočné airbagy.....	65
bočné hlavové airbagy.....	67
Indikátor.....	69, 116
Indikátor vypnutia airbagu spolujazdca.....	116
Po zrážke.....	59
Predné airbagy (SRS).....	59
Snímače.....	57
Starostlivosť o airbagy.....	71
Zariadenie na záznam údajov udalostí.....	1
Airbagy systému SRS (airbagy).....	59
Airbagy systému SRS (airbagy) Indikátor.....	116
Ak nemôžete odpojiť nabíjací konektor.....	669

Ak nemôžete otvoriť dvere batožinového priestoru.....	670
Ak nemôžete otvoriť veko nabíjania.....	668
Aktualizácie systému.....	278
Akumulátor Indikátor systému nabíjania.....	651
Akustický systém signalizácie vozidla.....	402
Android Auto.....	309
Apple CarPlay.....	305
Asistent rozjazdu do kopca.....	381
Asistent stability vozidla (VSA).....	416
Indikátor vypnutia.....	117
Systémový indikátor.....	117
Vypínač.....	417
Audiosystém.....	254
Ako aktualizovať bezdrôtovo.....	281
Aktualizácie systému.....	278
Android Auto.....	309
Apple CarPlay.....	305
Bezpečnostný kód.....	255
Bluetooth® Audio.....	298
Chybové hlásenia.....	357
DAB.....	288
HDMI™.....	301
iPod.....	291
Jednotky USB flash.....	294, 358
MP3/WMA/AAC/FLAC, PCM/WAVE.....	294
MP4/AVI/MKV/ASF/WMV.....	294
Nastavenie displeja.....	271, 277
Nastavenie hodín.....	273
Nastavenie zvuku.....	276

Obrazovka audiosystému/informačná obrazovka.....	267
Obsluha ovládaním hlasom.....	264
Ochrana proti odcudzeniu.....	255
Opätovná aktivácia.....	255
Palubná používateľská príručka.....	263
Ponuka EV.....	317
Port HDMI™.....	260
Pripojenie Wi-Fi.....	303
Rádio FM.....	283
Spôsob aktualizácie prostredníctvom USB zariadenia.....	282
Spustenie.....	256
Stavová oblasť.....	270
Tok energie.....	313
Všeobecné informácie.....	358
Základná obsluha.....	257
Audiosystém s displejom.....	256
Automatické podržanie brzdy.....	501
Indikátor.....	109, 501
Indikátor systému.....	109
Automatické prepínanie diaľkových svetiel.....	206
Indikátor.....	120
Automatické prerušované stieranie.....	211

B

Batéria

Ak je 12-voltová batéria vybitá.....	647
bezpečnostný kontrolný zoznam.....	556

Indikátor systému nabíjania 12-voltového akumulátora.....	112	Bočné hlavové airbagy	67
nabíjanie	556	Brzdový systém	497
spotreba energie	570	Automatické podržanie brzdy	501
Vysokonapäťová.....	568	Indikátor.....	108, 109, 110, 111, 652, 654
Batožina (nosnosť)	377	Kvapalina.....	591
Bezpečná jazda	39	Nožná brzda.....	500
Bezpečnostná podpora	165	Parkovacia brzda	497
Bezpečnostné hlásenia	0	Protiblokovací brzdový systém (ABS).....	504
Bezpečnostné opatrenia počas jazdy	382	Systém brzdového asistenta.....	505
Dážď.....	383	Brzdový systém zmiernenia zrážky (CMBS)	428
Bezpečnostné opatrenia pre elektrické vozidlá	17	C	
Bezpečnostné pásy	45	Certifikačný štítok	674
Automatické napínače bezpečnostných pásov.....	50	Chladiaci systém	588
Inštalácia detského záchytného systému pomocou lonového/ramenného bezpečnostného pásu	96	Chladiaca kvapalina.....	588
Kontrola.....	55	Prehrievanie	650
Nastavenie ramenného ukotvenia.....	53	Č	
Pripomenutie.....	48	Časovač	563
Pripútanie.....	51	Čelné sklo	210
Tehotné ženy.....	54	Čistenie.....	621, 624
Výstražný indikátor	48, 115	Kvapalina ostrekovača	593
Bezpečnostné štítky	103	Lišty stieračov	598
Bezpečnosť detí	75	Odmrazenie/odhmlievanie	213, 248
Detská poistka dverí	184	Ostrekovače a stierače.....	210
Bluetooth® Audio	298	Čistenie interiéru	620
Bočné airbagy	65	Čistenie vonkajších častí	623
		Čísla (identifikačné)	674
		D	
		DAB	288
		Defekt (pneumatika)	630
		Denné počítadlo kilometrov	159, 161
		Denné prevádzkové osvetlenie	205
		Detská poistka dverí	184
		Detský záchytný systém	75
		Detská autosedačka smerujúca dozadu	78
		Detský záchytný systém pre dočatá.....	78
		Detský záchytný systém pre malé deti	80
		Inštalácia detského záchytného systému pomocou lonového/ramenného bezpečnostného pásu.....	96
		Používanie prípevňovacieho popruhu	98
		Sedáky	101
		Väčšie deti	100
		Výber detského záchytného systému	81
		Dialkové ovládanie audiosystému	261
		Dialkové svetlá	202
		Dialkové ovládač	178
		Dočasná oprava pneumatiky s defektom	630
		Dojazd	159
		Dolné body ukotvenia	91
		Doplnenie	
		Ostrekovač.....	593
		Doplňkový záchytný systém (SRS)	59
		Indikátor	116
		Držiaky na nápoje	238
		Dvere	172
		Indikátor otvorených dverí a dverí batožinového priestoru.....	44

Kľúče.....	172
Systém ochrany pred vymknutím	181
Upozornenie na otvorené dvere	131
Uzamknutie/odomknutie dverí zvnútra	182
Uzamknutie/odomknutie dverí zvonka	175
Dvere batožinového priestoru	186

Ď

Ďalšie prvky komfortnej výbavy interiéru	242
--	-----

E

Elektricky ovládané okná.....	194
Elektromotor	
Číslo	674
Elektronická voliaci páka	29

F

Filter	
Prachový a peľový.....	617
FM (rádio).....	283
Funkcia Radio Data System (RDS)	286
Funkcia RDS (Radio Data System)	286
Funkcie	253

H

Háčik na batožinu	240
HDMI™	301
HFT (telefónny systém hands-free).....	339

Hmlové svetlá.....	204
Honda Sensing	32, 425

I

Identifikačné čísla	674
Identifikácia vozidla	674
Motor a prevodovka.....	674
Identifikačné čísla vozidla.....	674
Indikátor adaptívneho tempomatu (ACC) s funkciou sledovania vozidiel pri nízkych rýchlostiach (biela/zelená)	123
Indikátor adaptívneho tempomatu (ACC) s funkciou sledovania vozidiel pri nízkych rýchlostiach (oranžová)	122
Indikátor bezpečnostnej podpory (oranžová)	125, 126, 127
Indikátor bezpečnostnej podpory (zelená/šedá).....	128
Indikátor diaľkových svetiel	120
Indikátor inteligentného obmedzovača rýchlosti	122
Indikátor nízkeho stavu nabitia.....	115
Indikátor nízkeho tlaku v pneumatikách/ systému výstrahy poklesu tlaku v pneumatikách	118, 655
Indikátor ovládania jedným pedálom	124
Indikátor parkovacej brzdy a brzdového systému (červený).....	108, 109, 652, 654
Indikátor parkovacej brzdy a brzdového systému (oranžový)	110, 111, 654

Indikátor parkovacieho senzoru (oranžová)	124
Indikátor parkovacieho senzoru (zelená)	124
Indikátor polohy radiacej páky	113
Indikátor predchádzania vybočeniu z vozovky Pripravený na asistenciu.....	124
Indikátor predných hmlových svetiel	120
Indikátor pripravenosti.....	112
Indikátor režimu NORMAL	114
Indikátor režimu SPORT	114
Indikátor systémového hlásenia.....	119
Indikátor systému bočných kamier v zrkadlách.....	129
Indikátor systému eCall.....	368
Indikátor systému nabíjania	651
Indikátor systému napájania.....	111, 657
Indikátor systému podpory riadenia vozidla v jazdnom pruhu (LKAS) (oranžová)	123
Indikátor systému podpory riadenia vozidla v jazdnom pruhu (LKAS) (zelený).....	123
Indikátor vypnutia asistenta stability vozidla (VSA)	117
Indikátor ZAPNUTIA/VYPNUTIA predného airbagu spolujazdca	116
Indikátor zadného hmlového svetla	120
Indikátory	106
Adaptívny tempomat (ACC) s funkciou sledovania vozidiel pri nízkych rýchlostiach	123
Adaptívny tempomat (ACC) s funkciou sledovania vozidiel pri nízkych rýchlostiach (biely/zelený).....	123

Adaptívny tempomat (ACC) s funkciou sledovania vozidiel pri nízkych rýchlostiach (oranžový) ...	122	Protiblokovací brzdový systém (ABS)	116	Informačné rozhranie vodiča	
Automatické podržanie brzdy.....	109, 501	Režim SPORT.....	114	prepínanie displeja.....	156
Automatické prepínanie diaľkových svetiel	120	Smerový signál a výstražné svetlá	119	Inteligentný obmedzovač rýchlosti	408
bezpečnostná podpora (oranžová)	125	Systém asistenta stability vozidla (VSA)	117	Interiérové svetlá	234
bezpečnostná podpora (zelená/šedá).....	128	Systém automatického podržania brzdy.....	109	iPhone	358
Detekcia objektov v mŕtvom uhle (BSI).....	423	Systém bočných kamier v zrkadlách.....	129	iPod	291, 358
Diaľkové svetlá.....	120	Systém elektrického posilňovača riadenia (EPS).....	117		
Doplňkový záchytný systém	116	Systém imobilizéra.....	121	J	
Indikátor alarm systému.....	121	Systém nabíjania 12-voltového akumulátora ..	112	Jazda	
Inteligentný obmedzovač rýchlosti	122	Systém napájania.....	111, 657	Brzdenie.....	497
Nastaviteľný obmedzovač rýchlosti	122	Systém podpory riadenia vozidla v jazdnom pruhu (LKAS)	469	Prevodovka.....	383
Nízky tlak v pneumatikách/systém výstrahy poklesu tlaku v pneumatikách	118	Systém podpory riadenia vozidla v jazdnom pruhu (LKAS) (oranžový)	123	Zapnutie napájania	379
NORMÁLNY režim	114	Systém podpory riadenia vozidla v jazdnom pruhu (LKAS) (zelený)	123	Jednotky USB flash	294, 358
Otvorené dvere a dvere batožinového priestoru.....	44	Systém prevodovky	113		
Ovládanie jedným pedálom.....	124	Systémové hlásenie.....	119	K	
Parkovacia brzda a brzdový systém (červený)	108, 109, 652, 654	stav nízkeho nabitia.....	115	Kamera predného snímača	492
Parkovacia brzda a brzdový systém (žltý).....	110, 111, 654	VSA VYPNUTÉ	417	Kamera s viacerými pohľadmi	517
Parkovací senzor (oranžový)	124	Zadné hmlové svetlo.....	120	Kľúče	172
Parkovací senzor (zelený)	124	Zapnuté svetlá.....	120	Diaľkový ovládač	178
Páčkový volič spomalenia	114	Zapnutý/vypnutý predný airbag spolujazdca.....	116	Ochrana pred vymknutím.....	181
Poloha radenia.....	113	Indikátory adaptívneho tempomatu (ACC) s funkciou sledovania vozidiel pri nízkych rýchlostiach	445	Štítok s číslom	173
Predchádzanie vybočeniu z vozovky pripravené na asistenciu	124	Indikátory opotrebovania (pneumatika)	604	Typy a funkcie.....	172
Predné hmlové svetlá.....	120	Indikátory predbiehania	201	Zadné dvere nemožno otvoriť.....	184
Pripomenutie bezpečnostného pásu.....	115			Kotviace body na uchytenie nákladu	240
Pripravené.....	112			Kryt batožinového priestoru	241
				Kvapaliny	
				Brzdová	591
				Chladiaca kvapalina	588
				Ostrekovač čelného skla.....	593

L			
Licencie softvéru s otvoreným zdrojovým kódom	361		
M			
Maximálna povolená hmotnosť	377		
Monitorovanie vozidiel blížiacich sa z boku	513		
Motor			
Chladiaca kvapalina	588		
MP3	294		
MP3/WMA/AAC/FLAC, PCM/WAVE	294		
N			
Nabíjanie	556		
časovač	563		
Indikátor nabitia (strana vozidla).....	567		
Nabíjačka AC	557		
Nabíjačka CCS2 DC.....	557		
Nabíjanie DC	565		
vysokonapäťová batéria.....	568		
Napájacie zásuvky príslušenstva	242		
Napájanie			
Nie je možné odpojiť nabíjací konektor.....	669		
Nariadenie	675, 685		
Nastavenie			
Opierky hlavy	231		
Predné sedadlá	227		
Volant.....	214		
Nastavenie časovača nabíjania	563		
		Nastavenie displeja	277
		Nastavenie maximálneho nabíjania.....	569
		Nastavenie zvuku.....	276
		Nastaviteľný obmedzovač rýchlosti	403
		Indikátor.....	122
		Navigácia	162
		Nízka intenzita signálu diaľkového ovládača bezklúčového otvárania	174
		Nízke nabitie akumulátora	651
		Nosnosť.....	377
		Nožná brzda	500
		Núdzové odťahovanie.....	667
		O	
		Obmedzovač rýchlosti, inteligentný.....	408
		Obmedzovač rýchlosti, nastaviteľný.....	403
		Obnovenie všetkých nastavení na predvolené hodnoty	338
		Obrazovka audiosystému/informačná obrazovka	267
		Obsluha ovládaním hlasom	
		Navigačné príkazy	266
		Obrazovka hlasového portálu.....	265
		Príkazy pre audiosystém	265
		Príkazy pre telefón	265
		Príkazy zoznamu	266
		Rozpoznávanie hlasu	264
		Štandardné príkazy	266
		Všeobecné príkazy	265
		Odkladacia schránka v palubnej doske	237
		Odmrazenie čelného skla a okien	248
		Odomknutie dverí.....	175
		Odomknutie predných dverí zvnútra	24
		Odstraňovanie problémov	
		Núdzové odťahovanie.....	667
		Prehrievanie	650
		Vypálená poisťka	658, 661, 664
		Ochrana audiosystému proti odcudzeniu	255
		Bezpečnostný kód.....	255
		Opätovná aktivácia	255
		Ochrana proti odcudzeniu	255
		Okná (otváranie a zatváranie)	194
		Opierky hlavy	231
		Opotrebované pneumatiky	603
		Ostrekovače okien	210
		Dolievanie/doplňanie kvapaliny	593
		Spínač	210
		Osvetlenie	201, 594
		Spínače svetiel.....	201
		Otváranie/zatváranie	
		Dvere batožinového priestoru	186
		Elektricky ovládané okná	194
		Kapota	586
		Ovládacie prvky	171
		Ovládanie brzdenia pri nízkej rýchlosti	439
		Ovládanie jedným pedálom	396
		P	
		Palubná používateľská príručka	263
		Inštalácia/aktualizácia používateľskej príručky	263

Otvorenie používateľskej príručky	263	Predné sedadlá.....	226
Parkovacia brzda	497	Nastavenie.....	227
Parkovací pilot Honda	531	Prehrávanie pomocou funkcie <i>Bluetooth</i> ®	
Páčkový volič spomalenia.....	393	Audio	298
indikátor	114	Prehrievanie.....	650
Plazivá rýchlosť (prevodovka)	383	Preprava batožiny	375, 377
Pneumatika s defektom.....	630	Prevodovka	29, 383
Pneumatiky.....	603	Číslo	674
Indikátory opotrebovania	604	Indikátor.....	113
Kontrola	603	Indikátor polohy radenia.....	386
Kontrola a údržba.....	603	Kvapalina.....	590
Otáčanie.....	606	Plazivá rýchlosť.....	383
Snehové reťaze.....	607	Používanie tlačidla radiacej páky	29, 386
Tlak vzduchu.....	673	Výstražná správa.....	656
Zimné	607	Priemerná rýchlosť.....	161
Počítadlá, ukazovatele.....	154	Priemerná spotreba energie.....	159
Počítadlo najazdených kilometrov.....	154	Pripojenie Wi-Fi.....	303
Poistky.....	658	Pripomenutie pre zadné sedadlá	229
Kontrola a výmena	665	Prispôbené funkcie	
Umiestnenie.....	658, 660, 661, 664	Nastavenia vozidla	331
Polohy radiacej páky prevodových stupňov		Všeobecné nastavenia.....	323
Prevodovka	384	Prispôbitelné funkcie.....	323
Ponuka EV	317	Príslušenstvo a úpravy	626
Port HDMI™	260	Prístrojový panel	105
Porty USB	259	Protiblokovací brzdový systém	
Používanie ovládania hlasom.....	264	Indikátor.....	116
Prachový a peľový filter	617	Protiblokovací brzdový systém (ABS).....	504
Právne informácie týkajúce sa služby Apple		Protiblokovací brzdový systém ABS	
CarPlay/Android Auto	366	Indikátor.....	116
Predné airbagy (SRS)	59		

R

Radarové senzory.....	494
Radarový snímač.....	494
Radenie (prevodovka).....	29
Ramenné ukotvenie	53
Rádio (FM).....	283
Rekuperácia energie a rekuperačné brzdenie.....	20
Režim autoumyvárne	389
Riadenie.....	373
Riešenie problémov.....	629
Brzdový pedál vibruje	36
Dvere batožinového priestoru nemožno otvoriť	670
Po otvorení dverí zaznie zvuková signalizácia....	37
Systém napájania sa nespustí.....	644
Výstražné indikátory.....	106
Zadné dvere nemožno otvoriť.....	36, 184
Zadné veko nemožno otvoriť.....	668
Zvuky počas brzdenia.....	38
Rozhranie s informáciami pre vodiča.....	156

S

Sedadlá	226
Nastavenie	226
Predné sedadlá	226
Vyhrievanie sedadiel.....	245
Zadné sedadlá.....	229
Sedáky (pre deti).....	101
Signál núdzového zastavenia.....	506
Sklo (starostlivosť).....	621, 624

Sklopenie zadných sedadiel	229	Svetlomety stretávacích svetiel	201	Systém predchádzania vybočeniu z vozovky	
Smerové signály		Systém „vyskakujúcej“ kapoty	72	Zapnutie a vypnutie	479
Indikátory (prístrojový panel)	119	Starostlivosť o systém „vyskakujúcej“ kapoty	74	Systém pripomenutia servisu	576
Snímač náklonu	192	Systém bočných kamier v zrkadlách	220	Systém rozpoznávania dopravných značiek	486
Snímač teploty	155	Systém brzdového asistenta	505	Systém stredovej kamery v zrkadlách	215
Spínač jazdných režimov	391	Systém detekcie objektov v mŕtvom uhle	421	Systém upozornení na odjazd vozidla	
Spínače (v okolí volantu)	6, 7, 8, 197	Systém EPS (elektrický posilňovač riadenia)	653	vpredu	482
Spotreba energie	570	Indikátor	117	Systém výstrahy poklesu tlaku v	
Správne využívanie vášho elektrického vozidla		Systém elektrického posilňovača riadenia (EPS)		pneumatikách	418
Honda	14	Indikátor	117, 653	Indikátor	118, 655
Starostlivosť o vonkajšie časti (čistenie)	623	Systém imobilizéra	188	Kalibrácia	419
Stierače a ostrekovače	210	Indikátor	121	Systém zabezpečenia	188
Automatické prerušované stieranie	211	Systém klimatizácie	246	Indikátor alarm systému	121
Kontrola a výmena líšt stieračov	598	Odmrazenie čelného skla a okien	248	Indikátor systému imobilizéra	121
Predné	210	Používanie automatickej klimatizácie	246	Snímač náklonu	192
Zadné	212	Prachový a peľový filter	617	Ultrazvukové snímače	191
Stlmenie		Režim recirkulácie/čerstvého vzduchu	247	Uzamknutie najvyššej úrovne	193
Svetlomety	201	Snímač	251		
Súprava na dočasnú opravu (TRK)	630	Snímače	251		
Svetlá		Vzdialená príprava prostredia	249		
Indikátor diaľkových svetiel	120	Zmena režimu	246	Š	
Indikátor zapnutých svetiel	120	Systém napájania		Špecifikácie žiaroviek	672
Interiérové	234	zapnutie	379	Štartovanie pomocou štartovacích káblov	647
Osvetlenie batožinového priestoru	236	Systém ochrany pred vymknutím	181	Štitok s číslom kľúča	173
Výmena žiaroviek	594	Systém ochrany pred vymknutím pri			
Svetlá na čítanie	235	bezklúčovom otváraní	181	T	
Svetlomety	201	Systém parkovacieho snímača	509	Tachometer	154
Automatické prepínanie diaľkových svetiel	206	Systém podpory riadenia vozidla v jazdnom		Tapeta	271, 274
Používanie	201	pruhu (LKAS)	465	Tehotné ženy	54
Stlmenie	201	Systém predchádzania vybočeniu z vozovky	476	Technické údaje	672
Zameranie	594			Telefón	161

Telefónny systém hands-free	339
Automatické importovanie telefónneho zoznamu a nedávnych hovorov z mobilného telefónu.....	349
Automatické presmerovanie	350
Možnosti počas hovoru.....	356
Nastavenie telefónu	346
Oblúbené kontakty	351
Obmedzenia manuálnej obsluhy	342
Prijatie hovoru	355
Tlačidlá systému HFT	339
Uskutočnenie hovoru	353
Vyzváňací tón.....	350
Zobrazenie stavu systému HFT	341
Teplota	
Zobrazenie vonkajšej teploty	155
Tiesňová linka (eCall)	368
Automatické tiesňové volanie	368
Manuálne tiesňové volanie.....	370
Tlačidlo POWER	197
Tlačidlo radiacej páky	29
ovládanie.....	386
Tlačidlo SOS	370
Tlačidlo vyhrievaného bočného zrkadla	213
Tlačidlo výstražných svetiel	6, 7
Tlačidlo zrušenia signálu SOS	370
Tlak vzduchu	673
Tok energie	313
TRK (súprava na dočasnú opravu)	630

Ť

Ťahanie vozidla

Núdzový stav	667
--------------------	-----

U

Ukazovatele	154
--------------------------	-----

Ukazovateľ POWER/CHARGE

(Napájanie/nabíjanie).....	154
----------------------------	-----

Ultrazvukové snímače	191
-----------------------------------	-----

Uplynutý čas	161
---------------------------	-----

Uzamknutie najvyššej úrovne	193
--	-----

Uzamknutie/odomknutie	172
------------------------------------	-----

Detská poistka dverí	184
----------------------------	-----

Kľúče	172
-------------	-----

Pomocou kľúča.....	180
--------------------	-----

Zvnútra.....	182
--------------	-----

Zvonka.....	175
-------------	-----

Uzamknutie/odomknutie dverí zvonka	175
---	-----

Ú

Údržba	571
---------------------	-----

12-voltový akumulátor	608
-----------------------------	-----

Bezpečnostné opatrenia	572
------------------------------	-----

Bezpečnosť	573
------------------	-----

Brzdová kvapalina	591
-------------------------	-----

Chladiaca kvapalina.....	588
--------------------------	-----

Čistenie.....	620
---------------	-----

Diaľkový ovládač	614
------------------------	-----

Klimatizácia.....	616
-------------------	-----

Kvapalina prevodovky	590
----------------------------	-----

Pneumatiky	603
------------------	-----

Pod kapotou	585
-------------------	-----

Systém pripomenutia servisu	576
-----------------------------------	-----

Výmena žiaroviek.....	594
-----------------------	-----

Úpravy (a príslušenstvo)	626
---------------------------------------	-----

V

Volant	214
---------------------	-----

Nastavenie	214
------------------	-----

VSA (Asistent stability vozidla)	416
---	-----

Vybitý akumulátor	647
--------------------------------	-----

Vycentrujte konzolu	237
----------------------------------	-----

Vyhĺásenie o zhode – prehľad obsahu	685
--	-----

Vyhrievanie (predné sedadlo)	245
---	-----

Vyhrievanie predných sedadiel	245
--	-----

Vyhrievanie sedadiel	245
-----------------------------------	-----

Vyhrievaný volant	244
--------------------------------	-----

Vynulovanie denného počítadla kilometrov	159
---	-----

Vypnutie systému predného airbagu	
--	--

spolujazdca	62
-------------------	----

Vysokonapäťová batéria	568
-------------------------------------	-----

nabíjanie.....	556
----------------	-----

spotreba energie	570
------------------------	-----

Výber detského záchytného systému	81
--	----

Výkon vo wattoch	672
-------------------------------	-----

Výmena	
---------------	--

12-voltový akumulátor	611
-----------------------------	-----

Guma lišty stierača.....	598
Guma lišty zadného stierača	601
Poistky	658, 661, 664
Žiarovky	594
Výmena žiaroviek.....	594
Ambientné osvetlenie vonkajších	
rukovätí dverí	595
Bočné smerové svetlá/výstražné svetlá.....	594
Brzdové svetlá	594
Cúvacie svetlá.....	595
Denné prevádzkové osvetlenie	594
Koncové svetlá.....	594
Osvetlenie zrkadla v slnečnej clone.....	597
Pozičné svetlá.....	594
Predné hmlové svetlá.....	594
Predné smerové svetlá.....	594
Svetlomety	594
Tretie brzdové svetlo.....	595
Zadné hmlové svetlo	595
Zadné osvetlenie evidenčného čísla.....	595
Zadné smerové svetlá	594
Výmena žiarovky	
Indikátor nabíjania	596
Výstražné a informačné hlásenie	130
Výstražné štítky	103
Výstražný indikátor sa rozsvieti/bliká	651
Vzdialené nastavenie harmonogramu	
klimatizácie	249

W

WMA.....	294
----------	-----

Z

Zadné sedadlá.....	229
Zapnutie napájania	379
Neaktivuje sa	644
Zariadenia emitujúce rádiové vlny.....	675
Zastavenie.....	507
Zdvíhacie body	643
Zimné pneumatiky	607
Snehové reťaze.....	607
Zobrazenie vonkajšej teploty.....	155
Zrkadlá	215
Zrkadlá v slnečnej clone	11

